

Gebrauchsanleitung | Instruction leaflet | Instruction d'utilisation
Instrucciones de empleo | Istruzioni per l'uso | Gebruiksaanwijzing
Руководство по эксплуатации | Instrukcja użytkowania | Bruksanvisning |



promed Pedimed

Pflegegerät für die Pediküre
Care equipment for pedicure
Appareil de soins pour pédicure
Apparecchio per pedicure
Dispositivo de cuidado para pedicura
Verzorgingstoestel voor pedicure
Аппарат для педикюра
Urządzenie pielęgnacyjne do pedicure
Vårdprodukt för pedikyr



DE

EN

FR

IT

ES

NL

RU

PL

SE

AR

VOR INBETRIEBNAHME

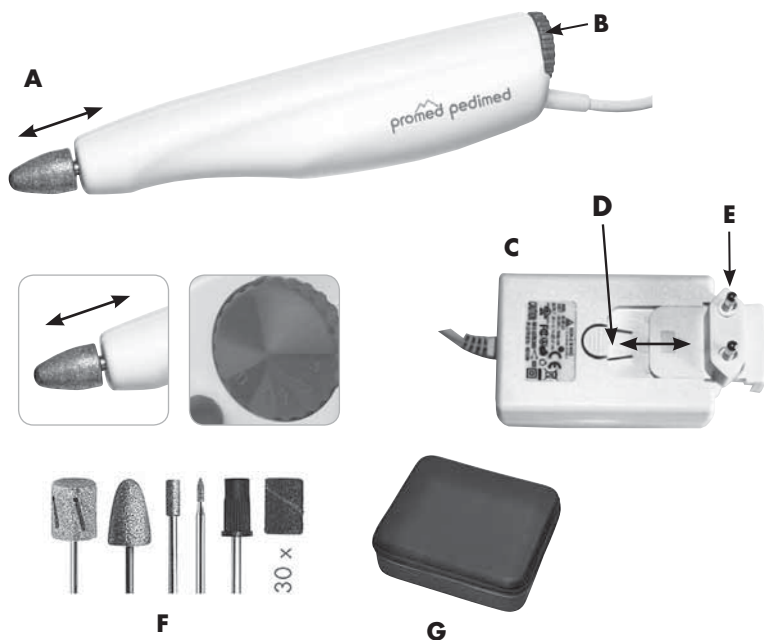

VOR INBETRIEBNAHME

- A.** Schleifkörperaufnahme
- B.** Drehzahlregler/Drehrichtungsregler
- C.** Netzadapter
- D.** Entriegelung
- E.** Netzstecker
- F.** Bitset in Designerbox
- G.** Designeretui

Lieferumfang:
Promed pedimed
Saphirfräser, spitz
Diamantfräser, Zylinder
Schleifkegel, Saphir
Schleifmandrel
30 Schleifbänder, mittel
Designer-Bitbox und -Etui



DE

EN

FR

IT

ES

NL

RU

PL

SE

AR

BESCHREIBUNG DES GERÄTES

Anleitung bitte sorgfältig aufbewahren!



Bitte lesen Sie die Bedienungsanleitung sorgfältig durch, bevor Sie das Gerät zum ersten Mal verwenden.

Vielen Dank für den Kauf des **Promed pedimed** Pediküre Gerätes. Dieses Gerät wurde speziell entworfen und hergestellt, um die Qualität für die Behandlung zu garantieren, und darf sowohl von qualifizierten Fachkräften als auch von privaten Personen nach dem Lesen dieser Bedienungsanleitung benutzt werden. Dieses Gerät ist hervorragend für den Einsatz in der Pediküre geeignet (z.B.: Entfernung von verdickter Haut und Hornhaut, Nagelhautpflege, Nagelpflege, Behandlung von verholzten Nägeln, etc.).

Wir, der Hersteller, können in keiner Weise haftbar gemacht werden für Verletzungen bzw. Schäden an Personen oder Sachen, die sich aus Nichtbeachten dieser Anleitung ergeben.

Wir wünschen Ihnen mit Ihrem neuen **Promed pedimed** viel Freude. Im Folgenden möchten wir Sie mit dem Gerät vertraut machen. Lesen Sie bitte vor der ersten Anwendung die Gebrauchsanweisung.



SICHERHEITSVORSCHRIFTEN

Vor Inbetriebnahme bitte beachten:

Das Gerät niemals in direkten Kontakt mit Feuer, Gas oder Sauerstoff, sowie heißen Gegenständen, wie z. B. Herdplatten bringen.

Bitte bei der Anwendung beachten:

- A.** Zu verwendende Schleifkörper:
 - Standardisiertes Dentalmaß: 2,332 – 2,350 mm
 - Nur zentrierte Schleifkörper mit gerundetem Schaftabschluss verwenden.
 - Es dürfen keine rostigen oder verbogenen Schleifkörper verwendet werden.
- B.** Bedienen Sie den Drehzahlregler mit Vorsicht.
- C.** Vor einem Laufrichtungswechsel schalten Sie das Gerät ab (Drehregler Mittelstellung).
- D.** Bevor Sie das Gerät einschalten, müssen Sie die Drehzahl (Drehrichtungsregler **(B)**) auf Null regeln.
- E.** Spannungsversorgung des Gerätes: 100 VAC - 240 VAC.
- F.** Schalten Sie das Gerät vor einem Schleifkörperwechsel ab.
- G.** Treffen Sie jede mögliche Vorkehrung, damit das Handstück nicht herunterfällt oder anderweitig beschädigt wird.
- H.** Falls Probleme am Handstück auftreten, geben Sie es bitte in die Reparatur.
- I.** Schmierer oder waschen Sie das Handstück nicht.
- K.** Nur für den Gebrauch in Innenräumen.
- L.** Bei Verwendung eines Gerätes in der Nähe von Kindern ist eine gewissenhafte Beaufsichtigung erforderlich.



GEFAHR!

- Bringen Sie das Gerät nie mit Wasser oder anderen Flüssigkeiten direkt in Kontakt.
- Das Gerät niemals in einer nassen oder feuchten Umgebung platzieren oder verwenden.
- Berühren Sie das Gerät nicht mit nassen Händen.
- Betreiben Sie das Gerät nur mit der vorgegebenen Netzspannung.
- Das Gerät darf nicht im Freien benutzt werden.

DE

EN

FR

IT

ES

NL

RU

PL

SE

AR



SICHERHEITSVORSCHRIFTEN



WARNUNG!

- Kinder dürfen nicht mit dem Gerät spielen.
- Lassen Sie das Gerät niemals unbeaufsichtigt, wenn sich Kinder oder ungeübte Personen im Umgang mit diesem Gerät in der Nähe befinden.
- Verwenden Sie das Gerät nur für Anwendungen, wie in dieser Gebrauchsanweisung beschrieben.
- Benutzen Sie nur vom Hersteller empfohlene Aufsätze und Zubehör.
- Verwenden Sie das Gerät niemals, nachdem das Stromkabel beschädigt wurde, das Gerät heruntergefallen ist oder es mit Wasser in Kontakt kam.
- Dieses Gerät kann von Kindern ab 8 Jahren und von Personen mit reduzierten physischen, sensorischen oder geistigen Fähigkeiten oder mangelnder Erfahrung und Wissen verwendet werden, wenn sie durch eine für Ihre Sicherheit zuständige Person beaufsichtigt werden oder von dieser Person eine ausführliche Anleitung zur Benutzung des Gerätes in der Art und Weise erhalten haben, dass Sie damit verbundenen Gefahren verstehen.
- Lassen Sie Kinder nie mit dem Verpackungsmaterial spielen, es besteht Erstickungsgefahr.
- Ein Elektrogerät ist kein Kinderspielzeug. Kinder erkennen die Gefahren nicht, die beim Umgang mit Elektrogeräten entstehen können. Das Gerät deshalb außer Reichweite von Kindern benutzen und aufbewahren.
- Das Gerät nicht auf heiße Oberflächen oder in Nähe von offenen Gasflammen abstellen oder benutzen, damit das Gehäuse nicht schmilzt.
- Das Gerät niemals mit Wasser in Verbindung bringen. Zum Reinigen des Gerätes einen feuchten Lappen benutzen. Keine Lösungsmittel verwenden.
- Das Gerät niemals am Netzkabel tragen oder ziehen. Ziehen Sie das Kabel am Stecker und niemals am Kabel aus der Steckdose.
- Das Netzkabel nicht über scharfe Kanten ziehen oder einklemmen, nicht herunterhängen lassen und nicht über heiße Gegenstände (z.B. Herdplatten) oder offene Flammen legen oder hängen, sowie vor Hitze oder Öl schützen.
- Verlängerungskabel nur dann verwenden, wenn Sie sich vorher von deren einwandfreiem Zustand überzeugt haben.
- Sollte der Netzadapter des Gerätes einmal beschädigt sein, lassen Sie es umgehend durch einen Fachmann ersetzen.
- Bewahren Sie das Gerät nicht in der Nähe eines Waschbeckens oder einer Badewanne auf, da die Gefahr besteht, dass es ins Waschbecken oder die Badewanne fallen oder gezogen werden kann.
- Reinigungs- und Instandhaltungsarbeiten dürfen nicht von Kindern ohne Aufsicht gemacht werden.
- Um jede Verletzungsgefahr, ein Blockieren oder ein Beschädigen des Gerätes zu vermeiden achten Sie darauf, dass das laufende Gerät nicht mit Kleidung, Schnüren, Schnürsenkeln, Borsten, Drähten, Fäden, Haaren usw. in Kontakt kommt.



Hinweis:

Das Netzteil kann sich leicht erwärmen. Dies deutet nicht auf eine Fehlfunktion hin. Das Gerät kann problemlos benutzt werden.

DE

EN

FR

IT

ES

NL

RU

PL

SE

AR

GERÄTEINFORMATION / ZUBEHÖR

Bitte überprüfen Sie vor Inbetriebnahme die Vollständigkeit der Lieferung. Der mitgelieferte Netzadapter **(C)** ist ein elektronisches Netzteil das für eine Betriebsspannung von 100 VAC bis 240 VAC vorgesehen ist. Sollten Sie zum Betrieb des Gerätes einen anderen Steckertyp, als den mitgelieferten benötigen, können Sie diesen bei **Promed** erwerben. Zum Wechseln des Steckertyps drücken Sie auf die Entriegelung **(D)** und ziehen den Netzstecker **(E)** von Netzteil **(C)** ab. Nehmen Sie den benötigten Netzstecker **(E)** und schieben Sie diesen wieder auf das Netzteil **(C)** auf.

- Das Gerät **Promed pedimed** eignet sich mit den dafür vorgesehenen Schleifkörpern hervorragend für Ihre Pediküre.
- Für das **Promed pedimed** wird ein Hochleistungsmotor verwendet. Mit der elektronischen Drehzahlregulierung regeln Sie stufenlos die Drehzahl des Schleifkörpers. Das Gerät besitzt Rechts-/ Linkslaufeigenschaften (umschaltbar).
- Die Schleifkörperaufnahme nimmt alle handelsüblichen Schleifkörper mit Schaft im standardisierten Dentalmaß (\varnothing 2,332 mm bis 2,350 mm) auf. Um eine möglichst lange Lebensdauer der Schleifkörperaufnahme zu gewährleisten, benutzen Sie bitte nur Qualitätsschleifkörper mit gerundetem Schaftabschluss und einer maximalen Schaftlänge von 36 mm!
- Achten Sie beim Ablegen des Handstücks unbedingt darauf, dass der Schleifkörper nicht mit seiner Umgebung in Berührung gerät. Es besteht die Gefahr, dass der Schaft gestaucht und unwuchtig wird. Eine Unwucht des Schleifkörpers führt zur Beschädigung des Handstücks!
- Schleifkörpereinsätze beziehen Sie über Ihren örtlichen Fachhändler oder über **Promed** (www.promed.de).
- Um hygienisches Arbeiten zu garantieren, müssen die Schleifkörper nach der Benutzung desinfiziert werden.
- Informationen über geeignete Desinfektionsmittel sowie geeignete Produkte können Sie bei **Promed** erhalten;
Zur Instrumenten- und Schleifkörperdesinfektion: **Promed Pure ID** (Art-Nr. 330810)
Zur Flächen- und Gerätedesinfektion: **Promed Pure FD** (Art-Nr. 330815)
Zur Instrumenten- und Schleifkörperdesinfektion und -reinigung:
Promed UC 50 (Art-Nr. 330210)

INBETRIEBNAHME DES GERÄTES



Bevor Sie das Gerät einschalten, müssen Sie die Drehzahl (Drehrichtungsregler **(B)**) auf Null regeln.

- Stecken Sie den Netzadapter **(C)** in die Steckdose.
- Wählen Sie einen geeigneten Schleifkörper aus. Stecken Sie den Schleifkörper vorne am Handstück in die Schleifkörperaufnahme **(A)**. Sobald der Schleifkörper zu rotieren beginnt, verriegelt der Mechanismus automatisch. Entnehmen Sie, bzw. führen Sie niemals einen Schleifkörper mit Gewalt ein! Schleifkörper mit 2,332 mm bis 2,350 mm Schaftdurchmesser passen präzise in die Schleifkörperaufnahme, ohne dass Sie übermäßig Kraft aufwenden müssen. Zum Entfernen eines Schleifkörpers schalten Sie das Gerät bitte mit dem Drehrichtungsregler **(B)** aus (Mittelstellung), der Drehrichtungsregler **(B)** muss hierbei spürbar einrasten. Nun entnehmen Sie den Schleifkörper durch einfaches, gerades Herausziehen.
- Regelung der Laufrichtung und Drehzahl:
1. Wahl der Laufrichtung:
Diese Wahl treffen Sie durch Drehen des Drehrichtungsreglers **(B)** nach links oder rechts. Gegen den Uhrzeigersinn: das Gerät läuft nach links. Im Uhrzeigersinn: das Gerät läuft nach rechts.

DE

EN

FR

IT

ES

NL

RU

PL

SE

AR

INBETRIEBNAHME DES GERÄTES

2. Wahl der Drehzahl:

Die Drehzahl regulieren Sie durch Drehen des Drehzahlreglers **(B)** nach links bzw. nach rechts. Je weiter Sie drehen, desto höher die Drehzahl.



Hinweis:

Zum Einstellen der für Sie passenden Drehzahl, empfehlen wir schrittweise vorzugehen; bereits bei niedrigen Drehzahlen steht ausreichend Kraft zur Verfügung.

- D.** Vor der ersten Anwendung lassen Sie das Handstück unbedingt ca. 30 Minuten mit ca. 8 000 U/Min laufen. Dies ist notwendig, damit die Motorkohlen eingeschliffen werden.



Hinweis:

Ein unterschiedliches Laufgeräusch zwischen Rechts- und Linkslauf ist normal und wird durch das Einschleifen der Motorkohlen bzw. durch das Einlaufen der Kugellager verursacht.

Bei Funktionsstörung:

- Überprüfen Sie die korrekte Stromzufuhr.
- Überprüfen Sie, ob beim Gerät der Safety Stop reagiert hat, indem Sie das Gerät mit dem Drehrichtungsregler **(B)** auf Null (Mittelstellung) regeln und das Gerät dann wieder in Betrieb starten.
- Sollten damit die Probleme noch nicht behoben sein, wenden Sie sich bitte an Ihre Servicestelle.

DE

EN

BESONDERE QUALITÄTSMERKMALE

FR

Schnellspannzange:

Bei der Schleifkörperaufnahme ermöglicht Ihnen die Schnellspannzange ein simples, schnelles und leichtgängiges Wechseln der Schleifkörper. Sobald der Schleifkörper zu rotieren beginnt, wird der Schaft automatisch verriegelt.

IT

All-in-One Drehregler:

Durch einfachste Bedienung wählen Sie zugleich Laufrichtung und Drehzahl mit einem Regler.

ES

Safety Stop:

Wird mit zu hoher Drehzahl und zu viel Druck beim Schleifen gearbeitet, registriert dies die Elektronik und schaltet das Gerät ab. In diesem Fall müssen Sie das Gerät mit dem Drehrichtungsregler **(B)** auf Null (Mittelstellung) regeln um das Gerät wieder in Betrieb zu setzen.

NL

PFLEGEHINWEISE

RU

PL

SE

AR

- A.** Halten Sie das Handstück innenleben, soweit es Ihnen möglich ist, frei von Staub und Schleifrückständen.
- B.** Entfernen Sie Schmutz außen am Handstück mit einem mit Alkohol angefeuchteten Tuch und vermeiden Sie Nässe im Inneren.
- C.** Verwenden Sie nur Schleifkörper, die dem Dentalnormmaß von 2,332 – 2,350 mm entsprechen, und vermeiden Sie den Gebrauch von verrosteten oder beschädigten Schleifkörpern. Diese Fehlbehandlung kann zu übermäßig hohem Verschleiß an den Kugellagern führen. Halten Sie sich an die Sicherheitsgeschwindigkeit und die vorgeschriebenen Sicherheitsmaßnahmen des Herstellers.
- D.** Setzen Sie das Handstück keinen starken Stößen aus, da dadurch die Kugellager beschädigt werden können. Ist Ihnen das Handstück doch heruntergefallen, kontrollieren Sie, ob der Schleifkörper verbogen ist. Achten Sie verstärkt auf Geräusch- und/oder Hitzeentwicklung. Falls das Handstück beschädigt ist, schicken Sie es umgehend zur Reparatur ein.

ANWENDUNG

Haut- und Nagelpflege ist nicht nur eine Angelegenheit, die bei entsprechendem Leidensdruck angezeigt ist, sondern auch ein kosmetisches Anliegen.

Beginnen Sie mit dem Kürzen und Formen der Nägel. Diese müssen unbedingt gerade abgefeilt werden, um einem schmerzhaften Einwachsen in die Haut vorzubeugen. Lästige Hornhaut entsteht immer an den Stellen, an denen der Fuß zu stark beansprucht wird, meist an der Ferse, den Vorderballen und an der Seite des großen Zehs. Bearbeiten Sie die Hornhaut mit dem Saphirkegel oder noch besser mit dem Drainagenschleifer. Wiederholen Sie diese Prozedur regelmäßig. Keinesfalls bei der Entfernung der Hornhaut radikal vorgehen. Eingewachsene Fußnägel können – je nach Bedarf – mit der kleinen Fräse schonend gelöst werden. Dicke, verholzte Nägel werden von oben her langsam abgeschliffen und seitlich dünner gefeilt.

Bröckelige Nagelgebiete können zusätzlich mit der feinen Saphirfräse gesäubert werden. Hühneraugen sind das leidvolle Ergebnis eines langsamen Verhornungsprozesses. Es sind Schwielen mit einem äußerlich verhornten, innerlich weichen Teil. Entfernen Sie die oberste Schwielen mit dem Saphirkegel, arbeiten Sie dann mit dem Saphirfräser weiter. Somit wird der Druck bereits genommen. An tief sitzenden Hühneraugen sollte man nicht selbst Hand anlegen; das ist Sache des Hausarztes. Wer Haut- und Nagelpflege mit System betreibt und sich dabei der **Promed**-Geräte und des Zubehörs bedient, macht regelmäßige Pflege zum positiven Erlebnis.

Nachfolgenden Seite entnehmen Sie bitte die genauere Beschreibung der speziellen Schleifkörper. Die Schleifkörper sind in verschiedenen Formen und Härtegraden erhältlich und können jederzeit nachbestellt werden. Fragen Sie Ihren Fachhändler.



Hinweis:

Waschen Sie Ihre Hände bzw. Füße nicht vor der Pflege. Wenden Sie erst nach der Behandlung eine pflegende und beruhigende Feuchtigkeitslösung an.

ANWENDUNG DER SCHLEIFKÖRPER



Fräser Saphir,-spitz

Zur Beseitigung diffiziler Ecken und Kanten, denen mit dickeren Schleifern nicht beizukommen ist. (Mit dem Spitzfräser vorsichtig umgehen!)



Fräser Saphir-Bit, Zylinder

Für die Beschleifung von verdickten, verholzten Nägeln. Holznägel lassen sich in gute Form bringen, sehen besser aus. Der Druck wird beseitigt. Sie eignen sich auch zur Beschleifung von harten Hühneraugenrändern, um den Druck zu beseitigen. (Nur die Druckstellen beschleifen!)



Hornhautdrainagenschleifer, Saphir

Eignet sich besonders für starke und dicke Hornhaut an Ferse und Ballen, wo es häufig zu starker Hautverhornung kommt.



Schleifkegel, Saphir

Für Schwielen und Hornhaut an Fuß und Hand, aber auch zum Beschleifen von stark verholzten Nägeln. Er bringt verkrümmte Nägel wieder in Form und beseitigt schmerzhaften Druck.



Schleif-Mandrel, Plastik + Schleifband, mittel

Für Schwielen und Hornhaut an Fuß und Hand, aber auch zum Beschleifen von stark verholzten Nägeln. Er bringt verkrümmte Nägel wieder in Form und beseitigt schmerzhaften Druck.

DE

EN

FR

IT

ES

NL

RU

PL

SE

AR

WARTUNG UND PFLEGE

Reinigung der Schleifkörper

Die Schleifkörper können unter Zuhilfenahme einer Reinigungsbürste (z.B. **Promed Reinigungsbürste** Art.-Nr. 198910 (Messing) oder 198920 oder 198930 (Nylon)) von Staub und Hautresten gereinigt werden. Es empfiehlt sich weiterhin, die Schleifkörper mit einer handelsüblichen Instrumentendesinfektion (z.B. **Promed PURE-ID**) zu desinfizieren, um die Übertragung von Infektionen zu vermeiden. Bitte achten Sie darauf, die Schäfte der Schleifkörper fettfrei zu halten und reinigen Sie diese von Zeit zu Zeit.

ENTSORGUNG

Elektrowerkzeuge, Zubehör und Verpackungen sollen einer umweltgerechten Wiederverwertung zugeführt werden.

Nur für EU-Länder:



Werfen Sie Elektrowerkzeuge nicht in den Hausmüll! Gemäß der Europäischen Richtlinie 2012/19/EU über Elektro- und Elektronikaltgeräte und ihrer Umsetzung in nationales Recht müssen nicht mehr gebrauchsfähige Elektrowerkzeuge getrennt gesammelt und einer umweltgerechten Wiederverwertung zugeführt werden.

Innerhalb der EU weist dieses Symbol darauf hin, dass dieses Produkt nicht über den Hausmüll entsorgt werden darf. Altgeräte enthalten wertvolle recyclingfähige Materialien, die einer Wiederverwertung zugeführt werden sollten, um der Umwelt bzw. der menschlichen Gesundheit nicht durch unkontrollierte Müllbeseitigung zu schaden. Bitte entsorgen Sie Altgeräte deshalb über geeignete Sammelsysteme oder senden Sie das Gerät zur Entsorgung an die Stelle, bei der Sie es gekauft haben. Diese wird dann das Gerät der stofflichen Verwertung zuführen.

GARANTIEBEDINGUNGEN

Dieses Produkt wurde mit aller Sorgfalt hergestellt und vor Verlassen des Werkes eingehend geprüft. Deshalb leisten wir auf dieses Produkt eine Garantie von 24 Monaten ab Kaufdatum. **Promed** Produkte entsprechen ihrer Beschreibung und den jeweiligen Spezifikationen; es obliegt Ihrer Verantwortlichkeit, sicher zu stellen, dass die Produkte, die Sie kaufen, für die von Ihnen beabsichtigte Nutzung ausgelegt sind.

- Bei nachweisbaren Material- und/oder Herstellerfehlern, die bei vorschriftsmäßigem Gebrauch auftreten und die während der Garantiezeit erkannt werden, ersetzen wir innerhalb der Garantiezeit kostenlos sämtliche mangelhaften Teile des Produktes, inklusive des Lohnkostenanteils der Garantiereparaturen.
- **Die Garantie umfasst nicht:**
 - den normalen Verschleiß des Produktes. Mängel, die durch den Transport oder die Lagerung des Produktes verursacht werden. Mängel oder Beschädigungen, die durch unvorschriftsmäßige Verwendung oder mangelhafte Wartung verursacht werden. Schäden auf Grund der Nichtbeachtung der Hinweise in der Bedienungsanleitung. Schäden auf Grund von Modifikationen des Produktes, die nicht von **Promed** durchgeführt wurden.
 - Beschädigungen durch scharfe Gegenstände, in Folge von Torsion, Stauchung, Fall, eines anormalen Stoßes oder sonstiger Handlungen, die außerhalb der angemessenen Kontrolle von **Promed** liegen.
 - Verschleißteile (z.B. bewegliche Teile wie Kugellager etc., Verschlüsse) sind generell von der Garantie ausgeschlossen.
- **Ein Garantieanspruch ist nicht durchsetzbar, wenn:**
 - das Produkt nicht in seiner Originalverpackung oder einer adäquaten sicheren Verpackung zurück gesandt wird; es durch eine andere Person oder ein Unternehmen, ausgenommen **Promed** oder eines von **Promed** autorisierten Händlers, modifiziert oder repariert wurde; das Produkt mit nicht von **Promed** genehmigten Ersatzteilen repariert wurde; die Seriennummer / LOT-Nummer des Produkts entfernt, gelöscht, geändert

DE

EN

FR

IT

ES

NL

RU

PL

SE

AR

GARANTIEBEDINGUNGEN

oder unleserlich gemacht wurde.

- Aus hygienischen Gründen müssen Produkte, die einem direkten Körperkontakt bzw. einem Kontakt mit Körperflüssigkeiten (z.B. Blut) ausgesetzt sind, vor der Rücksendung in einen extra Kunststoffbeutel verpackt werden. In diesen Fällen muss in dem Paket bzw. in den Begleitpapieren ein spezieller Hinweis auf diesen Sachstand gegeben werden.
- Für während der Garantiezeit instandgesetzte Komponenten oder ausgetauschte Produkte wird die Garantie nur für die verbleibende ursprüngliche Garantiezeit gewährt; vorausgesetzt, dass dieser Austausch oder diese Instandsetzung durch **Promed** oder einem von **Promed** autorisierten Händler vorgenommen wurde.
- Die Garantiezeit beginnt am Tage des Kaufs. Garantieansprüche müssen innerhalb der Garantiezeit geltend gemacht werden. Nach Ablauf der Garantiezeit auftretende Reklamationen können nicht berücksichtigt werden. Die Garantie tritt im Rahmen dieser Garantiebedingungen nur dann in Kraft, wenn das Kaufdatum durch einen Kaufbeleg oder Ähnliches nachgewiesen wird. Technische und optische Änderungen, sowie Änderungen der Ausstattung sind vorbehalten!

Diese Garantie ist nur in dem Land rechtsgültig und durchsetzbar, in dem das Produkt durch den Erstkäufer erworben wurde, vorausgesetzt, dass die Absicht von **Promed** war, dass das Produkt für den Verkauf in diesem Land angeboten wird. Diese Garantie ist ebenfalls in jedwedem Land im Europäischen Wirtschaftsraum durchsetzbar, in dem **Promed** über einen autorisierten Importeur oder einen Vertriebspartner verfügt. Es können, in Abhängigkeit von dem jeweiligen Land, besondere und abweichende Garantien und Gewährleistungen aufgrund der jeweils anwendbaren Gesetzgebung einschlägig sein. Diese Rechtsvorschriften werden durch diese Garantiebedingungen weder ausgeschlossen noch beschränkt. Soweit durch nationales Recht zulässig, wird die Garantiezeit nicht verlängert, erneuert oder anderweitig beeinträchtigt durch einen nachfolgenden Wiederverkauf, eine Instandsetzung oder einen Austausch des Produkts.

- Die Bestimmungen des UN Kaufrechts finden keine Anwendung. Die gesetzliche Gewährleistungspflicht des Verkäufers bleibt von unseren Garantiebedingungen unberührt. In dem, durch die anwendbare zwingende Gesetzgebung größtmöglichen Umfang, stellen diese Garantiebedingungen Ihr einziges und ausschließliches Rechtsmittel dar und gelten anstelle sämtlicher sonstiger ausdrücklicher oder konkludenter Garantiebedingungen. **Promed** haftet nicht für ungewöhnliche, beiläufig entstandene, Straf- oder Folgeschäden, einschließlich, aber ohne Beschränkung auf, entgangenen Gewinn, Nutzungsausfall, Einnahmefall, Kosten für Ersatzrüstung oder -einrichtungen, Versicherungsansprüche Dritter, Eigentumsverletzungen, die sich aufgrund des Erwerbs oder Gebrauchs des Produktes oder wegen einer Garantieverletzung, eines Vertragsbruchs, Fahrlässigkeit, Produktfehlern oder anderen rechtlichen oder gesetzlichen Umständen ergeben, auch wenn **Promed** von der Möglichkeit solcher Schäden wusste. **Promed** haftet nicht für eine Verzögerung bei der Inanspruchnahme der Garantieleistungen.
- Für evtl. Übersetzungsfehler kann **Promed** nicht haftbar gemacht werden.

Für eine reibungslose Bearbeitung sind folgende Angaben unerlässlich:

1. Originalkaufbeleg/Quittung oder Händlerstempel mit Kaufdatum
2. Festgestellter Mangel
3. Produktbezeichnung / Typ / Serien-/Chargennummer

DE

EN

FR

IT

ES

NL

RU

PL

SE

AR

BEFORE COMMISSIONING

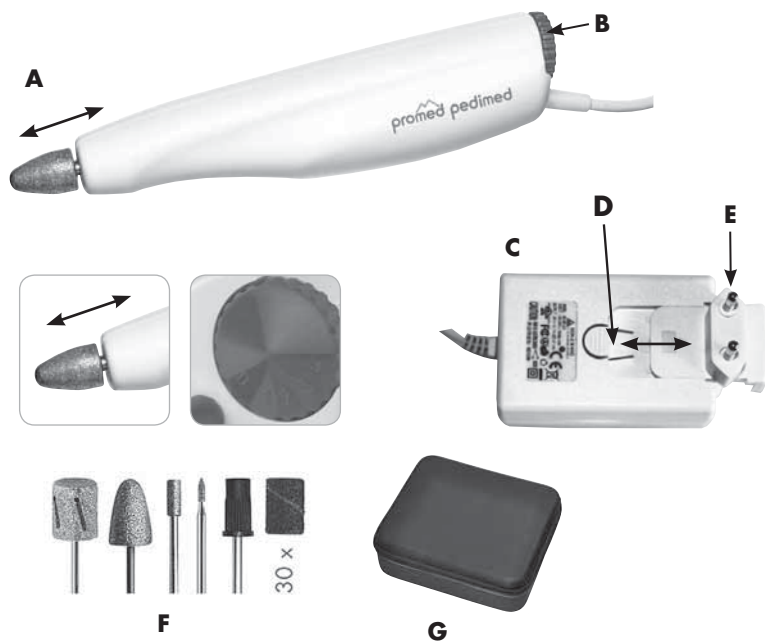

BEFORE COMMISSIONING

- A.** Abrasive product fixture
- B.** Speed controller/rotation direction control
- C.** Power adapter
- D.** Unlocking mechanism
- E.** Mains plug
- F.** Bit set in designer box
- G.** Designer case

Scope of delivery:
 Promed pedimed
 Sapphire cutter, pointed
 Diamond cutter, cone
 Abrasive cone, sapphire
 Abrasive mandrel
 30 abrasive bands, medium
 Designer bit box and case



DE

EN

FR

IT

ES

NL

RU

PL

SE

AR

DESCRIPTION OF THE DEVICE

Please keep this manual in a safe place!



Please read the instructions carefully before using the device.

Thank you for choosing the **Promed pedimed** pedicure unit. This device was specially designed and produced to guarantee a high-quality treatment and may be used both by qualified specialists and by private persons after they have read these instructions. This device is ideally suitable for use in pedicure (e.g. removing thick and hard skin, cuticle skin care, nail care, treating hard nails etc.).

We, the manufacturer, cannot be held liable for any injuries or damages to persons or objects resulting from disregard of this manual.

We hope you enjoy your new **Promed pedimed**. In the following, we want to improve your understanding of the device. Please read the manual before using the device.



SAFETY INSTRUCTIONS

Please consider before commissioning:

Never bring the device into direct contact with fire, gas or oxygen as well as hot objects, such as hobs.

Please observe the following aspects when using the device:

- A.** Abrasive products to be used:
 - Standard shaft dental diameter: 2.332 – 2.350 mm
 - Only centred abrasive products with a rounded shaft end may be used.
 - Rusty or bent abrasive products must not be used.
- B.** Operate speed controller with caution.
- C.** Before changing the direction of rotation, switch off the device (rotary control in centre position).
- D.** Before switching on the device, you must set the speed (rotation direction controller **(B)**) to zero.
- E.** Voltage supply of the device: 100 VAC - 240 VAC.
- F.** Switch off the device before changing the abrasive product.
- G.** Take every possible precaution to ensure that the handpiece does not fall down or is damaged otherwise.
- H.** If problems at the handpiece occur, please have it repaired.
- I.** Do not lubricate or wash the handpiece.
- K.** Only for use in indoor spaces.
- L.** When using a device in the presence of children, an attentive supervision is required.



DANGER!

- Do not bring the device into direct contact with water or other liquids.
- Never position or use the device in a wet or moist environment.
- Do not touch the device with wet hands.
- Only operate the device with the mains voltage specified.
- The device must not be used outdoors.



WARNING!

- Children may not play with the device.
- Do not leave the device without supervision when there are children or persons not used to handling the device around.
- Only use the device for applications as described in this manual.
- Only use attachments and accessories recommended by the manufacturer.

DE

EN

FR

IT

ES

NL

RU

PL

SE

AR



SAFETY INSTRUCTIONS

- Do not use the device if the mains cable is damaged, the device fell down or it came into contact with water.
- The device may be used by children from 8 years and by persons with reduced physical, sensory or mental abilities or a lack of experience and knowledge, if they are supervised by a person responsible for their safety of if such a person has instructed them accordingly about the use of the device so that they understand the associated risks.
- Do not allow children to play with the packing material as there is a risk of suffocation.
- An electronic device is not a toy. Children do not recognize the risks which can occur when handling electronic devices. Use and store the device out of the reach of children.
- Do not place or use the device on hot surfaces or near open gas flames to prevent the casing from melting.
- Never expose the device to water. To clean the device, use a moist cloth. Do not use solvents.
- Do not carry or pull the device by the mains cable. Disconnect the cable from the socket by pulling the plug, not the cable.
- Do not pull the mains cable across sharp edges, do not clamp it, do not let it hang loose, do not lay or hang it over hot objects (e.g. stove plates) or open flames, and keep away from heat or oil.
- Only use extension cables after having verified that they are in a flawless state.
- If the power adapter of the device is damaged, immediately have it replaced by an expert.
- Do not store the device near a sink or a bathtub as it may fall or be pulled into the sink or the bathtub.
- Cleaning and maintenance tasks may not be performed by children without supervision.
- In order to avoid any risk of injury and to prevent the device from blocking or being damaged, make sure that the running device does not come into contact with clothes, strings, shoelaces, bristles, wires, threads, hair etc.



Note:

The power supply unit can easily heat up. This does not indicate a malfunction. The device can be used without any problems.

DE

EN

FR

IT

ES

NL

RU

PL

SE

AR

DEVICE INFORMATION / ACCESSORIES

Please check that the delivery is complete before commissioning. The supplied power adapter **(C)** is an electronic power supply unit that is intended to be used at an operating voltage of 100 VAC to 240 VAC. If you need a type of plug other than the one supplied to operate the device, you can purchase it from **Promed**. To change the type of plug, press the unlocking mechanism **(D)** and pull the mains plug **(E)** from the power supply unit **(C)**. Take the required mains plug **(E)** and push it onto the power supply unit **(C)**.

- The device **Promed pedimed** with the abrasive products provided for this purpose is ideally suitable for your pedicure.
- For the **Promed pedimed**, a high-performance motor is used. With the electronic speed control, you infinitely adjust the speed of the abrasive product. The device can be operated in the clockwise and anti-clockwise rotation (switchable).
- The abrasive product fixture can be used for all commercially available abrasive products with a shaft with a standard shaft dental diameter (ø 2.332 mm to 2.350 mm). In order to ensure the longest possible service life of the abrasive product fixture, please use only quality abrasive products with a rounded shaft end and a maximum shaft length of 36 mm!
- When laying down the handpiece, it is absolutely necessary to make sure that the abrasive product does not come into contact with its environment. There is the risk that the shaft is compressed and become unbalanced. An imbalance of the abrasive product causes damage to the handpiece!
- Abrasive inserts can be purchased from your local specialist dealer or **Promed** (www.promed.de).

DEVICE INFORMATION / ACCESSORIES

- In order to ensure hygienic working conditions, the abrasive products must be disinfected after they have been used.
- Information about suitable disinfectants as well as suitable products can be obtained from **Promed**;
To disinfect instruments and abrasive products: **Promed Pure ID** (art. no. 330810)
To disinfect surfaces and devices: **Promed Pure FD** (art. no. 330815)
To disinfect and clean instruments and abrasive products:
Promed UC 50 (art. no. 330210)

COMMISSIONING THE DEVICE



Before switching on the device, you must set the speed (rotation direction controller **(B)**) to zero.

- A.** Connect the power adapter **(C)** to the socket.
- B.** Choose a suitable abrasive product. Insert the abrasive product at the front of the handpiece into the abrasive product fixture **(A)**. As soon as the abrasive product starts to rotate, the mechanism locks automatically. Never remove or insert abrasive products by force! Abrasive products with a shaft diameter of 2.332 mm to 2.350 mm fit precisely into the abrasive product fixture so that you do not have to use excessive force. In order to remove an abrasive product, please switch off the device using the rotation direction controller **(B)** (centre position). The rotation direction controller **(B)** must noticeably click into place. Then remove the abrasive product by simply pulling it straight out.
- C.** Controlling the direction of rotation and the speed:
 - 1. Choosing the direction of rotation:**

You make this choice by turning the rotation direction controller **(B)** to the left or to the right. To the left: The device is operated in the anti-clockwise direction. To the right: The device is operated in the clockwise direction.
 - 2. Choosing the speed:**

You control the speed by turning the rotation direction switch **(B)** to the left or to the right. The more you turn the switch, the higher the speed.



Note:

To set the speed which is appropriate for you, we recommend you to proceed gradually; even low speed offers sufficient power.

- D.** Prior to the first application, it is absolutely necessary to have the handpiece run at approx. 8,000 rpm for approx. 30 minutes. This is necessary to grind in the carbon brushes of the motor.



Note:

Different running noise between clockwise and anti-clockwise direction is normal and caused by the grinding in of the carbon brushes of the motor or by the running in of the ball bearings.

In the case of malfunctions:

- Check that the power supply is correct.
- Check whether the safety stop of the device has responded by setting the device with the rotation direction controller **(B)** to zero (centre position) and restarting the device afterwards.
- If the problems cannot be solved with these measures, please contact your service centre.

DE

EN

FR

IT

ES

NL

RU

PL

SE

AR

SPECIAL QUALITY FEATURES

Quick chuck:

The quick chuck in the grinding head holder allows you to change grinding heads, easily, quickly and smoothly. The shaft locks automatically as soon as the grinding head starts to rotate.

All-in-One control knob:

For ease of use, you can regulate both direction and speed of rotation with just the one control knob.

Safety Stop:

If the device develops excessive speed and pressure during grinding, the electronics will respond by switching off the device. In this case, you must set the rotation switch (**B**) of the device to zero (middle position) and start the device again.

MAINTENANCE TIPS

- A.** Keep the inner parts of the handpiece as free as possible from dust and grinding residue.
- B.** Remove dirt from the outer surface of the handpiece with a cloth moistened with alcohol. Prevent moisture from entering the unit.
- C.** Only use grinding heads with a dental standard size of 2.332 - 2.350 mm (0.091 - 0.093 inches) and avoid using rusted or damaged grinding heads. Their false usage may lead to excessive wear and tear in the ball bearings. Adhere to the safe speed and the safety measures stipulated by the manufacturer.
- D.** Do not expose the handpiece to strong knocks as this may damage the ball bearings. If the handpiece should fall down, check whether the grinding head is bent. Pay closer attention to noise and/or heat generation. Send the handpiece immediately in for repair should it be damaged.

USAGE

Skin and nail care is not merely a matter that is indicated when suffering correspondingly, it is also a cosmetic matter. Start with cutting and forming toenails. They absolutely must be filed straight in order to hinder nails growing into the skin. Micro-fine filing using the sapphire disc protects against ingrown nails. The micro-fine files with the sapphire disc prevent an ingrowth. Troublesome calluses always develop in the areas where the foot is over-stressed, mostly the heel, the front balls and the side of the big toe. Treat the callus using the sapphire cone or even better with the drainage grinder. Repeat this procedure regularly. Under no circumstances should you take radical measures when removing the callus. Ingrown toenails can – as needed – be loosened gently using the small cutter. Thick lignified nails can be ground off slowly from the top and filed thinner from the sides.

Crumbly nail areas can also be cleaned using the fine sapphire cutter. Corns are the painful result of a slow callus process. They are calluses with an externally hardened part which is soft inside. Remove the upper callus with the sapphire cone and then work further using the small sapphire cutter. This already removes the pressure. Deeply sunken corns should not be removed by oneself; they should be removed by a doctor. If skin and nail care are carried out systematically using the **Promed** devices and accessories, regular care becomes a positive experience. The special abrasive wheels are described more closely on the following pages. The abrasive wheels are available in various forms and degrees of hardness and can be reordered at any time. Ask your specialist dealer.

DE

EN

FR

IT

ES

NL

RU

PL

SE

AR

USAGE



Note:

Do not wash your hands or, when applicable, your feet before treatment. A soothing and calming moisturizer should be first used after treatment.

APPLICATION OF THE ABRASIVE WHEELS



Sapphire needle burr, pointed

For the removal of difficult corners and edges that cannot be accessed by thicker grinding heads. (Be careful when using the needle burr!)



Sapphire file, cylindrical

For the grinding of tough, thickened nails. Thickened nails can be shaped easily and their appearance improved. Pressure is relieved. It is also suitable for grinding the edges of hard corns to relieve pressure. (Only grind away the areas of pressure!)



Callus drainage grinder, sapphire

Particularly suitable for tough, thick calluses on the heel and the ball of the foot, the sites where thick calluses are often present.



Grinding cone, sapphire

For callused and rough skin on the feet and hands, but also for abrading very thick, hard nails. It reshapes crooked nails and relieves painful pressure.



Grinding mandrel, plastic + abrasive band, medium

As preparation for the application of fake nails using gel, acrylic, etc.

APPLICATION OF THE ABRASIVE WHEELS

Cleaning the grinding heads

The abrasives can be cleaned from dust and skin residuals by using a cleaning brush (for e.g. **Promed cleaning brush** art.no. 198910 (brass) or art.no. 198920 or art.no. 198930 (nylon)). It is always advisable to disinfect the abrasives with a commercially available instrument disinfection (e.g. **Promed PURE-ID**), in order to avoid transmission of infections. Please make sure to keep the pins of the abrasives free of grease and clean these from time to time

DE

EN

FR

IT

ES

NL

RU

PL

SE

AR

DISPOSAL

Power tools, accessories, and packaging should be recycled in an environmentally suitable manner.

Only for EU countries:



Do not dispose of power tools with the domestic waste! In accordance with the European Directive 2012/19/EU on waste electrical and electronic equipment and its implementation into national law, nonfunctioning power tools must be collected separately and recycled in an environmentally suitable manner.

This symbol indicates that disposal of this product in the domestic waste is not permitted within the EU. Waste devices contain valuable recyclable material that should be recycled. Recycling also prevents uncontrolled waste disposal from damaging the environment and human health. Therefore, please dispose of all waste devices in the appropriate collection systems or send the device to the place where you bought the device for disposal. They will then recycle the device.

WARRANTY

This product was produced with the utmost care and was thoroughly tested before it left the factory. Therefore, we provide a warranty period of 24 months from the date of purchase for this product. **Promed** products conform to their description and the relevant specifications; it is your responsibility to ensure that the product which you have purchased is designed for your intended use.

- In the event of material defects and/or manufacturing errors which appear during proper use and are detected during the warranty period, we will replace all defective parts of the product free of charge within the warranty period, including the labour costs for warranty repairs.
- **The warranty does not cover:**
 - Normal wear on the product
 - Defects which were caused during transportation or storage of the product
 - Defects or damage which were caused through improper use or inadequate maintenance
 - Damage resulting from disregarding the notes in the operating manual
 - Damage resulting from modifications to the product which were not carried out by **Promed**.
 - Damage caused by sharp objects or as a result of torsion, compression, being dropped, an abnormal impact or other actions which are beyond **Promed's** reasonable control.
 - Parts which are subject to wear (e.g. moving parts such as ball bearings, etc., fasteners, etc.) are generally excluded from the warranty.
- **A claim under the warranty is not enforceable if:**
 - the product is not sent back in its original packaging or in adequately secure packaging;
 - it has been modified or repaired by a person or company other than **Promed** or one of **Promed's** authorised dealers;
 - the product has been repaired using parts which are not approved by **Promed**;
 - the serial number / LOT number of the product has been removed, deleted, changed or made illegible.
- For reasons of hygiene, any products which have been exposed to direct contact with a body or with bodily fluids (e.g. blood) must be packaged in an additional plastic bag before they are sent back. In this case, a specific note of this situation must be made in the package or in the accompanying documents.
- For components or products which are replaced during the warranty period, a warranty is only provided for the remainder of the original warranty period; provided that the product or part replacement was carried out by **Promed** or one of **Promed's** authorised dealers.
- The warranty period begins on the day of purchase. Claims under the warranty must be established within the warranty period. Complaints arising after the expiry of the warranty period cannot be considered.
 - Under these warranty conditions, the warranty shall only apply if the date of purchase can be proven by means of a sales receipt or similar.
 - We reserve the right to make technical and visual changes as well as changes to the features.

DE

EN

FR

IT

ES

NL

RU

PL

SE

AR

WARRANTY

- This warranty is only valid and enforceable in the country in which it was purchased by the original buyer, provided that it was **Promed**'s intention that the product should be offered for sale in this country. This warranty is also enforceable in any country within the European Economic Area in which **Promed** has an authorised importer or sales partner. Depending on each country, specific and differing warranties and guarantees may be applicable owing to the particular applicable legislation. These legal provisions are neither excluded nor limited by these warranty conditions. To the extent permissible under national law, the warranty period shall not be extended, renewed or otherwise affected by any subsequent resale, repair or replacement of the product.
- The provisions of the UN Convention on Contracts for the International Sale of Goods shall not apply.
- Our warranty conditions do not affect the seller's legal warranty obligation.
- To the fullest extent possible under the applicable mandatory legislation, these warranty conditions constitute your sole and exclusive legal remedy and shall apply in place of any other express or implied warranty conditions. **Promed** is not liable for any unusual, incidental, punitive or consequential damages including, but not limited to loss of profits, loss of use, loss of revenue, costs of replacement equipment or facilities, third party insurance claims, and damage to property which are the result of the purchase or use of the product or occur owing to a breach of warranty, a breach of contract, negligence, product defects or any other legal or statutory circumstances, even though **Promed** was aware of the possibility of such damages. **Promed** is not liable for any delay in warranty claims.
- **Promed** cannot be held liable for any possible translation errors.

The following information is essential for smooth processing:

1. Original proof of purchase/receipt or dealer's stamp with date of purchase
2. Defect discovered
3. Product designation / type / serial/batch number

DE

EN

FR

IT

ES

NL

RU

PL

SE

AR

AVANT LA MISE EN SERVICE

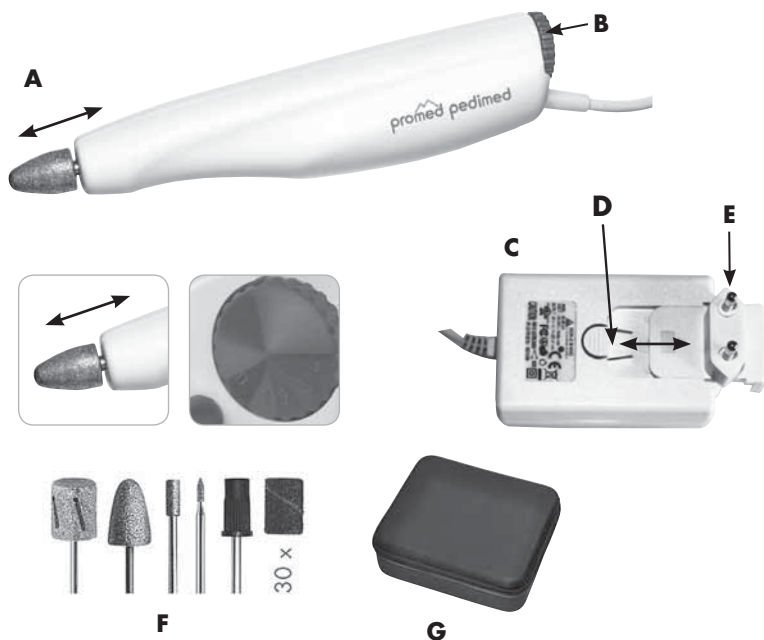

DE

EN

FR

IT

ES

NL

RU

PL

SE

AR

- A.** Logement de corps abrasif
- B.** Régulateur de vitesse/régulateur du sens de rotation
- C.** Adaptateur secteur
- D.** Déverrouillage
- E.** Prise
- F.** Jeu d'embouts dans un coffret de designer
- G.** Étui de designer

Étendue de la livraison :

Promed pedimed

Fraiseuse saphir, pointe

Fraiseuse diamant, cylindre

Cône de polissage, saphir

Mandrin de polissage

30 bandes de polissage, moyen

Coffret et étui d'embouts de designer





Veillez lire attentivement le mode d'emploi avant d'utiliser pour la première fois l'appareil. Nous vous remercions d'avoir acheté l'appareil de pédicure **Promed pedimed**. Cet appareil a été spécialement conçu et fabriqué afin de garantir la qualité de traitement, et peut être utilisé non seulement par des professionnels mais également par des personnes privées après qu'elles ont lu ce mode d'emploi. Cet appareil est parfaitement adapté pour une utilisation en pédicure (par ex. : enlèvement d'épaississement de l'épiderme et de cornée, soin des cuticules, soins des ongles, traitement d'ongles hyperkératosiques, etc.).

Nous, en tant que fabricant, nous ne pouvons être tenus responsables de quelque manière que ce soit de blessures ou de dommages corporels ou matériels consécutifs à un non-respect de ce mode d'emploi.

Nous vous souhaitons beaucoup de plaisir avec votre nouveau **Promed pedimed**. Nous souhaiterions ci-après vous familiariser avec l'appareil. Veillez lire le mode d'emploi avant la première utilisation.

CONSIGNES DE SÉCURITÉ

Veillez observer avant la première mise en service :

Ne jamais mettre l'appareil en contact direct avec une flamme, du gaz ou de l'oxygène ainsi qu'avec des objets chauds tels que des plaques de cuisson.

Veillez observer lors de l'utilisation :

- A.** Corps abrasifs à utiliser :
 - Mesure dentaire standardisée : 2,332 – 2,350 mm
 - Utiliser uniquement les corps abrasifs centrés avec un embout arrondi.
 - Aucun corps abrasif rouillé ou tordu ne doit être utilisé.
- B.** Utilisez précautionneusement le régulateur de régime.
- C.** Éteignez l'appareil avant de changer le sens de direction (régulateur en position médiane).
- D.** Avant de brancher l'appareil, vous devez régler le régime (régulateur du sens de rotation **(B)**) sur zéro.
- E.** Alimentation en courant de l'appareil : 100 VAC - 240 VAC.
- F.** Débranchez l'appareil avant de changer de corps abrasif.
- G.** Prenez les précautions nécessaires afin que la pièce à main ne tombe pas ni soit endommagée.
- H.** Veillez faire réparer la pièce à main si elle est défectueuse.
- I.** Ne graissez pas ou ne lavez pas la pièce à main.
- K.** Uniquement pour un usage en intérieur.
- L.** Une surveillance rigoureuse est nécessaire en utilisant l'appareil à proximité d'enfants.



DANGER !

- Ne mettez jamais l'appareil en contact direct avec de l'eau ou d'autres liquides.
- Ne placez ou n'utilisez jamais l'appareil dans un environnement mouillé ou humide.
- Ne touchez pas l'appareil avec des mains mouillées.
- Utilisez l'appareil qu'avec la tension requise.
- L'appareil ne doit pas être utilisé en plein air.



AVERTISSEMENT !

- Les enfants ne doivent pas jouer avec l'appareil.
- Ne laissez jamais l'appareil sans surveillance lorsque des enfants ou des personnes qui n'ont pas l'habitude de l'appareil se trouvent à proximité.
- Utilisez l'appareil uniquement pour des applications décrites dans ce mode d'emploi.
- Utilisez uniquement les accessoires et dispositifs recommandés par le fabricant.

DE

EN

FR

IT

ES

NL

RU

PL

SE

AR

CONSIGNES DE SÉCURITÉ

- N'utilisez jamais l'appareil si le câble électrique est endommagé, si l'appareil est tombé ou s'il a été en contact avec de l'eau.
- Cet appareil peut être utilisé par des enfants à partir de 8 ans et par des personnes dont les facultés physiques, sensorielles ou mentales sont réduites, ou sans expérience ni connaissance requise, sauf si elles sont sous la surveillance d'une personne responsable de leur sécurité ou ont reçu de cette dernière des instructions sur la manière d'utiliser l'appareil ainsi que sur les dangers qui y sont associés.
- Ne laissez jamais jouer les enfants avec l'emballage, il existe un risque d'étouffement.
- Un appareil électrique n'est pas un jouet. Les enfants ne sont pas conscients des dangers qui peuvent apparaître en manipulant des appareils électriques. Par conséquent, l'appareil doit être utilisé et conservé hors de la portée des enfants.
- Ne pas poser ni utiliser l'appareil sur des surfaces chaudes ou à proximité de flammes de gaz nues afin que le boîtier ne fonde pas.
- Ne jamais mettre l'appareil dans l'eau. Utiliser un chiffon humide pour nettoyer l'appareil. Ne pas utiliser de solvant.
- Ne jamais porter ou débrancher l'appareil par le câble électrique. Tirez le câble à la fiche mais ne débranchez jamais le câble de la prise.
- Ne pas faire passer ou coincer le câble électrique sur des arêtes vives, ne pas le laisser pendre ni le poser ou l'accrocher au-dessus d'objets chauds (plaques de cuisson, par ex.) ou de flammes nues, le protéger contre la chaleur et l'huile.
- Utilisez la rallonge uniquement si vous êtes certain(e) de son parfait état de fonctionnement.
- Si l'adaptateur secteur de l'appareil est endommagé, faites-le immédiatement remplacer par un professionnel.
- Ne conservez pas l'appareil à proximité d'un lavabo ou d'une baignoire, car il pourrait tomber ou être tiré dans le lavabo ou la baignoire.
- Les travaux de nettoyage et d'entretien ne doivent pas être effectués par des enfants sans surveillance.
- Afin d'éviter tout risque de blessure, de blocage ou d'endommagement de l'appareil, veillez à ce que l'appareil en marche ne touche pas de vêtements, ficelles, lacets, poils, fils, filaments, cheveux, etc.



Remarque :

Le bloc d'alimentation peut chauffer légèrement. Il ne s'agit pas d'un dysfonctionnement. L'appareil peut être utilisé sans problème.

INFORMATION SUR L'APPAREIL / ACCESSOIRES

Veillez vérifier l'intégralité de la livraison avant toute mise en marche. L'adaptateur réseau fourni (**C**) est un bloc d'alimentation électronique prévu pour une tension de service de 100 VAC à 240 VAC. Si, pour faire fonctionner votre appareil, vous avez besoin d'un autre type de fiche que celui fourni, vous pouvez l'acheter chez **Promed**. Pour changer de type de fiche, appuyez sur le loquet (**D**) et retirez la prise (**E**) du bloc d'alimentation(**C**). Prenez la prise nécessaire (**E**) et repoussez-la sur le bloc d'alimentation (**C**) .

- L'appareil **Promed pedimed** est parfaitement adapté à votre pédicure avec les corps abrasifs prévus à cet effet.
- Un moteur très puissant est utilisé pour **Promed pedimed**. Réglez la vitesse en continu du corps abrasif grâce au dispositif électrique de régulation de la vitesse. L'appareil peut tourner dans le sens horaire mais aussi antihoraire (commutation).
- Le logement de corps abrasif est adapté pour tous les corps abrasifs courants d'une mesure dentaire standardisée (ø 2,332 mm à 2,350 mm). Afin de garantir une durée de vie la plus longue possible du logement de corps abrasif, veuillez utiliser uniquement des corps abrasifs de qualité avec un embout arrondi et une longueur de tige maximale de 36 mm !

DE

EN

FR

IT

ES

NL

RU

PL

SE

AR

INFORMATION SUR L'APPAREIL / ACCESSOIRES

- Faites absolument attention à ce que le corps abrasif ne touche pas la pièce à main en la posant. Il existe un risque que la tige se plie et se déforme. Une déformation du corps abrasif endommage la pièce à main !
- Vous pouvez vous procurer des embouts de corps abrasifs chez votre revendeur local ou sur **Promed** (www.promed.de).
- Les corps abrasifs doivent être désinfectés après avoir été utilisés afin de garantir un travail hygiénique.
- Vous pourrez recevoir des informations sur les produits et désinfectants appropriés chez **Promed** ;
Pour la désinfection de corps abrasifs et instruments : **Promed Pure ID** (n° d'art. 330810)
Pour la désinfection d'appareils et de surfaces : **Promed Pure FD** (n° d'art. 330815)
Pour la désinfection et le nettoyage de corps abrasifs et instruments :
Promed UC 50 (n° d'art. 330210)

MISE EN SERVICE DE L'APPAREIL



Avant de brancher l'appareil, vous devez régler la vitesse (régulateur du sens de rotation **(B)**) sur zéro.

- A.** Branchez l'adaptateur réseau **(C)** dans la prise.
- B.** Choisissez un corps abrasif adapté. Enfoncez le corps abrasif dans le logement de corps abrasif devant au niveau de la pièce à main **(A)**. Dès que le corps abrasif commence de tourner, le mécanisme se bloque automatiquement. Ne retirez ou n'insérez jamais un corps abrasif en usant de la force ! Les corps abrasifs d'un diamètre de tige de 2,332 mm à 2,350 mm s'insèrent parfaitement dans le logement de corps abrasif sans que vous ne deviez exercer une force excessive. Veuillez éteindre l'appareil avec le régulateur du sens de rotation **(B)** (position médiane) avant d'enlever un corps abrasif. Ce faisant, un déclic du régulateur du sens de rotation **(B)** doit être perceptible. Enlevez ensuite le corps abrasif en le tirant tout droit tout simplement.
- C.** Régulation du sens de rotation et de la vitesse :

1. Sélection du sens de rotation :

Vous le sélectionnez en tournant le régulateur du sens de rotation **(B)** vers la gauche ou la droite. Dans le sens antihoraire : l'appareil tourne vers la gauche. Dans le sens horaire : l'appareil tourne vers la droite.

2. Sélection de la vitesse :

Vous réglez la vitesse en tournant l'interrupteur du sens de rotation **(B)** vers la gauche ou vers la droite. Plus vous tournez, plus la vitesse augmente.



Remarque :

Nous recommandons de procéder par étapes pour régler le régime qui vous convient; il y a suffisamment de force déjà à de faibles régimes.

- D.** Laissez absolument la pièce à main marcher pendant 30 minutes à une vitesse de 8 000 t/min avant la première utilisation. Ceci est nécessaire afin que les charbons du moteur soient rodés.



Remarque :

Une différence du bruit de fonctionnement entre le sens de rotation à gauche et à droite est normale et est provoquée par le rodage des charbons du moteur ou des roulements à billes.

En cas de dysfonctionnement :

- Vérifiez si l'alimentation en courant est correcte.
- Vérifiez si l'arrêt de sécurité sur l'appareil a réagi en ayant réglé l'appareil avec le régulateur du sens de rotation **(B)** sur zéro (position médiane) puis remis l'appareil en marche.
- Si vous n'arrivez pas à éliminer les problèmes après cela, veuillez contacter votre service après-vente.

DE

EN

FR

IT

ES

NL

RU

PL

SE

AR

CARACTÉRISTIQUES SPÉCIALES

Serrage rapide :

Le serrage rapide du mandrin permet le remplacement simple, rapide et fluide des embouts de ponçage. La tige est verrouillée automatiquement dès que l'embout commence à tourner.

Sélecteur rotatif All-in-One:

Ce sélecteur permet de régler aisément le sens de rotation et la vitesse.

Safety Stop :

En cas de travail avec une vitesse ou une pression excessive, l'électronique arrête l'appareil. Il faut alors positionner le sélecteur de sens de rotation (**B**) sur zéro (position centrale) pour remettre l'appareil en marche.

CONSEILS D'ENTRETIEN

- A.** Dans la mesure du possible, protéger l'intérieur de la poignée contre les poussières et les résidus de ponçage.
- B.** Essuyer les surfaces externes de la poignée avec un chiffon imbibé d'alcool et éviter toute infiltration d'humidité dans le boîtier.
- C.** Uniquement utiliser des embouts conformes à la cote dentaire standard de 2,332 – 2,350 mm et proscrire l'usage d'embouts rouillés ou endommagés, ceci pouvant user excessivement les roulements à billes. Respecter la vitesse de sécurité et les mesures de précaution prescrites par le constructeur.
- D.** Éviter tout choc brutal, ceci pouvant endommager les roulements à billes de la poignée. Si malgré toutes précautions, la poignée tombe, contrôler si l'embout est tordu. Renforcer la vigilance concernant l'apparition de bruits et/ou d'une surchauffe. Si la poignée est endommagée, immédiatement l'envoyer pour réparation.

UTILISATION

Skin and nail care is not merely a matter that is indicated when suffering correspondingly, it is also a cosmetic matter. Start with cutting and forming toenails. They absolutely must be filed straight in order to hinder nails growing into the skin. Micro-fine filing using the sapphire disc protects against ingrown nails. The micro-fine files with the sapphire disc prevent an ingrowth. Troublesome calluses always develop in the areas where the foot is over-stressed, mostly the heel, the front balls and the side of the big toe. Treat the callus using the sapphire cone or even better with the drainage grinder. Repeat this procedure regularly. Under no circumstances should you take radical measures when removing the callus. Ingrown toenails can – as needed – be loosened gently using the small cutter. Thick lignified nails can be ground off slowly from the top and filed thinner from the sides.

Crumbly nail areas can also be cleaned using the fine sapphire cutter. Corns are the painful result of a slow callus process. They are calluses with an externally hardened part which is soft inside. Remove the upper callus with the sapphire cone and then work further using the small sapphire cutter. This already removes the pressure. Deeply sunken corns should not be removed by oneself; they should be removed by a doctor. If skin and nail care are carried out systematically using the **Promed** devices and accessories, regular care becomes a positive experience. The special abrasive wheels are described more closely on the following pages.

The abrasive wheels are available in various forms and degrees of hardness and can be reordered at any time. Ask your specialist dealer.

DE

EN

FR

IT

ES

NL

RU

PL

SE

AR

UTILISATION



Note:

Do not wash your hands or, when applicable, your feet before treatment. A soothing and calming moisturizer should be first used after treatment.

UTILISATION DES ACCESSOIRES



Fraise saphir, pointue

Permet d'éliminer les coins et arêtes critiques dans les zones où des embouts plus gros ne passent pas. (Manipuler la fraise pointue avec prudence !)



Fraise saphir, cylindrique

Convient pour le ponçage d'ongles épais striés. Sert à donner une forme correcte et plus esthétique aux ongles épais. Élimine ainsi la pression. Convient également pour poncer les bords des cors durcis pour éliminer la pression. (Uniquement poncer les zones faisant pression !)



Meule de drainage pour callosités, saphir

Convient plus spécialement pour les callosités du talon et de la plante, fréquemment plus épaisses.



Cône saphir

Indiqué pour les durillons et callosités des pieds et des mains, ainsi que pour le ponçage des ongles très épais. Ce cône permet de redonner forme aux ongles incurvés et d'éliminer les pressions douloureuses.



Mandrin à meuler, plastique + bande abrasive, moyen

Pour préparer des ongles artificiels avec utilisation de gel, acryl ou autres.

MISE EN SERVICE DE L'APPAREIL

Nettoyage des embouts

Il est possible de nettoyer les meules à l'aide d'une brosse de nettoyage (par ex. **Promed brosse de nettoyage** n° d'art. 198910 (laiton) ou n° d'art. 198920 ou n° d'art. 198930 (nylon)) pour enlever la poussière et les résidus de peau. Il est recommandé en outre de désinfecter les meules avec un désinfectant pour instrument, en vente dans le commerce (par ex. **Promed PURE-ID**) pour éviter de transmettre des infections. Veuillez faire également attention, s'il vous plait, à conserver les pointes des meules sans graisse et nettoyez celles-ci de temps en temps.

DE

EN

FR

IT

ES

NL

RU

PL

SE

AR

MISE AU REBUT

Les outils électriques, les accessoires et emballage doivent être recyclés de manière écophile.

Uniquement pour les pays de l'UE :



Ne pas jeter les outils électriques dans les ordures ménagères ! Conformément à la Directive Européenne 2012/19/EU relative aux appareils électriques et électroniques usés et à son application dans le cadre de la législation nationale, les outils électriques inutilisables doivent être collectés séparément et recyclés de manière écophile.

Dans l'Union Européenne, ce symbole indique que ce produit ne doit pas être mis au rebut dans les ordures ménagères. Les appareils usés contiennent de précieux matériaux recyclables qui doivent être collectés en vue de leur réutilisation et afin de ne pas polluer l'environnement, ni affecter la santé par une élimination incorrecte. Veuillez pour cela mettre les appareils usés au rebut dans les déchetteries adéquates ou rapporter l'appareil où vous l'avez acheté. L'appareil sera alors recyclé.

PRESTATIONS DE GARANTIE

Ce produit a été fabriqué avec le plus grand soin et soumis à un contrôle approfondi avant de quitter l'usine. C'est pourquoi nous fournissons une garantie de 24 mois à partir de la date d'achat. Les produits **Promed** sont conformes à leur description et aux spécifications respectives ; il est de votre responsabilité de vous assurer que les produits que vous achetez soient conçus pour l'utilisation que vous prévoyez d'en faire.

- En cas de vice de matériel ou de fabrication survenant au cours d'une utilisation respectant les consignes et détecté pendant la période de garantie, nous vous remplaçons gratuitement l'ensemble des pièces défectueuses du produit pendant la période de validité de la garantie, y compris le coût de la main d'œuvre pour les réparations sous garantie.
- **La garantie ne couvre pas :**
 - l'usure normale du produit; Les vices provoqués par le transport ou le stockage du produit
 - Les vices ou dommages provoqués par une utilisation non conforme aux consignes ou par un entretien inadéquat
 - Les dommages résultant du non-respect des consignes indiquées dans la notice d'utilisation
 - Les dommages résultant de modifications du produit non effectuées par **Promed**.
 - Les détériorations entraînées par des objets coupants, résultant d'une torsion, d'une compression, d'une chute, d'un choc anormal ou de toute autre manipulation indépendante de la volonté de **Promed**.
 - Les pièces d'usure (par ex. les pièces mobiles telles que les roulements à billes etc., les fermetures) sont en général exclues de la garantie.
- **Le droit à la garantie ne s'applique pas si :**
 - le produit n'est pas renvoyé dans son emballage d'origine ou dans un emballage sécurisé adéquat,
 - il a été modifié ou réparé par une autre personne ou par une entreprise autre que **Promed** ou autre qu'un revendeur agréé par **Promed** ;
 - le produit a été réparé à l'aide de pièces de rechange non approuvées par **Promed** ;
 - le numéro de série / de lot du produit a été retiré, supprimé, modifié ou rendu illisible.
- Pour des raisons d'hygiène, les produits exposés à un contact corporel direct ou à un contact avec des fluides corporels (par ex. du sang) doivent être emballés dans un sachet en plastique individuel avant d'être renvoyés. Dans ce cas, le colis ou les documents d'accompagnement doivent porter une mention spéciale à ce sujet.
- Pour les composants réparés ou les produits échangés pendant la période de garantie, cette dernière n'est assurée que pour la durée de garantie d'origine restante ; à condition que cet échange ou cette réparation soit réalisée par **Promed** ou par un revendeur agréé par **Promed**.
- La durée de garantie débute le jour de l'achat. Les réclamations de garantie doivent être effectuées pendant la période de garantie. Toute réclamation effectuée après expiration de la garantie ne pourra être prise en compte.
- Dans le cadre de ces conditions de garantie, la garantie entre en vigueur uniquement si la date d'achat est justifiée par une preuve d'achat ou assimilé.

DE

EN

FR

IT

ES

NL

RU

PL

SE

AR

PRESTATIONS DE GARANTIE

- Sous réserve de modifications techniques et visuelles ainsi que de modifications de l'équipement !
- Cette garantie est uniquement valable et recevable dans le pays dans lequel le produit a été acquis par le premier acheteur, à condition que **Promed** avait pour intention de proposer ce produit à la vente dans ce pays. Cette garantie est également applicable dans tout pays de l'Espace Économique Européen dans lequel **Promed** dispose d'un importateur autorisé ou d'un partenaire commercial. En fonction du pays concerné, des garanties spécifiques et différentes peuvent s'appliquer conformément à la législation applicable le cas échéant. Ces dispositions légales ne sont ni exclues ni limitées par ces conditions de garantie. Dans la mesure où la loi nationale le permet, la période de garantie n'est pas prolongée, renouvelée ou autrement affectée par une revente ultérieure, une réparation ou un remplacement du produit.
- Les dispositions du droit d'achat des Nations Unies ne s'appliquent pas.
- L'obligation légale de garantie du vendeur n'est pas limitée par nos conditions de garantie.
- Dans la plus large mesure possible de la législation contraignante applicable, ces conditions de garantie constituent votre seul et exclusif recours et remplacent toutes les autres conditions de garantie explicites ou implicites. **Promed** ne peut être tenu pour responsable des dommages punitifs ou consécutifs inhabituels ou accessoires, y compris mais ne se limitant pas à la perte de profit, la privation de jouissance, la perte de recettes, les frais pour l'équipement ou les dispositifs de remplacement, les droits aux prestations d'assurance de tiers, la violation de propriété résultant de l'acquisition ou de l'utilisation du produit ou suite à une violation de la garantie, une rupture de contrat, une négligence grossière, un produit défectueux ou d'autres circonstances juridique ou réglementaire, même si **Promed** avait connaissance de l'éventualité de tels dommages. **Promed** ne peut être tenu pour responsable pour les retards lors de la revendication des prestations de garantie.
- **Promed** ne peut être tenu pour responsable pour les éventuelles erreurs de traduction.

Les données suivantes sont indispensables pour un traitement rapide de la demande :

1. Justificatif d'achat / reçu d'origine ou tampon du revendeur avec date d'achat
2. Défaut constaté
3. Description du produit / type / numéro de série / de lot

DE

EN

FR

IT

ES

NL

RU

PL

SE

AR

PRIMA DELLA MESSA IN FUNZIONE

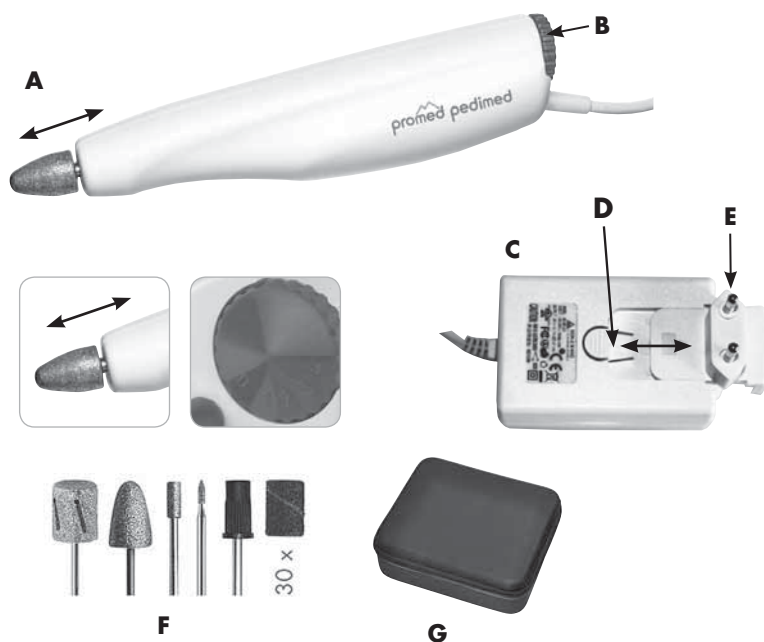

DE

EN

FR

IT

ES

NL

RU

PL

SE

AR

- A.** Attacco per mole
- B.** Regolatore di velocità/
Regolatore del senso di rotazione
- C.** Adattatore a rete
- D.** Sblocco
- E.** Presa di corrente
- F.** Bit set in box design
- G.** Astuccio design

Volume della confezione:

Promed pedimed

Fresa a zaffiro, a punta

Fresa a diamante, cilindrica

Cono abrasivo, zaffiro

Mandrino per mole

30 nastri abrasivi, medi

Box per bit e astuccio design



DESCRIZIONE DELL'APPARECCHIO Conservare accuratamente le istruzioni!



Si prega di leggere con attenzione la guida delle istruzioni per l'uso prima di usare l'apparecchio per la prima volta.

La ringraziamo per avere acquistato l'apparecchio per pedicure **Promed pedimed**. Questo apparecchio è stato studiato e realizzato in modo speciale, per garantire la qualità del trattamento e può essere usato sia da specialisti qualificati che da utenti privati dopo aver letto la presente guida delle istruzioni per l'uso. Questo apparecchio è perfetto per essere usato nella pedicure (es.: rimozione di callosità, cura delle cuticole, cura delle unghie, trattamento di unghie indurite, ecc.).

Noi, il fabbricante, non rispondiamo in alcun caso di ferite o danni a persone o cose, risultanti dal mancato rispetto delle presenti istruzioni.

Le auguriamo di poter usare felicemente e senza problemi il suo **Promed pedimed**. Qui di seguito desideriamo farle conoscere l'apparecchio. Prima di usare l'apparecchio per la prima volta, leggere attentamente le istruzioni per l'uso.



NORME DI SICUREZZA

Da seguire prima della messa in funzione:

Non sottoporre mai l'apparecchio a diretto contatto con fuoco, gas o ossigeno, nonché con oggetti bollenti, come ad es. piastre di cottura.

Per l'uso seguire le seguenti indicazioni:

A. Mole da usare:

- misura dentale standard: 2,332 – 2,350 mm
- usare solo mole centrate con estremità del fusto arrotondata.
- non devono essere usate mole arrugginite o curvate.

B. Usare con attenzione il regolatore di velocità.

C. Prima di cambiare il senso di rotazione, spegnere l'apparecchio (regolatore di rotazione in posizione centrale).

D. Prima di accendere l'apparecchio, regolare la velocità (regolatore del senso di rotazione **(B)**) sullo zero.

E. Alimentazione dell'apparecchio: 100 VAC - 240 VAC.

F. Prima di cambiare mola, spegnere l'apparecchio.

G. Adottare ogni possibile misura per evitare che l'impugnatura cada a terra o venga danneggiata in altro modo.

H. Se ci sono problemi con l'impugnatura, portarla a riparare.

I. Non lubrificare, né lavare l'impugnatura.

K. Da usare solo in ambienti interni.

L. Per l'uso di un apparecchio nelle vicinanze di bambini è assolutamente necessaria una adeguata sorveglianza.



PERICOLO!

- Non fare entrare mai l'apparecchio a diretto contatto con acqua o altri liquidi.
- Non posizionare, né usare mai l'apparecchio in ambiente umido o bagnato.
- Non toccare l'apparecchio con mani bagnate.
- Far funzionare l'apparecchio solo con la tensione di rete indicata.
- L'apparecchio non deve essere usato all'aperto.

DE

EN

FR

IT

ES

NL

RU

PL

SE

AR

NORME DI SICUREZZA

AVVERTENZA!

- I bambini non devono giocare con l'apparecchio.
- Non lasciare mai l'apparecchio senza sorveglianza se vi sono nelle vicinanze bambini o persone inesperte nell'uso dell'apparecchio.
- Utilizzare l'apparecchio solo per le applicazioni descritte nella presente guida.
- Usare solo gli inserti e gli accessori consigliati dal fabbricante.
- Non usare mai l'apparecchio dopo che il cavo di corrente è stato danneggiato, dopo che l'apparecchio è caduto a terra o è entrato in contatto con acqua.
- Questo apparecchio è utilizzabile da bambini dagli 8 anni di età o da persone con capacità fisiche, sensoriali o intellettive limitate o con esperienza e conoscenza limitate se vengono sorvegliate da una persona responsabile della loro sicurezza oppure se da questa persona hanno ricevuto una formazione sufficiente sull'uso dell'apparecchio in modo tale da conoscerne i rischi legati al suo uso.
- Non lasciare mai dei bambini giocare con il materiale di imballaggio, perché sussiste pericolo di soffocamento.
- Un apparecchio elettrico non è un giocattolo. I bambini non sono in grado di riconoscere i pericoli legati all'uso di apparecchi elettrici. Usare e conservare quindi l'apparecchio fuori dalla portata dei bambini.
- Non posizionare mai l'apparecchio su superfici calde o nei pressi di fiamme gassose scoperte, altrimenti il suo involucro esterno potrebbe fondersi.
- Non portare mai l'apparecchio a contatto con l'acqua. Per pulire l'apparecchio, usare un panno umido. Non usare solventi.
- Non tenere né tirare mai l'apparecchio al cavo di rete. Staccare il cavo dalla corrente all'altezza della spina e mai tirare il cavo dalla presa di corrente.
- Non tirare né schiacciare mai il cavo di rete sopra spigoli vivi, né lasciarlo libero a pendolare, né lasciarlo posizionato o sospeso sopra oggetti surriscaldati (es. piastre di cottura) o fiamme scoperte, inoltre proteggerlo dal calore e da olio.
- Usare dei cavi di prolunga solo dopo averne controllato prima il prefetto stato.
- Se l'adattatore a rete o il suo cavo sono rotti, lasciarli sostituire da un tecnico esperto.
- Non riporre l'apparecchio accanto ad un lavandino o ad una vasca da bagno, perché vi è il rischio che possa cadere o essere tirato nel lavabo o nella vasca.
- I bambini non sorvegliati non sono autorizzati a svolgere operazioni di pulizia e manutenzione all'apparecchio.
- Per evitare il rischio di ferimenti, un blocco o la rottura dell'apparecchio, accertarsi che l'apparecchio funzionante non entri in contatto con indumenti, corde, lacci da scarpe, setole, cavi, fili, capelli, ecc.

Avviso:

L'alimentatore può riscaldarsi lievemente. Questo non significa un malfunzionamento. L'apparecchio può essere usato senza problemi.

DE

EN

FR

IT

ES

NL

RU

PL

SE

AR

INFORMAZIONI SULL'APPARECCHIO / ACCESSORI

Prima della messa in funzione, controllare l'integrità della fornitura. L'alimentatore in dotazione **(C)** è un alimentatore elettronico ed è studiato per una tensione di rete da 100 VAC a 240 VAC. Se per far funzionare l'apparecchio è necessario un tipo diverso di spina, rispetto a quello in dotazione, potete acquistarlo presso la **Promed**. Per cambiare il tipo di spina, premere sullo sblocco **(D)** e staccare la spina di rete **(E)** dall'alimentatore **(C)**. Prendere la spina a rete necessaria **(E)** e inserirla nell'alimentatore **(C)**.

- L'apparecchio **Promed pedimed** è perfetto per la vostra pedicure, insieme alle mole apposite.
- Per il **Promed pedimed** è usato un motore ad alta potenza. Attraverso la regolazione di velocità elettronica, è possibile regolare in continuo la velocità della mola. L'apparecchio permette la rotazione a destra/a sinistra (modificabile).
- L'attacco per mole si addice per ogni tipo di mola reperibile in commercio con fusto di misura dentale standard (\varnothing 2,332 mm bis 2,350 mm). Per garantire una durata di vita più lunga possibile dell'attacco per mole, usare solo mole di qualità con estremità del fusto arrotondata ed una lunghezza di fusto massima di 36 mm!
- Nel posare l'impugnatura, assicurarsi assolutamente che la mola non entri a contatto con l'ambiente circostante. Vi è il pericolo che il fusto subisca un danno e ruoti in modo squilibrato. Lo squilibrio della mola causa danni all'impugnatura!
- Gli inserti mola sono acquistabili attraverso il vostro rivenditore specializzato o attraverso **Promed** (www.promed.de).
- Per garantire un lavoro igienico, disinfettare assolutamente le mole dopo ogni uso.
- Informazioni sui disinfettanti e sui prodotti adatti sono disponibili presso la **Promed**;
Per la disinfezione di strumenti e mole: **Promed Pure ID** (art. nr. 330810)
Per la disinfezione di superfici e apparecchi: **Promed Pure FD** (art. nr. 330815)
Per disinfettare e pulire strumenti e mole:
Promed UC-50 (art. nr. 330210)

MESSA IN FUNZIONE DELL'APPARECCHIO



Prima di accendere l'apparecchio, regolare la velocità (regolatore del senso di rotazione **(B)**) sullo zero.

- A.** Inserire l'adattatore di rete **(C)** nella presa di corrente.
- B.** Selezionare una mola adatta. Inserire la mola all'estremità anteriore dell'impugnatura all'attacco apposto **(A)**. Non appena la mola inizia a ruotare, il meccanismo si chiude automaticamente. Non staccare mai, né inserire una mola con forza! Le mole da 2,332 mm a 2,350 mm di diametro si adattano esattamente all'attacco, senza dover esercitare forza. Per staccare una mola, spegnere l'apparecchio con il regolatore del senso di rotazione **(B)** (posizione centrale), il regolatore qui **(B)** deve inserirsi chiaramente. Poi staccare la mola, tirando semplicemente con un movimento diritto.
- C.** Regolazione del senso e della velocità di rotazione:

1. Selezione del senso di rotazione:

Ruotare il regolatore del senso di rotazione **(B)** verso sinistra o verso destra. In senso antiorario: l'apparecchio ruota verso sinistra. In senso orario: l'apparecchio ruota verso destra.

2. Selezione della velocità:

Ruotare il regolatore del senso di rotazione **(B)** verso sinistra o verso destra. Più si gira, maggiore sarà la velocità.



Avviso:

Per impostare la velocità adatta per voi, consigliamo di procedere gradualmente; perché già a basse velocità è disponibile una forza sufficiente."

DE

EN

FR

IT

ES

NL

RU

PL

SE

AR

MESSA IN FUNZIONE DELL'APPARECCHIO

D. Prima di usare l'apparecchio per la prima volta, lasciare assolutamente correre a vuoto l'impugnatura per circa 30 minuti a ca. 8 000 r/min. Questo è necessario perché i carboni nel motore si rettificano.



Avviso:

Un rumore diverso tra la rotazione a sinistra e quella a destra è normale ed è dovuta alla rettifica dei carboni del motore o dall'avvio del cuscinetto a sfera.

In caso di malfunzionamento:

- Controllare la corretta alimentazione di corrente.
- Controllare se nell'apparecchio il Safety Stop ha reagito, regolando sullo zero l'apparecchio con il regolatore del senso di rotazione **(B)** (posizione centrale) e poi riavviando l'apparecchio.
- Se i problemi così non si risolvono, rivolgersi al Centro di assistenza clienti.

CARATTERISTICHE QUALITATIVE PARTICOLARI

DE

Pinza portautensili a chiusura rapida:

La pinza portautensili a chiusura rapida, collocata vicino all'alloggiamento dell'elemento levigante, consente di sostituire gli utensili in modo semplice, rapido e scorrevole. Quando l'elemento levigante comincia a ruotare, lo stelo si blocca automaticamente.

EN

Regolatore di rotazione „All-in-One“:

Con un solo interruttore si sceglie contemporaneamente senso di rotazione e numero di giri: basta un gesto semplicissimo.

FR

Safety Stop:

Se durante la levigatura si lavora a una velocità troppo elevata e con troppa pressione, il sistema elettronico registra questa situazione e disattiva l'apparecchio. In tal caso, per rimettere in funzione l'apparecchio, occorre regolarlo su zero (posizione centrale) con l'interruttore di selezione **(G)**.

IT

ES

CONSIGLI PER LA MANUTENZIONE

NL

RU

A. Rimuovere, per quanto possibile, polvere e residui dall'anima dell'impugnatura.

B. Rimuovere la sporcizia dalla parte esterna dell'impugnatura con un panno inumidito con alcol ed evitare che penetri umidità all'interno dell'impugnatura stessa.

C. Utilizzare solo elementi leviganti di misura standard, corrispondente a 2,332 - 2,350 mm, ed evitare l'uso di elementi arrugginiti o danneggiati. Un uso scorretto di questo genere può determinare una forte usura dei cuscinetti a sfera. Attenersi alla velocità e alle norme di sicurezza fissate dal produttore.

D. Non sottoporre l'impugnatura a forti urti, perché ciò potrebbe causare il danneggiamento dei cuscinetti a sfera. Nel caso in cui l'impugnatura cada, controllare se l'elemento levigante si è piegato. Prestare particolare attenzione alla presenza di rumori e/o allo sviluppo di calore. Se l'impugnatura risulta danneggiata, provvedere immediatamente alla sua riparazione.

SE

AR

UTILIZZO

Si comincia con l'accorciare e il modellare le unghie dei piedi che devono essere limate accuratamente per prevenire l'eventualità che si incarniscano, provocando dolore. La finissima limatura con il disco in zaffiro impedisce questa crescita. La finissima limatura della lastra di zaffiro previene le unghie incarnate. Le callosità fastidiose sorgono sempre nei punti in cui il piede è sottoposto a forti sollecitazioni, di solito sul tallone, sulla parte anteriore delle dita e sul lato esterno dell'alluce. Lavorare il callo con il cono in zaffiro, oppure, ancora meglio, con il levigatore di drenaggio. La procedura va ripetuta regolarmente. Nel rimuovere le callosità non procedere mai in modo radicale.

Le unghie incarnite possono essere eliminate, all'occorrenza, con una piccola fresa. Le unghie dure e ispessite vanno levigate delicatamente partendo dall'alto e limate leggermente sui lati. Le parti di unghia soggette a spezzarsi possono essere poi ripulite con una fresa in zaffiro a grana fine. I calli sono il doloroso risultato di un lento processo di incallimento. Si tratta di duri con una parte incallita all'esterno e molle all'interno. Rimuovere lo strato calloso più superficiale con la lima a cono in zaffiro e proseguire poi nell'intervento con la fresa in zaffiro. Ciò allevia già la fastidiosa sensazione di compressione. Non intervenire sui calli con radici profonde; in questi casi rivolgersi al medico curante.

Chi esegue sistematicamente la manicure e la pedicure e nel farlo utilizza gli apparecchi **Promed** e i relativi accessori, fa della cura metodica un'esperienza positiva. Nelle pagine che seguono sono riportate le descrizioni dettagliate degli speciali elementi di levigazione. Gli elementi di levigazione sono disponibili in diverse forme e in diversi gradi di durezza e possono essere ordinati, anche successivamente, in qualsiasi momento. Rivolgersi al proprio rivenditore specializzato.



Avvertenza:

Non lavarsi mani o piedi prima di intervenire con l'apparecchio. Solo dopo il trattamento applicare unprodotto idratante, lenitivo e rinfrescante.

UTILIZZO DEGLI ELEMENTI DI LEVIGAZIONE



Fresa in zaffiro, appuntita

Per eliminare angoli e spigoli difficili in punti irraggiungibili con lime più spesse. (Con la lima appuntita procedere con cautela!)



Fresa bit in zaffiro, cilindrica

Adatto per molare unghie ispessite e legnose. Le unghie legnose si possono rimodellare, così hanno un aspetto migliore. Si elimina la pressione. Adatto anche per la molatura dei bordi duri degli occhi di pernice per eliminare la pressione. (Limare solo le parti su cui si sente maggior pressione!)



Lima per drenaggio dei calli, zaffiro

Particolarmente adatta per calli grossi e spessi sul tallone o sulle sporgenze, dove di solito sorgono maggiori incallimenti.



Cono levigante, zaffiro

Per duri e calli nei piedi e nelle mani, ma anche per levigare unghie molto legnose. Rimodella le unghie deformate ed elimina la pressione dolorosa.



Mandrino a lima, plastica + nastro levigante, granatura media

Per preparare unghie artificiali da utilizzare con gel, acrilico o simili.

DE

EN

FR

IT

ES

NL

RU

PL

SE

AR

MANUTENZIONE E ASSISTENZA

Pulizia degli elementi leviganti

Le frese possono essere pulite utilizzando uno spazzolino per la pulizia (ad es. lo spazzolino **Promed** Art.-N. 198910 (ottone) o Art.-N.198920 o Art.-N.198930 (nylon)) che consente di eliminare i residui di polvere e di pelle. Si raccomanda, inoltre, di disinfettare le frese con un comune disinfettante per strumenti da lavoro (ad es. **Promed PURE-ID**) così da evitare la trasmissione di infezioni. Verificare che le punte delle frese non presentino tracce di grasso e pulirle di tanto in tanto.

SMALTIMENTO

Utensili elettrici, accessori e imballi devono essere raccolti per il riciclo nel rispetto dell'ambiente.

Solo per Paesi UE:



Non gettare utensili elettrici nei rifiuti domestici! La direttiva europea 2012/19/EU sui rifiuti di apparecchiature elettriche ed elettroniche e la sua successiva adozione stabilisce che gli utensili elettrici non più utilizzabili rientrino nella raccolta differenziata e siano raggruppati per il riciclo nel rispetto dell'ambiente.

Nell'ambito dell'UE questo simbolo indica che il prodotto non deve essere smaltito come rifiuto domestico. Gli apparecchi usati contengono materiali utili riciclabili da inviare al riutilizzo, anche per non danneggiare l'ambiente e la salute dell'uomo con lo smaltimento incontrollato. Quindi smaltire gli apparecchi usati mediante adeguati sistemi di raccolta oppure consegnare l'apparecchio al punto vendita, in cui lo si è acquistato. Il rivenditore provvederà a inviarlo per il riutilizzo dei materiali.

CONDIZIONI DI GARANZIA

Questo prodotto è stato realizzato con la massima cura e sottoposto ad approfonditi controlli prima dell'uscita dalla fabbrica. Pertanto offriamo per questo prodotto una garanzia di 24 mesi a partire dalla data d'acquisto. I prodotti **Promed** corrispondono alla descrizione degli stessi e alle relative specifiche; è Sua responsabilità accertarsi che i prodotti che acquista siano adatti all'uso che Lei intende farne.

- In casi di difetti dimostrabili del materiale o di produzione che si presentino nell'ambito di un utilizzo conforme alle disposizioni e che vengano riconosciuti durante il periodo di garanzia, entro tale periodo provvederemo a sostituire gratuitamente tutte le parti difettose del prodotto, facendoci carico anche dei costi del lavoro per le riparazioni in garanzia.
- **La garanzia non comprende:**
 - la normale usura del prodotto;
 - difetti causati dal trasporto o dall'immagazzinamento del prodotto;
 - difetti o danneggiamenti causati da un utilizzo non conforme alle disposizioni oppure da un'insufficiente manutenzione;
 - danni causati dalla mancata osservanza delle indicazioni riportate nelle istruzioni per l'uso;
 - danni causati da modifiche del prodotto non effettuate da **Promed**;
 - danni provocati da oggetti affilati, in conseguenza di torsione, compressione, caduta, urti anormali o altre azioni al di fuori del ragionevole controllo di **Promed**.
 - Le parti soggette ad usura (ad es. parti in movimento come cuscinetti a sfera, ecc., chiusure) sono generalmente escluse dalla garanzia.

DE

EN

FR

IT

ES

NL

RU

PL

SE

AR

CONDIZIONI DI GARANZIA

- **Non è possibile esercitare il diritto di garanzia se:**
 - il prodotto non viene rispedito nella sua confezione originale o in una confezione adeguata e sicura;
 - il prodotto è stato modificato o riparato da una un'altra persona o impresa, ad esclusione di **Promed** e dei rivenditori autorizzati **Promed**;
 - il prodotto è stato riparato con pezzi di ricambio non autorizzati da **Promed**;
 - il numero di serie / di lotto del prodotto è stato rimosso, cancellato, modificato o reso illeggibile.
- Per ragioni di igiene, i prodotti che sono sottoposti a contatto diretto con il corpo o con fluidi corporei (ad es. sangue), prima della spedizione devono essere confezionati in una busta di plastica a parte. In questi casi, nel pacchetto o nei documenti di spedizione deve essere fatta una nota specifica su questa circostanza.
- Per i componenti riparati o per i prodotti sostituiti durante il periodo di garanzia, viene offerta la garanzia soltanto relativamente al periodo di garanzia originale rimanente, a condizione che la sostituzione o la riparazione sia stata eseguita da **Promed** o da un rivenditore autorizzato **Promed**.
- Il periodo di garanzia inizia il giorno dell'acquisto. I diritti di garanzia devono essere fatti valere entro il periodo di garanzia. I reclami presentati dopo lo scadere del periodo di garanzia non potranno essere considerati.
- La garanzia entra in vigore nell'ambito delle presenti condizioni di garanzia soltanto se la data d'acquisto può essere comprovata da una ricevuta d'acquisto o documento simile.
- Ci riserviamo la facoltà di apportare modifiche tecniche od ottiche e modifiche della dotazione!
- La presente garanzia ha valore legale ed è attuabile soltanto nel Paese nel quale il prodotto è stato acquistato dal primo acquirente, con il presupposto che l'intenzione di **Promed** fosse quella di offrire il prodotto per la vendita in quel Paese. La presente garanzia è altresì attuabile in ogni Paese dello spazio economico europeo nel quale **Promed** disponga di un importatore autorizzato o di un partner per la distribuzione. È possibile, a seconda del rispettivo Paese, che siano applicabili garanzie particolari e diverse, in base alla legislazione applicabile nel caso specifico. Queste prescrizioni di legge non vengono né escluse né limitate dalle presenti condizioni di garanzia. Per quanto ammissibile in base al diritto nazionale, il periodo di garanzia non viene prolungato, rinnovato né in altro modo condizionato da una successiva rivendita, riparazione o sostituzione del prodotto.
- Non si applicano le convenzioni sulla vendita internazionale di beni delle Nazioni Unite.
- Le nostre condizioni di garanzia non toccano l'obbligo legale di garanzia del venditore.
- Nella massima estensione possibile dettata dalla legislazione obbligatoria applicabile, le presenti condizioni di garanzia rappresentano il Suo unico ed esclusivo mezzo legale e valgono al posto di tutte le altre condizioni di garanzia, espresse o concludenti. **Promed** non risponde per danni punitivi o conseguenti inusuali, emersi casualmente, come, a titolo esemplificativo ma non esaustivo, mancato guadagno, interruzione dell'uso, interruzione dei proventi, spese per attrezzatura o impianti sostitutivi, diritti di assicurazione di terzi, danni alla proprietà, risultanti dall'acquisto o dall'uso del prodotto oppure causati da una violazione della garanzia, un'inadempienza contrattuale, negligenza, difetti del prodotto o altre circostanze previste dal diritto o dalla legge, anche qualora **Promed** fosse a conoscenza della possibilità che tali danni potessero verificarsi. **Promed** non risponde di ritardi nel ricorso alle prestazioni di garanzia.
- **Promed** non può essere ritenuta responsabile di eventuali errori di traduzione.

Affinché il procedimento si svolga senza problemi, sono indispensabili le seguenti informazioni:

1. ricevuta d'acquisto originale / quietanza oppure timbro del rivenditore con data d'acquisto
2. difetto rilevato
3. denominazione del prodotto / tipo / numero di serie e di lotto.

DE

EN

FR

IT

ES

NL

RU

PL

SE

AR

ANTES DE LA PUESTA EN FUNCIONAMIENTO

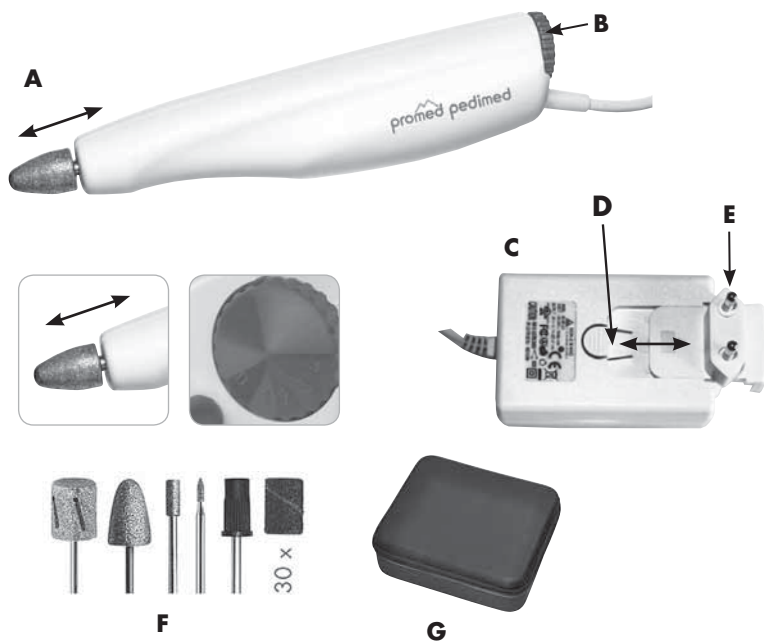

- A.** Soporte de limas
- B.** Regulador del número de revoluciones/
la dirección de giro
- C.** Adaptador de red
- D.** Desbloqueo
- E.** Conector de red
- F.** Set de apliques en una caja de diseño
- G.** Estuche de diseño

Volumen de suministro:

Promed pedimed

Fresa de zafiro, en punta

Fresa de diamante, cilíndrica

Lima cónica, zafiro

Aplique cilíndrico

30 cintas abrasivas, medianas

Caja de apliques y estuche de diseño



DE

EN

FR

IT

ES

NL

RU

PL

SE

AR



Lea con atención las instrucciones de uso antes de utilizar por primera vez el dispositivo. Muchas gracias por la compra del dispositivo de pedicura **Promed pedimed**. Este dispositivo ha sido diseñado y fabricado especialmente para garantizar la calidad en el tratamiento, y puede ser utilizado tanto por profesionales cualificados como por particulares una vez leídas estas instrucciones de manejo. Este dispositivo es ideal para el uso en la pedicura (p. ej.: eliminación de pieles endurecidas y callos, cuidado de las cutículas, cuidado de las uñas, tratamiento de uñas fragmentadas, etc.). Nosotros, los fabricantes, no podemos asumir responsabilidad de ninguna manera por las lesiones o daños personales o materiales que se produzcan como consecuencia del incumplimiento de estas instrucciones.

Le deseamos que disfrute de su nuevo **Promed pedimed**. Es nuestro deseo familiarizarle con el dispositivo en lo sucesivo. Lea las instrucciones de uso antes de utilizar el producto por primera vez.

**NORMAS DE SEGURIDAD****A tener en cuenta antes de la puesta en marcha:**

No ponga nunca el dispositivo en contacto directo con fuego, gas u oxígeno, así como objetos calientes, como placas de hornillas.

A tener en cuenta durante el uso:**A.** Limas a utilizar:

- Medida dental estándar: 2,332 – 2,350 mm
- Deben utilizarse únicamente limas centradas con mango romo.
- No deben utilizarse limas oxidadas o torcidas.

B. Maneje el regulador del número de revoluciones con cuidado.**C.** Desconecte el dispositivo antes de cambiar la dirección de marcha (posición central del regulador giratorio).**D.** Antes de encender el dispositivo, deberá regular el número de revoluciones (regulador del número de revoluciones **(B)**) a cero.**E.** Suministro de tensión del dispositivo: 100 VCA - 240 VCA.**F.** Desconecte el dispositivo antes de cambiar de lima.**G.** Tome todas las precauciones posibles para que la pieza de mano no se caiga ni sufra daños de otro modo.**H.** Si la pieza de mano presenta problemas, llévela a reparar.**I.** No lubrique ni lave la pieza de mano.**K.** Solo apto para el uso en interiores.**L.** Es necesario mantener una cierta supervisión si se usa un dispositivo cerca de niños.**¡PELIGRO!**

- No ponga nunca el dispositivo directamente en contacto con agua u otros líquidos.
- No coloque ni utilice nunca el dispositivo en un entorno húmedo o mojado.
- No toque el dispositivo con las manos mojadas.
- Opere el dispositivo únicamente con la tensión de red indicada.
- El dispositivo no puede utilizarse al aire libre.

DE

EN

FR

IT

ES

NL

RU

PL

SE

AR



NORMAS DE SEGURIDAD



¡ADVERTENCIA!

- Los niños no deben jugar con el dispositivo.
- No deje nunca el dispositivo sin supervisión si están cerca niños o personas sin experiencia en el manejo del dispositivo.
- Utilice el dispositivo únicamente para las aplicaciones que se describen en estas instrucciones de uso.
- Utilice únicamente los apliques y accesorios recomendados por el fabricante.
- No utilice nunca el dispositivo si el cable de corriente ha sufrido daños, si se ha caído el dispositivo o si ha entrado en contacto con agua.
- Este dispositivo puede ser utilizado por niños mayores de ocho años y personas con capacidades físicas, sensoriales o mentales reducidas o faltas de experiencia y conocimientos únicamente si cuentan con la supervisión de una persona responsable de su seguridad o si esta persona les ha instruido detalladamente acerca del uso del dispositivo de manera que comprendan los riesgos que conlleva.
- No deje que los niños jueguen con el material de embalaje, existe peligro de asfixia.
- Un dispositivo eléctrico no es un juguete. Los niños no reconocen los riesgos que puede conllevar el manejo de dispositivos eléctricos. Por ello, utilice y guarde el dispositivo fuera del alcance de los niños.
- No ponga ni utilice el dispositivo sobre superficies calientes ni cerca de llamas de gas abiertas para que no se funda la carcasa.
- No ponga nunca el dispositivo en contacto con agua. Utilice un paño húmedo para limpiar el dispositivo. No utilice disolventes.
- No transporte el dispositivo ni tire nunca de él por el cable de red. Retire el cable del conector y nunca por el enchufe.
- No pase ni enganche nunca el cable de red por bordes afilados, no lo deje colgando y no lo coloque ni lo cuelgue sobre objetos calientes (como placas de cocina) o llamas abiertas, y protéjalo del calor o el aceite.
- Utilice cables alargadores únicamente si se ha convencido anteriormente de que se encuentran en buen estado.
- Si alguna vez el adaptador de red del dispositivo sufre daños, encargue su sustitución a un técnico a la mayor brevedad posible.
- No guarde el dispositivo cerca de una piscina o una bañera, pues existe el riesgo de que caiga o se tire de él al interior de la misma.
- Los trabajos de limpieza y mantenimiento no pueden ser llevados a cabo por niños sin supervisión.
- Para evitar cualquier peligro de lesiones, un bloqueo o daños en el dispositivo, preste atención a que el dispositivo en marcha no entre en contacto con ropa, cables, cordones, cepillos, alambres, hilos, cabellos, etc.



Nota:

La fuente de alimentación puede calentarse fácilmente. Esto no es señal de ningún fallo. El dispositivo puede utilizarse sin problemas.

DE

EN

FR

IT

ES

NL

RU

PL

SE

AR

INFORMACIÓN DEL DISPOSITIVO / ACCESORIOS

Compruebe que la entrega esté completa antes de la puesta en funcionamiento. El adaptador de red suministrado **(C)** es una fuente de alimentación electrónica prevista para una tensión de operación de 100 VCA a 240 VCA. Si para operar el dispositivo necesita un tipo de conector diferente del suministrado, puede adquirirlo en **Promed**. Para cambiar el tipo de conector, presione el desbloqueo **(D)** y saque el conector de red **(E)** de la fuente de alimentación **(C)**. Tome el conector de red necesario **(E)** y vuélvalo a deslizar sobre la fuente de alimentación **(C)**.

- El dispositivo **Promed pedimed** es excelente para la pedicura con las limas previstas para ello.
- Para el **Promed pedimed** se utiliza un motor de alto rendimiento. Con la regulación electrónica del número de revoluciones, podrá regular el número de revoluciones de la lima de forma continua. El dispositivo puede marchar hacia la derecha o hacia la izquierda (conmutable).
- El soporte de limas es apto para todas las limas convencionales con mango con la medida dental estándar (\varnothing 2,332 mm - 2,350 mm). Para garantizar una vida útil lo más larga posible del soporte de limas, utilice solo limas de calidad con un mango romo y una longitud máxima del mango de 36 mm.
- Al depositar la pieza de mano, es imprescindible que la lima no entre en contacto con su entorno. Existe el peligro de que el mango se comprima y se descompense. Una descompensación de la lima provoca daños en la pieza de mano.
- Puede adquirir apliques de limas a través de su vendedor especializado local o a través de **Promed** (www.promed.de).
- Para garantizar la higiene en el trabajo, las limas deben desinfectarse después de usarse.
- Podrá obtener información sobre los desinfectantes y productos adecuados a través de **Promed**;
Para la desinfección de instrumentos y limas: **Promed Pure ID** (n.º art. 330810)
Para la desinfección de superficies y dispositivos: **Promed Pure FD** (n.º art. 330815)
Para la desinfección y limpieza de instrumentos y limas:
Promed UC 50 (n.º art. 330210)

PUESTA EN MARCHA DEL APARATO



Antes de encender el dispositivo, deberá regular el número de revoluciones (regulador del número de revoluciones **(B)**) a cero.

- A.** Introduzca el adaptador de red **(C)** en el enchufe.
- B.** Seleccione una lima adecuada. Introduzca la lima por delante en la pieza de mano, en el soporte de limas **(A)**. Tan pronto como la lima empieza a rotar, el mecanismo se bloqueará automáticamente. ¡No saque ni introduzca nunca una lima utilizando la fuerza! Las limas con un mango de diámetro comprendido entre los 2,332 mm y los 2,350 mm caben de forma precisa en el soporte de limas sin que deba aplicar demasiada fuerza. Para retirar una lima, desconecte el dispositivo con el regulador de la dirección de giro **(B)** (posición central), el regulador de la dirección de giro **(B)** debe encajarse de forma que se oiga. Ahora, saque la lima tirando limpiamente en línea recta.
- C.** Regulación de la dirección de marcha y el número de revoluciones:
 - 1. Selección de la dirección de marcha:**

Puede elegirla girando el regulador de la dirección de giro **(B)** a la izquierda o a la derecha. En el sentido contrario a las agujas del reloj: el dispositivo marcha hacia la izquierda. En el sentido de las agujas del reloj: el dispositivo marcha hacia la derecha.
 - 2. Selección del número de revoluciones:**

Regule el número de revoluciones girando el interruptor de la dirección de giro **(B)** a la izquierda o a la derecha. Cuanto más gire, mayor será el número de revoluciones.



Nota:

Para ajustar el número de revoluciones adecuado para usted, le recomendamos que vaya paso a paso; tendrá una fuerza suficiente incluso con números de revoluciones bajos.

DE

EN

FR

IT

ES

NL

RU

PL

SE

AR

PUESTA EN MARCHA DEL APARATO

- D.** Antes del primer uso, deje en marcha la pieza de mano durante aprox. 30 minutos a aprox. 80.000 rpm. Esto es necesario para que se produzca el esmerilado de las escobillas del motor.



Nota:

Es normal que haya un ruido diferente durante la marcha entre la marcha a la derecha y a la izquierda. Está causado por el esmerilado de las escobillas del motor o por la entrada de los rodamientos de bolas.

En caso de avería del funcionamiento:

- Compruebe que el suministro de corriente sea correcto.
- Compruebe si en el dispositivo ha reaccionado la parada de seguridad poniendo el regulador de la dirección de giro (**B**) a cero (posición central) y volviendo a poner el dispositivo en funcionamiento.
- Si con ello aún no se han solucionado los problemas, diríjase a su centro de asistencia.

CARACTERÍSTICAS ESPECIALES

Pinza de cambio rápido:

El dispositivo de fijación del cabezal esmerilador dispone de una pinza de cambio rápido que facilita una sustitución cómoda, fácil y rápida de los esmeriladores. Tan pronto como el esmerilador comience a girar se bloqueará el mecanismo automáticamente.

Interruptor todos en uno (All-in-One):

Utilizando sólo este regulador de fácil manejo puede seleccionar al mismo tiempo la dirección y la velocidad de giro.

Parada de seguridad:

Si al esmerilar se trabaja con un número de revoluciones excesivamente elevado y con demasiada presión, lo registra el sistema electrónico y desconecta el aparato. En este caso debe situar el interruptor de sentido de giro (**G**) del aparato en cero (posición central) para volver

CARACTERÍSTICAS ESPECIALES

- A.** Mantenga el interior de la pieza manual, dentro de lo posible, libre de polvo y de restos de lijado.
- B.** Elimine la suciedad del exterior de la pieza manual con un paño humedecido con alcohol y evite la humedad en el interior.
- C.** Emplee únicamente fresas que corresponden a la medida dental estandarizada de 2.332 - 2.350 mm, y evite el uso de fresas oxidadas o dañadas. Este mal uso puede conducir a un desgaste excesivamente elevado del rodamiento. Tenga en cuenta la velocidad de seguridad y las medidas de seguridad prescritas por el fabricante.
- D.** No exponga la pieza de mano a fuertes golpes, debido a que de esta manera se pueden dañar los rodamientos. Si se le ha caído sin embargo la pieza manual, controle, si se ha deformado la fresa. Preste especialmente atención al desarrollo del ruido y del sobrecalentamiento. Si se ha dañado la pieza manual, envíela en seguida a reparar.

DE

EN

FR

IT

ES

NL

RU

PL

SE

AR

APLICACIÓN

El microlimado con el disco de zafiro previene la encarnación de las uñas. Estas deben ser limadas siempre de forma recta con el fin de evitar que se produzca un encarnamiento de las mismas que puede resultar muy doloroso. El limado microfino con el disco limdor zafiro evita que se produzca un encarnamiento de las uñas. Las callosidades molestas siempre aparecen en lugares donde el pie está sometido a un gran esfuerzo, a menudo en el talón, en los tenares anteriores y en el lateral del dedo gordo del pie. Trate los callos con el cono de zafiro o, aún mejor, con el esmerilador de drenaje. Repita esta aplicación regularmente. No elimine las callosidades de forma radical bajo ninguna circunstancia. Las uñas gruesas y lignificadas son pulidas desde arriba lentamente y limadas lateralmente. Este proceso es realizado sin dolor y sin peligro de lesiones. Las zonas donde las uñas estén agrietadas pueden ser limpiadas mediante la fresa fina zafiro. Los ojos de gallo son el resultado doloroso de un proceso de queratinización lento. Son callos con una parte exterior queratinizada y una parte interior blanda. Elimine la parte exterior con el cono esmerilador zafiro y siga tratándolo con la fresa zafiro pequeña. De este modo la presión será eliminada. Si tiene ojos de gallo muy profundos no los trate Usted mismo, consulte por favor con su médico. Quien realiza un cuidado de la piel, de las manos y de los pies sistemático y se sirve para ello de los aparatos **Promed** y de sus accesorios realiza un cuidado regular con un resultado positivo. En las páginas siguientes se describen detalladamente los cabezales esmeriladores especiales. Los cabezales esmeriladores pueden ser adquiridos en diferentes formas y grados de dureza. Es posible obtener en cualquier momento un cabezal de repuesto. Consulte con su comercio especializado.



Indicación:

No se lave ni las manos ni los pies antes de iniciar el tratamiento. Después de haber finalizado el tratamiento puede aplicar una crema hidratante que cuide y calme la zona tratada.

APLICACIÓN DE LAS LIMAS



Lima fina zafiro

Para el tratamiento de bordes y esquinas de las uñas de difícil acceso para limas gruesas. (¡maneje la lima puntiaguda con cuidado!)



Lima cilíndrica zafiro

Para el tratamiento de uñas gruesas y lignificadas. A través de esta fresa/esmerilador puede dar forma a las uñas lignificadas y obtener un mejor aspecto de las mismas, así como eliminar la presión. Esta lima también puede ser utilizada para rebajar los duros bordes de los ojos de gallo eliminando así la presión. (¡Realice el tratamiento sólo en las zonas afectadas!)



Lima cono zafiro antidurezas

Se recomienda especialmente para tratar callos duros y gruesos situados en el talón y en el antepié.



Cono esmerilador zafiro

Para tratar callos y callosidades en las manos y los pies, así como para limar uñas fuertemente lignificadas. Vuelve a dar forma a unas uñas no rectas y elimina la presión dolorosa.



Portalimas de plástico + cinta de lija, mediano

Para preparar uñas postizas en utilización con el gel, acrílico entre otros.

DE

EN

FR

IT

ES

NL

RU

PL

SE

AR

CUIDADO Y MANTENIMIENTO

Limpieza de los esmeriladores

Limpie el polvo y los restos de piel de los cabezales esmeriladores utilizando para ello un cepillo de limpieza (por ejemplo, el **cepillo Promed**: N° de Artículo 198910 (latón) o N° de Artículo 198920 o N° de Artículo 198930 (nylon)). Adicionalmente, se recomienda desinfectar los cabezales esmeriladores con una solución desinfectante corriente (por ejemplo, **Promed PURE-ID**) para evitar el riesgo de contagio. Por favor, mantenga los vástagos de los cabezales esmeriladores libres de grasa y límpielos regularmente.

ELIMINACIÓN DE RESIDUOS

Herramientas eléctricas, accesorios y envoltorios deben de ser dirigidos a un reciclado ambientalmente sostenible.

Solo para países de la UE:



¡No deposite herramientas eléctricas en la basura doméstica! De acuerdo con la Directriz Europea 2012/19/EU sobre Residuos de Aparatos Eléctricos y Electrónicos y su transformación a derecho nacional, ya no es necesario llevar herramientas eléctricas útiles de forma selectiva y a un reciclado ambientalmente sostenible.

Este símbolo utilizado por la UE indica que el producto no debe ser eliminado tirándolo a la basura doméstica. Los aparatos viejos contienen algunos materiales que pueden ser reciclados para evitar posibles daños personales o medioambientales debidos a la eliminación incontrolada de basura. Por favor, elimine los aparatos viejos a través de sistemas de recogida adecuados o envíelos al comercio donde los compró para su eliminación y reciclaje.

PRESTACIONES DE LA GARANTÍA

Este producto ha sido fabricado con toda la precaución posible y, antes de abandonar la fábrica, ha sido sometido a pruebas con detenimiento. Por ello, ofrecemos para él una garantía de 24 meses a partir de la fecha de la compra. Los productos de **Promed** se corresponden con su descripción y con las especificaciones correspondientes; es su responsabilidad asegurarse de que los productos que compra estén diseñados para el uso que prevé darles.

- Si se detectan fallos de los materiales o de fabricación que se produzcan con un uso conforme a las indicaciones y durante el periodo de garantía, dentro de este sustuiremos de manera gratuita todas las piezas defectuosas del producto, incluyendo la parte de los costes salariales de las reparaciones de garantía.
- **La garantía no incluye:**
 - El desgaste normal del producto.
 - Defectos causados por el transporte o el almacenamiento del producto.
 - Defectos o daños causados por un uso contrario a las disposiciones o un mal mantenimiento.
 - Daños derivados del incumplimiento de las indicaciones de las instrucciones de uso.
 - Daños derivados de modificaciones del producto no llevadas a cabo por **Promed**.
 - Daños causados por objetos afilados como consecuencia de torsiones, aplastamientos, caídas, un golpe anormal u otras manipulaciones que queden fuera del control razonable por parte de **Promed**.
 - Por lo general, las piezas de desgaste (p. ej. las piezas móviles como los cojinetes de bola, etc. o los cierres) quedan excluidas de la garantía.
- **No se pueden ejercer los derechos de garantía si:**
 - El producto no se devuelve en su embalaje original o un embalaje seguro y adecuado.
 - Ha sido modificado o reparado por una persona o una empresa que no sea **Promed** o un vendedor autorizado por **Promed**.
 - El producto ha sido reparado con recambios no autorizados por **Promed**.
 - El número de serie o de lote del producto ha sido retirado, borrado, modificado o está ilegible.

DE

EN

FR

IT

ES

NL

RU

PL

SE

AR

PRESTACIONES DE LA GARANTÍA

- Por motivos de higiene, los productos expuestos a un contacto directo con el cuerpo o con líquidos corporales (p. ej. sangre) deben embalarse en una bolsa de plástico adicional antes de la devolución. En estos casos, se debe realizar una indicación especial al respecto en el paquete o en los documentos de acompañamiento.
- Para los componentes reparados o los productos cambiados durante el periodo de garantía, esta solo se concederá para el resto del periodo original de garantía; siempre y cuando dicho cambio o reparación haya sido llevado a cabo por **Promed** o un vendedor autorizado por **Promed**.
- El periodo de garantía comienza el día de la compra. Los derechos de garantía deben hacerse valer dentro del periodo de garantía. Las reclamaciones que lleguen una vez transcurrido el periodo de garantía no podrán ser tenidas en cuenta.
- En el marco de estas condiciones de garantía, la garantía solo entrará en vigor si la fecha de compra se documenta con un ticket de compra o similar.
- ¡Quedan reservadas las modificaciones técnicas y ópticas así como las modificaciones en el equipamiento!
- Esta garantía solo tendrá vigencia y se podrá ejecutar en el país en el que el primer comprador haya adquirido el producto, siempre y cuando **Promed** tuviera la intención de comercializar el producto en dicho país. Asimismo, esta garantía es ejecutable en todos los países del Espacio Económico Europeo en los que **Promed** cuente con un importador autorizado o un socio comercial. En función de cada país, pueden aplicarse garantías especiales y diferentes por la legislación vigente en cada caso. Estas condiciones de garantía no excluyen ni limitan dichas disposiciones legales. Siempre que la ley del país correspondiente lo permita, el periodo de garantía no se prolongará, se renovará ni se verá afectado de otro modo por una reventa posterior, una reparación o un cambio del producto.
- No se aplican las disposiciones del derecho de compraventa de la ONU.
- El deber legal de garantía del vendedor no se ve afectado por nuestras condiciones de garantía.
- En la medida en que la legislación aplicable obligatoria lo permita, estas condiciones de garantía son el único y exclusivo recurso legal del cliente y se aplican en lugar del resto de condiciones de garantía expresas o concluyentes de otra índole. **Promed** no se hace responsable de los daños penales o consecuentes inusuales o que se hayan producido de manera incidental, incluyendo (sin limitarse a esto) las ganancias, las pérdidas de uso y de ingresos, los costes del equipamiento o los dispositivos de sustitución, las pretensiones de los seguros de terceros o los daños de la propiedad que se produzcan por la adquisición o el empleo del producto o debido a una infracción de la garantía o del contrato, una negligencia, fallos en el producto u otras circunstancias jurídicas o legales, incluso si **Promed** tenía conocimiento de la posibilidad de que se produjeran dichos daños. **Promed** no asume responsabilidad por los retrasos en la recepción de las prestaciones de garantía.
- Por los posibles errores de traducción, **Promed** <no puede asumir ninguna responsabilidad.

Para que la garantía se tramite sin problemas, son imprescindibles los siguientes datos:

1. Ticket/confirmación de compra original o sello del vendedor con la fecha de la compra
2. Defecto detectado
3. Denominación del producto / modelo / número de serie y de lote

DE

EN

FR

IT

ES

NL

RU

PL

SE

AR

VOOR INGEBRIJKNAMM

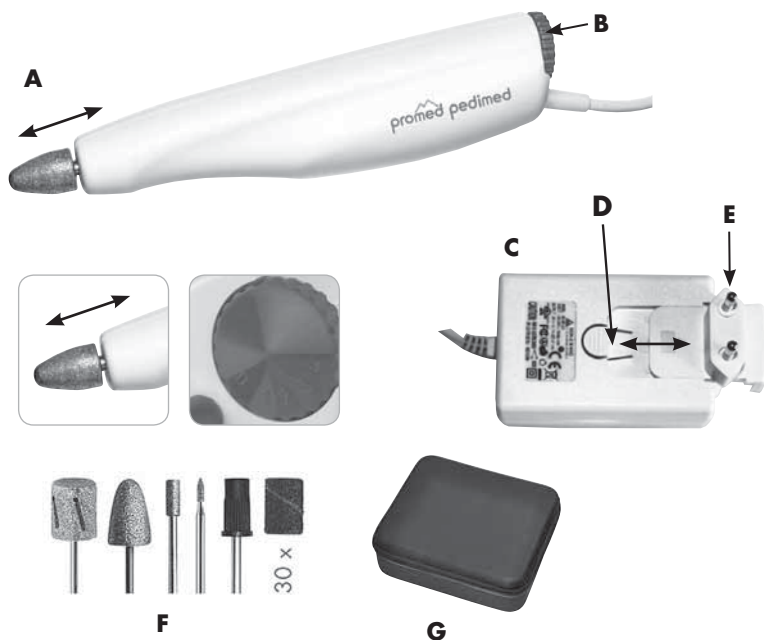

- A.** Slijpstukopname
- B.** Toerentalregelaar/draairichtingsregelaar
- C.** Netadapter
- D.** Ontregeling
- E.** Netstekker
- F.** Bitset in designerbox
- G.** Designeretui

Leveringsomvang:
Promed pedimed
Saffierfrees, punt
Diamantfrees, cilinder
Slijpkegel, saffier
Slijpspandoorn
30 slijpbanden, gemiddeld
Designerbitbox en -etui



DE

EN

FR

IT

ES

NL

RU

PL

SE

AR

BESCHRIJVING VAN HET APPARAAT Gebruiksaanwijzing a.u.b. zorgvuldig bewaren!



Gelieve de handleiding zorgvuldig door te nemen alvorens het apparaat voor het eerst te gebruiken.

Hartelijk dank voor uw aanschaf van het **Promed pedimed** pedicureapparaat. Dit apparaat is speciaal ontworpen en vervaardigd om de kwaliteit van de behandeling te garanderen en mag zowel door gekwalificeerde vakkrachten als privépersonen na het lezen van deze bedieningshandleiding gebruikt worden. Dit apparaat is uitstekend geschikt voor gebruik in de pedicure (bv.: verwijdering van verdikte huid en eelt, verzorging van de nagelhuid, behandeling van kalknagels enz.).

Wij, de fabrikant, kunnen geenszins aansprakelijk worden gesteld voor letsels aan personen of materiële schade ten gevolge van het niet naleven van deze handleiding.

Wij wensen u met uw nieuwe **Promed pedimed** veel plezier toe. Hierna willen wij u vertrouwd maken met het apparaat. Gelieve vóór het eerste gebruik de gebruiksaanwijzing te lezen.



VEILIGHEIDSVOORSCHRIFTEN

Gelieve hier vóór inbedrijfstelling op te letten:

Het apparaat nooit in rechtstreeks contact brengen met vuur, gas of zuurstof, noch met hete voorwerpen zoals bv. kookplaten.

Gelieve hier tijdens het gebruik op te letten:

- A.** Te gebruiken slijpstukken:
 - Genormeerde dentale maat: 2,332 – 2,350 mm
 - Alleen gecentreerde slijpstukken met afgerond schachteinde gebruiken.
 - Er mogen geen verroeste of verbogen slijpstukken gebruikt worden.
- B.** Bedien de toerentalregelaar voorzichtig.
- C.** Vóór verandering van de draairichting schakelt u het apparaat uit (toerentalregelaar in de middelste stand).
- D.** Alvorens het apparaat in te schakelen, moet u het toerental (draairichtingsregelaar **(B)**) op nul zetten.
- E.** Spanningsvoeding van het apparaat: 100 VAC - 240 VAC.
- F.** Schakel het apparaat uit alvorens het slijpstuk te vervangen.
- G.** Neem iedere mogelijke voorzorg om ervoor te zorgen dat het handstuk niet valt of anderszins beschadigd wordt.
- H.** Treden problemen aan het handstuk op, gelieve het te laten repareren.
- I.** Smeer of was het handstuk niet.
- K.** Enkel voor gebruik in binnenruimten.
- L.** Bij gebruik van een apparaat in de buurt van kinderen is toegewijd toezicht vereist.



GEVAAR!

- Breng het apparaat nooit rechtstreeks in contact met water of andere vloeistoffen.
- Plaats of gebruik het apparaat nooit ofte nimmer in een natte of vochtige omgeving.
- Raak het apparaat niet met natte handen aan.
- Gebruik het apparaat enkel met de opgegeven netspanning.
- Het apparaat mag niet in de openlucht gebruikt worden.

DE

EN

FR

IT

ES

NL

RU

PL

SE

AR



VEILIGHEIDSVOORSCHRIFTEN



WAARSCHUWING!

- Kinderen mogen niet met het apparaat spelen.
- Laat het apparaat nooit zonder toezicht wanneer zich in de buurt kinderen bevinden of personen die niet geoefend zijn in het hanteren van dit apparaat.
- Gebruik het apparaat enkel voor toepassingen zoals in deze gebruiksaanwijzing beschreven.
- Gebruik enkel door de fabrikant aanbevolen opzetstukken en toebehoren.
- Gebruik het apparaat nooit na schade aan het netsnoer, nadat het apparaat gevallen is of nadat het met water in contact is gekomen.
- Dit apparaat kan door kinderen van 8 jaar af en door personen met beperkte fysieke, sensorische of geestelijke vaardigheden of gebrekkige kennis en ervaring gebruikt worden, indien zij onder toezicht van een voor hun veiligheid verantwoordelijke persoon staan of van deze persoon een uitvoerige instructie inzake het gebruik van het apparaat hebben gekregen, in die mate dat ze de ermee gepaard gaande gevaren begrijpen.
- Laat kinderen nooit met het verpakkingsmateriaal spelen; er bestaat gevaar voor verstikking.
- Een elektrisch apparaat is geen kinderspeelgoed. Kinderen herkennen de gevaren niet die zich bij de omgang met elektrische apparaten kunnen voordoen. Het apparaat buiten het bereik van kinderen gebruiken en bewaren.
- Het apparaat niet op hete oppervlakken of in de buurt van naakte gasvlammen zetten of gebruiken, opdat de behuizing niet smelt.
- Het apparaat nooit in contact met water brengen. Gebruik een vochtige doek om het apparaat te reinigen. Geen oplosmiddelen gebruiken.
- Het apparaat nooit ofte nimmer aan het netsnoer dragen of trekken. Trek het snoer aan de stekker uit het stopcontact, nooit aan de kabel zelf.
- Trek het netsnoer niet over scherpe randen en klem het niet in, laat het niet omlaag hangen en leg of hang het niet boven hete voorwerpen (bv. kookplaten) of naakte vlammen; bescherm het tevens tegen hitte en olie.
- Alleen verlengsnoeren gebruiken indien u zich ervan vergewist heeft dat ze in onberispelijke staat verkeren.
- Indien de netadapter van het apparaat beschadigd is, laat u deze onverwijld door een vakman vervangen.
- Bewaar het apparaat niet in de buurt van een wastafel of badkuip, aangezien het gevaar bestaat dat het in de wastafel of badkuip valt of getrokken wordt.
- Reinigings- en onderhoudswerkzaamheden mogen niet door kinderen zonder toezicht uitgevoerd worden.
- Ter voorkoming van ieder gevaar, blokkeren of beschadigen van het apparaat let u erop dat het draaiende apparaat niet in contact met kleding, snoeren, veters, borstels, kabels, draden, haren enz. komt.



Let op:

Het netstuk kan gemakkelijk warm worden. Dit wijst niet op een storing. Het apparaat kan probleemloos gebruikt worden.

DE

EN

FR

IT

ES

NL

RU

PL

SE

AR

APPARAATINFORMATIE / TOEBEHOREN

Gelieve vóór inbedrijfstelling de volledigheid van de levering te controleren. De meegeleverde netadapter (**C**) is een elektronisch netstuk, dat voorzien is op een bedrijfsspanning van 100 VAC tot 240 VAC. Hebt u om het apparaat te gebruiken een ander stekkertype nodig dan het meegeleverde, dan kunt u dit bij **Promed** verkrijgen. Om het stekkertype te wisselen, drukt u op de ontgrendeling (**D**) en trekt u de netstekker (**E**) van het netstuk (**C**) af. Neem de benodigde netstekker (**E**) en schuif hem weer op het netstuk (**C**).

- Het apparaat **Promed pedimed** is met de daartoe voorziene slijpstukken uitstekend geschikt voor uw pedicure.
- Voor de **Promed pedimed** wordt een motor met hoog vermogen gebruikt. Met de elektronische toerentalregeling regelt u traploos het toerental van het slijpstuk. Het apparaat kan rechtsom en linksom draaien (omschakelbaar).
- De slijpstukopname neemt alle gangbare slijpstukken met een schacht in de genormeerde dentale maat (\varnothing 2,332 mm tot 2,350 mm) op. Om een zo lang mogelijke levensduur van de slijpstukopname te garanderen, gebruikt u alstublieft alleen kwaliteitslijpstukken met afgerond schachteinde en een maximale schachtlengte van 36 mm!
- Let er bij het afnemen van het handstuk absoluut op dat het slijpstuk niet met zijn omgeving in aanraking komt. Er bestaat het gevaar dat de schacht gekromd en ongebalanceerd wordt. Onbalans in het slijpstuk leidt tot beschadiging van het handstuk!
- U vindt inzetstukken voor slijpstukken bij uw plaatselijke vakhandel of via **Promed** (www.promed.de).
- Om hygiënisch werken te garanderen, moeten de slijpstukken na het gebruik ontsmet worden.
- Informatie omtrent geschikte ontsmettingsmiddelen en geschikte producten kunt u bij **Promed** verkrijgen; Voor desinfectie van instrumenten en slijpstukken: **Promed Pure ID** (art-nr. 330810)
Voor desinfectie van oppervlakken en apparaten: **Promed Pure FD** (art-nr. 330815)
Voor desinfectie en reiniging van instrumenten en slijpstukken:
Promed UC 50 (art-nr. 330210)

INBEDRIJFSTELLING VAN HET TOESTEL



Alvorens het apparaat in te schakelen, moet u het toerental (draairichtingsregelaar (**B**)) op nul zetten.

- A.** Steek de netadapter (**C**) in het stopcontact.
- B.** Kies een geschikt slijpstuk. Steek het slijpstuk vooraan aan het handstuk in de slijpstukopname (**A**). Zodra het slijpstuk begint te draaien, wordt het mechanisme automatisch vergrendeld. Verwijder of introduceer nooit een slijpstuk met geweld! Slijpstukken met een schachtdiameter van 2,332 mm tot 2,350 mm passen precies in de slijpstukopname, zonder dat u bovenmatig veel kracht moet gebruiken. Om het slijpstuk te verwijderen, gelieve het apparaat uit te schakelen met de toerentalregelaar (**B**) (middelste stand); hierbij moet de toerentalregelaar (**B**) hoorbaar vastklikken. Nu neemt u het slijpstuk eruit door het eenvoudig recht naar buiten te trekken.
- C.** Regeling van draairichting en toerental:

1. Keuze van de draairichting:

U kunt dit selecteren door de draairichtingsregelaar (**B**) naar links of rechts te draaien. Tegen de klok in: het apparaat draait naar links. In de richting van de klok: het apparaat draait naar rechts.

2. Keuze van het toerental:

U regelt het toerental door de draairichtingsregelaar (**B**) naar links of rechts te draaien. Hoe verder u draait, des te hoger het toerental.



Let op:

Om het voor u passende toerental in te stellen, adviseren wij stapsgewijs te werk te gaan; er is reeds voldoende kracht beschikbaar bij lage toerentallen

DE

EN

FR

IT

ES

NL

RU

PL

SE

AR

INBEDRIJFSTELLING VAN HET TOESTEL

- D.** Vóór het eerste gebruik laat u het handstuk absoluut ca. 30 minuten met ca. 8 000 omw./min. draaien. Dit is noodzakelijk om de koolborstels van de motor in te slijpen.



Let op:

Een verschillend draaigeluid tussen rechtsom en linksom draaien is normaal en wordt veroorzaakt door het inslijpen van de koolborstels of het inlopen van de kogellagers.

Bij functiestoornis:

- Controleer de correcte stroomvoeding.
- Controleer of de veiligheidsstop van het apparaat gereageerd heeft door het apparaat met de draairichtingsregelaar (**B**) op nul (middelste stand) te zetten en het apparaat vervolgens weer in werking te zetten.
- Indien de problemen daarmee nog niet verholpen zijn, gelieve u tot uw servicedienst te wenden.

BIJZONDERE KWALITEITSKENMERKEN

DE

Snelspantang:

Bij de opname voor de slijpopzetstukken zorgt de snelspantang voor een eenvoudig, snel en lichtlopend verwisselen van de slijpopzetstukken. Zodra het slijpopzetstuk begint te draaien, wordt de schacht automatisch vergrendeld.

EN

All-in-One draairegelaar:

Door eenvoudige bediening kiest u tegelijkertijd de draairichting en het toerental met één schakelaar.

FR

Veiligheidsstop:

Als u werkt op een te hoog toerental en met te veel druk op de slijpsteen, wordt dit elektronisch geregistreerd en schakelt het apparaat zichzelf automatisch uit. In dat geval dient u de richtingsknop (**G**) op nul (middenpositie) te draaien om het apparaat weer te kunnen gebruiken.

IT

ES

VERZORGING VAN HET APPARAAT

NL

- A.** Houdt de binnenkant van het handstuk, indien mogelijk, vrij van stof en slijpresten.
- B.** Verwijder vuil aan de buitenkant van het handstuk met een met alcohol bevochtigde doek en vermijdt vocht aan de binnenkant.
- C.** Gebruik alleen slijpopzetstukken, die aan de dentale normmaat van 2,332 – 2,350 mm voldoen en vermijdt het gebruik van verroeste of beschadigde slijpopzetstukken. Dit foutief gebruik kan tot bovenmatig hoge slijtage van de kogellagers leiden. Houdt u aan de veiligheidsnelheid en de voorgeschreven veiligheidsvoorschriften van de fabrikant.
- D.** Stel het handstuk niet aan sterke stoten bloot, omdat hierdoor de kogellagers kunnen worden beschadigd. Indien het handstuk toch is gevallen, moet u controleren, of het slijpopzetstuk verbogen is. Let op geluids- en/of hitteontwikkeling. Indien het handstuk is beschadigd, moet u het onmiddellijk ter reparatie opsturen.

RU

PL

SE

AR

GEBRUIK

De verzorging van de huid en de nagels is niet alleen een zaak, die in geval van pijn raadzaam is, het is ook een cosmetische wens.

Begin met het inkorten en vormen van de nagels. Deze moeten in ieder geval recht worden afgeviild, om een pijnlijke ingroei in de huid te voorkomen. Het microfijne vijlen met de saffierschijf verhindert deze ingroei. Lastige eelt ontstaat altijd op die plekken, waar de voet te zeer wordt belast, meestal aan de hak, de voorste ballen en aan de zijkant van de grote teen. Bewerk de eelt met de saffierkegel, of nog beter met de drainageslijper. Herhaal deze procedure regelmatig. In geen geval bij het verwijderen van de eelt radicaal te werk gaan.

Ingegroeide voetenagels kunnen – indien nodig – met de kleine frees voorzichtig worden verwijderd. Dikke, verhoutte nagels worden van bovenaan langzaam afgeslepen en aan de zijkant dunner geviild. Brokkelige nagelgedeelten kunnen bovendien met de fijne saffierfrees worden schoongemaakt. Eksterogen zijn het smartelijke gevolg van een langzaam verhoorningsproces. Het zijn eeltknobbels met een aan de buitenkant verhoornd en een aan de binnenkant zacht gedeelte. Verwijder het bovenste eelt met de saffierkegel, werk dan met de saffierfrees verder. Hierdoor wordt de druk al weggenomen. Diep zittende eksterogen mag men niet zelf behandelen, hier moet de huisarts helpen. Wie huid- en nagelverzorging met systeem verricht en hierbij gebruik maakt van **de Promed**-apparaten en de – accessoires, zorgt ervoor, dat regelmatige verzorging een positieve belevenis is. Op de volgende pagina's staat de precieze beschrijving van de speciale slijpopzetstukken.

De slijpopzetstukken zijn in verschillende vormen en hardheden te verkrijgen en kunnen op ieder moment worden nabesteld. Vraag uw specialist.



Opmerking:

Was de handen c.q. voeten niet voordat u met de verzorging begint. Gebruik pas na de behandeling een verzorgende en kalmerende vloeistof.

GEBRUIK VAN DE SLIJPOPZETSTUKKEN



Frees saffier, spits

Voor het verwijderen van moeilijke hoeken en kanten, waar u met dikkere slijpers niet bij kunt. (Voorzichtig met de spitsfrees omgaan!)



Frees saffier-bit, cilinder

Voor het slijpen van verdikte, verhoutte nagels. Houtnagels kunnen goed in vorm worden gebracht, zien er beter uit. De druk wordt weggenomen. Ook geschikt voor het slijpen van harde randen van likdoorns, om de druk weg te nemen. (alleen de drukplekken slijpen!)



Eeltdrainageslijper, saffier

Bijzonder geschikt voor sterk en dik eelt aan de hielen en ballen, waar huid vaak hoornachtig is.



Slijpkegel, saffier

Voor eeltknobbels en eelt aan voeten en handen, maar ook voor het slijpen van erg verhoutte nagels. Brengt kromme nagels weer in vorm en neemt pijnlijke druk weg.



Slijpmandrel, plastic + slijpband, medium

Voor het prepareren van kunstnagels, bij gebruik van gel, acryl enz.

DE

EN

FR

IT

ES

NL

RU

PL

SE

AR

ONDERHOUD EN VERZORGING

Schoonmaken van de slijpopzetstukken

De slijpstenen kunnen met behulp van een borstel (bijv. de **Promed reinigingsborstel** met artikelnr. 198910 (messing) of artikelnr. 198920 of artikelnr. 198930 (nylon)) worden gereinigd van stof en huidresten. Het is tevens aan te bevelen om de slijpstenen te ontsmetten met een commercieel verkrijgbaar ontsmettingsmiddel (bijv. **Promed PURE-ID**) om de overdracht van infecties te voorkomen. Zorg ervoor dat de stiften van de slijpstenen vetvrij blijven en reinig deze van tijd tot tijd.

AFVALVERWIJDERING

Elektrische gereedschappen, accessoires en verpakkingen moeten milieuvriendelijk worden verwijderd.

Alleen voor EU-landen:



Gooi elektrische gereedschappen niet bij het huisvuil! In overeenstemming met de Europese richtlijn 2012/19/EU voor afgedankte elektrische en elektronische apparatuur en de omzetting naar nationaal recht moeten afgedankte elektrische gereedschappen apart van elkaar worden verzameld en milieuvriendelijk worden verwijderd.

Binnen de EU duidt dit symbool aan, dat dit product niet via het normale huisvuil mag worden verwijderd. Afgedankte apparaten bevatten kostbare recyclebare materialen, die hergebruikt moeten worden, om het milieu c.q. de gezondheid niet door ongecontroleerde vuilverwijdering schade te berokkenen. Verwijder afgedankt apparaten daarom a.u.b. via een daarvoor bestemd verzamelstelsel of stuur het apparaat voor de verwijdering terug naar de verkooplek. Deze zal het apparaat dan laten verwijderen.

GARANTIEBEPALINGEN

It product werd met de grootste zorgvuldigheid vervaardigd en vóór verlaten van de fabriek nauwlettend gecontroleerd. Derhalve verstrekken wij op dit product een garantie van 24 maanden vanaf de datum van aankoop. **Promed**-producten beantwoorden aan hun beschrijving en de desbetreffende specificaties; het is uw verantwoordelijkheid, ervoor te zorgen dat de producten die u koopt, voorzien zijn voor het gebruik dat u op het oog hebt.

- Bij aantoonbare materiaal- en/of fabricagefouten die bij beoogd gebruik optreden en tijdens de garantieperiode opgemerkt worden, vervangen wij binnen de garantieperiode kosteloos alle gebrekkige onderdelen van het product, met inbegrip van het aandeel aan loonkosten voor de garantiereparaties.
- **De garantie omvat niet:**
 - de normale slijtage van het product
 - gebreken die door het transport of de opslag van het product veroorzaakt worden
 - gebreken of beschadigingen die door niet beoogd gebruik of gebrekkig onderhoud veroorzaakt worden
 - schade door toedoen van het niet naleven van de instructies in de bedieningshandleiding
 - schade door toedoen van aanpassingen aan het product die niet door **Promed** uitgevoerd werden
 - beschadigingen door scherpe voorwerpen, ten gevolge van wringen, verbuigen, vallen, een abnormale botsing of overige handelingen die buiten de adequate controle van **Promed** liggen.
 - Slijtageonderdelen (bv. bewegende onderdelen zoals kogellagers enz., afsluitingen) zijn algemeen van de garantie uitgesloten.
- **Een aanspraak op garantie kan niet geldend worden gemaakt indien:**
 - het product niet in zijn originele verpakking of een geschikte veilige verpakking wordt teruggestuurd;
 - het product door een andere persoon of een onderneming, uitgezonderd **Promed** of een door **Promed** geautoriseerde handelaar, aangepast of gerepareerd werd;
 - het product niet door **Promed** goedgekeurde vervangingsonderdelen gerepareerd werd;
 - het serienummer / lotnummer van het product verwijderd, gewist, gewijzigd of onleesbaar gemaakt werd.

DE

EN

FR

IT

ES

NL

RU

PL

SE

AR

GARANTIEBEPALINGEN

- Om hygiënische redenen moeten producten die aan rechtstreeks lichaamscontact of contact met lichaamsvloeistoffen (bv. bloed) blootgesteld zijn, vóór het terugsturen in een extra kunststoffen zak verpakt worden. In deze gevallen moet in het pakket of de begeleidende papieren een speciale verwijzing naar deze omstandigheid worden opgenomen.
- Voor tijdens de garantieperiode gerepareerde componenten of vervangen producten wordt de garantie enkel voor de resterende garantieperiode verstrekt, vooropgesteld dat deze vervanging of reparatie door **Promed** of een door **Promed** geautoriseerde handelaar uitgevoerd werd.
- De garantieperiode begint op de dag van aankoop. Garantieaanspraken moeten binnen de garantieperiode geldend gemaakt worden. Met na het verstrijken van de garantieperiode optredende reclamaties kan geen rekening gehouden worden.
- De garantie treedt in het kader van de onderhavige garantievoorwaarden slechts in werking indien de aankoopdatum middels een aankoopbewijs of iets vergelijkbaars aangetoond wordt.
- Technische en optische wijzigingen, alsmede wijzigingen aan de uitrusting zijn voorbehouden!
- Deze garantie is enkel rechtsgeldig en toepasbaar in het land waarin het product door de eerste koper verworven werd, vooropgesteld dat het de bedoeling van **Promed** was, dat het product voor verkoop in dit land aangeboden wordt. Deze garantie is eveneens in elk land in de Europese Economische Ruimte toepasbaar waarin **Promed** over een geautoriseerde importeur of een verkooppartner beschikt. Naargelang van het desbetreffende land kunnen bijzondere en afwijkende garanties en waarborgen op grond van de telkenmale toepasbare wetgeving aan de orde zijn. Deze rechtsvoorschriften worden door de onderhavige garantiebepalingen noch uitgesloten, noch beperkt. Voor zover door nationaal recht toegestaan, wordt de garantieperiode door een volgende herverkoop, reparatie of vervanging van het product niet verlengd of vernieuwd, noch komt ze anderszins in het gedrang.
- De bepalingen van het VN-koopverdrag worden niet toegepast.
- De wettelijke garantieplicht van de verkoper blijft door onze garantiebepalingen onaangetast.
- In de grootste mogelijke mate krachtens de toepasbare dwingende wetgeving vormen de onderhavige garantiebepalingen uw enige en uitsluitende rechtsmiddel en gelden zij in stede van alle overige uitdrukkelijke of geïmpliceerde garantiebepalingen. **Promed** is niet aansprakelijk voor ongewone, terloops ontstane, boete- of gevolgschade, met inbegrip van, doch niet beperkt tot, winstderving, genotsderving, inkomstenverlies, kosten voor vervangingsuitrusting of -inrichtingen, verzekeringsaanspraken door derden, eigendomsschennissen die aan het verwerven of gebruik van het product ontspruiten of wegens een garantie-inbreuk, contractbreuk, nalatigheid, productfouten of andere gerechtelijke of wettelijke omstandigheden ontstaan, ook indien **Promed** weet had van de mogelijkheid van dergelijke schade. **Promed** is niet aansprakelijk voor een vertraging bij het doen van een beroep op de garantieverstrekingen.
- Voor eventuele vertaalfouten kan **Promed** niet aansprakelijk gesteld worden.

Voor een vlekkeloze verwerking zijn de volgende opgaven onontbeerlijk:

1. Oorspronkelijk aankoopbewijs/kwitantie of handelaarsstempel met aankoopdatum
2. Vastgesteld gebrek
3. Productomschrijving / type / serie- / batchnummer

DE

EN

FR

IT

ES

NL

RU

PL

SE

AR

ПЕРЕД ВВОДОМ В ЭКСПЛУАТАЦИЮ

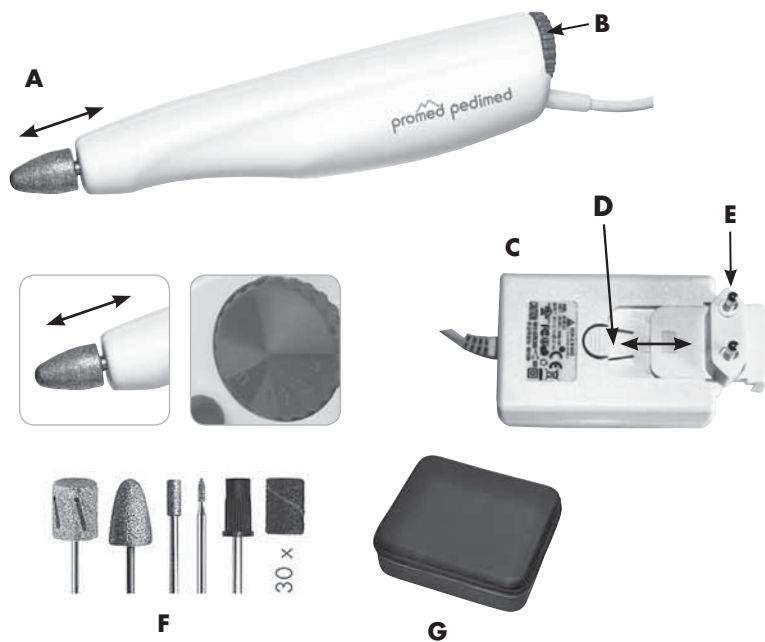

- A.** Держатель для шлифовальных насадок
- Б.** Регулятор скорости / направления вращения
- В.** Сетевой адаптер
- Г.** Кнопка разблокировки
- Д.** Электрическая вилка
- Е.** Набор насадок в дизайнерской коробке
- Ж.** Дизайнерский футляр

Комплект поставки:

Promed pedimed

Сапфировая фреза, заостренная

Алмазная фреза, цилиндрическая

Шлифовальный конус, сапфировый

Шлифовальная головка

30 шлифовальных лент, средний размер

Дизайнерские коробка для насадок и футляр



DE

EN

FR

IT

ES

NL

RU

PL

SE

AR



Перед первым использованием аппарата внимательно прочтите руководство по эксплуатации. Спасибо Вам за покупку аппарата для педикюра **Promed pedimed** ! Данный аппарат был специально разработан и изготовлен для того, чтобы обеспечить качественное выполнение педикюра, и после прочтения настоящего руководства по эксплуатации может использоваться как квалифицированными специалистами, так и частными лицами. Настоящий аппарат прекрасно подходит для выполнения педикюра (например: удаления мозолей и ороговевшей кожи, ухода за кутикулой и ногтями, обработки «одревеневших» ногтей и т.д.). Мы, производитель, ни при каких обстоятельствах не несем ответственности за повреждения или ущерб, причиненные людям или имуществу вследствие несоблюдения инструкций настоящего руководства.

Желаем Вам получить много удовольствия при использовании Вашего нового аппарата **Promed pedimed** ! Далее мы хотели бы ознакомить Вас с данным устройством. Перед первым использованием просьба прочитать руководство по эксплуатации.



PRZEPISY BEZPIECZEŃSTWA

Перед вводом в эксплуатацию примите во внимание:

Никогда не допускайте прямого контакта аппарата с огнем, газом или кислородом, а также горячими предметами, например, кухонными плитами.

В процессе эксплуатации следует учитывать:

А. Используемые шлифовальные инструменты:

- Стандартный диаметр: 2,332 – 2,350 мм
- Применять только центрированные шлифовальные инструменты с закругленным концом стержня.
- Нельзя использовать заржавевшие или погнутые шлифовальные инструменты.

Б. Обращайтесь с регулятором скорости вращения с осторожностью.

В. Перед сменой направления вращения отключите аппарат (среднее положение регулятора вращения).

Г. Перед включением аппарата следует установить значение скорости вращения (регулятор направления вращения **(Б)**) на «0».

Д. Электропитание аппарата: 100 - 240 В переменного тока.

Е. Перед заменой шлифовального инструмента отключайте аппарат.

Ж. Принимайте все возможные меры во избежание падения или иных повреждений рукоятки аппарата.

З. В случае возникновения неисправностей рукоятки следует сдать ее в ремонт.

И. Никогда не смазывайте и не мойте рукоятку.

К. Только для использования внутри помещений.

Л. При использовании аппарата в непосредственной близости от детей необходим надлежащий надзор.



ОПАСНО!

- Не допускайте прямого контакта аппарата с водой или другими жидкостями.
- Не устанавливайте и не используйте аппарат в сырых и влажных помещениях.
- Не прикасайтесь к аппарату влажными руками.
- Эксплуатируйте аппарат только при заданном напряжении сети.
- Не допускается использование аппарата вне помещений.



ПРЕДУПРЕЖДЕНИЕ!

- Детям не разрешается играть с аппаратом.
- Никогда не оставляйте аппарат без присмотра, если рядом находятся дети или лица, не умеющие пользоваться данным устройством.

DE

EN

FR

IT

ES

NL

RU

PL

SE

AR

PRZEPISY BEZPIECZEŃSTWA

- Используйте аппарат исключительно в целях, описанных в настоящем руководстве по эксплуатации.
- Применяйте только рекомендованные производителем насадки и инструменты.
- Не используйте аппарат в случае повреждения сетевого кабеля, падения аппарата или его контакта с водой.
- Настоящий аппарат может использоваться детьми от 8 лет и лицами с ограниченными физическими, сенсорными или умственными возможностями или же с недостаточным опытом и навыками под наблюдением лица, ответственного за их безопасность, либо при условии получения ими от данного лица детальных инструкций по эксплуатации настоящего аппарата, изложенных в доступном для понимания связанных с эксплуатацией рисков виде.
- Не позволяйте детям играть с материалами упаковки – существует опасность асфиксии.
- Электроприбор – не игрушка для детей! Дети не осознают опасности, могущей возникнуть при обращении с электроприборами. В связи с этим следует хранить и использовать аппарат вне пределов досягаемости детьми.
- Не пользуйтесь аппаратом и не устанавливайте его на горячие поверхности или вблизи открытого газового пламени во избежание расплавления корпуса.
- Не допускайте попадания воды на/в аппарат. Для чистки аппарата используйте влажную тряпку. Не применяйте растворителей.
- Никогда не носите и не тяните аппарат за сетевой кабель. Вытаскивайте кабель из розетки, держа его за вилку, а не за сам кабель.
- Не допускайте трения сетевого кабеля об острые края, его заземления или свисания между острыми предметами, а также не оставляйте его лежать или висеть вблизи горячих предметов (напр., электрических плит) или открытого огня. Предохраняйте кабель от воздействия высоких температур и маслянистых веществ.
- Используйте удлинительный кабель только после того, как убедитесь в его полной исправности.
- В случае повреждения сетевого адаптера аппарата его следует немедленно заменить, обратившись для этого к специалисту.
- Не храните аппарат рядом с мойкой или ванной, так как существует опасность его падения или соскальзывания в мойку или ванну.
- Операции по очистке и техническому обслуживанию не должны выполняться детьми без присмотра взрослых.
- Во избежание опасности нанесения повреждений, блокировки или порчи аппарата следите за тем, чтобы работающий аппарат не соприкасался с одеждой, веревками, шнурками от обуви, щетиной, проволокой, нитками, волосами и т.п.



Уведомление:

Блок питания может быстро нагреваться. Это не является признаком наличия неисправностей. Аппарат можно продолжать использовать.

DE

EN

FR

IT

ES

NL

RU

PL

SE

AR

ИНФОРМАЦИЯ ОБ АППАРАТЕ / АКССУАРАХ

Перед вводом в эксплуатацию, пожалуйста, проверьте комплектность поставки. Поставляемый в комплекте сетевой адаптер (**В**) является электронным узлом питания, предусмотренным для работы при напряжении от 100 до 240 В переменного тока. Если для эксплуатации аппарата Вам необходим иной тип электрической вилки, нежели стандартно поставляемый в комплекте, Вы можете приобрести его у компании **Promed**. Для замены вилки нажмите на кнопку разблокировки (**Г**) и вытяните электрическую вилку (**Д**) из блока питания (**В**). Возьмите нужную вилку (**Д**) и подсоедините ее к блоку питания (**В**).

- Аппарат **Promed pedimed** с предназначенными для него шлифовальными инструментами прекрасно подходит для выполнения педикюра.
- В аппарате **Promed pedimed** установлен высокомогущностной двигатель. При помощи электронного регулятора скорости вращения Вы можете плавно регулировать скорость вращения шлифовальных инструментов. Аппарат обладает возможностью вращаться как вправо, так и влево (переключение направления).

ИНФОРМАЦИЯ ОБ АППАРАТЕ / АКСЕССУАРАХ

- Держатель для шлифовальных насадок подходит для всех распространенных на рынке типов шлифовальных инструментов со стержнями стандартного диаметра (\varnothing 2,332 – 2,350 мм). Чтобы максимально продлить срок службы держателя шлифовальных насадок, просим Вас использовать только высококачественные инструменты с закругленным концом стержня и его длиной не более 36 мм!
- При отсоединении рукоятки обязательно следите за тем, чтобы шлифовальный инструмент не соприкасался с окружающими его предметами. Существует опасность сплющивания и разбалансировки стержня инструмента. Разбалансировка шлифовального инструмента приводит к повреждению рукоятки аппарата!
- Шлифовальные насадки Вы можете приобрести у локального официального дилера или на сайте компании **Promed** (www.promed.de).
- Для обеспечения гигиеничности работы шлифовальные инструменты после использования нужно дезинфицировать.
- Информацию о подходящих средствах дезинфекции, а также о необходимой продукции Вы можете получить у компании **Promed**;
Для дезинфекции инструментов и шлифовальных насадок: **Promed Pure ID** (Арт. № 330810)
Для дезинфекции рабочей поверхности и аппарата: **Promed Pure FD** (Арт. № 330815)
Для дезинфекции и очистки инструментов и шлифовальных насадок:
Promed UC 50 (Арт. № 330210)

ВВОД ВАННОЧКИ В ЭКСПЛУАТАЦИЮ



Перед включением аппарата необходимо установить величину скорости вращения (регулятор направления вращения **(Б)**) на «0».

A. Вставьте сетевой адаптер **(В)** в розетку.

B. Выберите необходимый шлифовальный инструмент. Вставьте шлифовальный инструмент в держатель **(А)**, расположенный в передней части рукоятки. Как только шлифовальный инструмент начнет вращаться, произойдет автоматическая блокировка механизма. Никогда не вынимайте и не вставляйте шлифовальный инструмент с усилием! Шлифовальные инструменты с диаметром стержня от 2,332 до 2,350 мм точно подходят к диаметру отверстия держателя и не требуют приложения дополнительных усилий при их вставке и удалении. Для снятия шлифовального инструмента отключите аппарат при помощи регулятора направления вращения **(Б)** (среднее положение), при этом вы должны почувствовать, как регулятор направления вращения **(Б)** зафиксирован на месте. Теперь шлифовальный инструмент можно извлечь, просто потянув его вперед.

C. Регулировка направления и скорости вращения:

1. Выбор направления вращения:

Выбор направления вращения можно путем поворота регулятора направления вращения **(Б)** влево или вправо. Против часовой стрелки: аппарат будет вращаться в левую сторону. По часовой стрелке: аппарат будет вращаться в правую сторону.

2. Выбор скорости вращения:

Скорость вращения можно отрегулировать путем поворота переключателя направления вращения **(Б)** влево или вправо. Чем дальше Вы поворачиваете переключатель, тем выше скорость.



Уведомление:

Для настройки подходящего для Вас числа оборотов рекомендуем действовать в несколько приемов; уже при низком числе оборотов в распоряжении имеется достаточное усилие.

D. Перед первым использованием обязательно дайте двигателю (внутри рукоятки) поработать около 30 минут со скоростью приблизительно 8 000 об/мин. Это необходимо для приработки угольных стержней двигателя.

DE

EN

FR

IT

ES

NL

RU

PL

SE

AR

ВВОД ВАННОЧКИ В ЭКСПЛУАТАЦИЮ



Уведомление:

Различия в шуме при вращении устройства в правую и левую сторону являются нормой и обусловлены приработкой угольных стержней двигателя или шариковых подшипников.

При возникновении неполадок в работе:

- Проверьте исправность подачи питания.
- Проверьте, срабатывает ли на аппарате предохранительный ограничитель, установив регулятор направления вращения (**Б**) аппарата в позицию «0» (среднее положение), а затем повторно запустив аппарат.
- Если данные действия не помогли устранить проблемы, обратитесь в Ваш сервисный центр.

ОСОБЫЕ ПРИЗНАКИ КАЧЕСТВА

Цанговый патрон быстрого зажима:

При креплении шлифовальной насадки цанговый патрон быстрого зажима обеспечит Вам простую, быструю и лёгкую смену шлифовальной насадки. Как только насадка начнёт вращаться, произойдёт автоматическая блокировка стержня насадки в зажиме.

Поворотный регулятор All-in-One:

При помощи простейшего управления одним выключателем Вы одновременно выбираете направление и скорость вращения.

Safety Stop:

Если при работе с прибором Вами выбрано слишком высокое число оборотов и при шлифовании слишком большое давление, электроникой прибора это регистрируется, и прибор выключается. В таком случае Вы должны установить реверс направления вращения (**В**) на нуль (промежуточное положение) и снова ввести прибор в эксплуатацию.

УКАЗАНИЯ ПО УХОДУ ЗА ПРИБОРОМ

- По возможности сохраняйте внутреннее устройство прибора от попадания в него пыли и шлифовальной пыли.
- Удаляйте загрязнения на внешней поверхности рукоятки ветошью, увлажнённой в спирте, и избегайте попадания влаги внутрь прибора.
- Используйте исключительно шлифовальные насадки, имеющие стандартный размер хвостовиков стоматологических боров 2,332 - 2,350 мм, и избегайте использования покрывшихся ржавчиной или дефектных шлифовальных насадок. Подобное неправильное обращение с прибором может привести к повышенному износу шарикоподшипников. Соблюдайте указанные изготовителем значения безопасной частоты вращения и предписанные им меры предосторожности.
- Не подвергайте рукоять сильным механическим воздействиям (ударам, сотрясениям), поскольку из-за этого могут возникнуть повреждения шарикоподшипников. Если рукоять подверглась падению, проверьте, не погнулась ли насадка. Обращайте особое внимание на возникновение шумов и/или на нагревание прибора. Если рукоять повреждена, немедленно высылайте прибор для проведения ремонта.

ПРИМЕНЕНИЕ

Потребность в уходе за кожей и ногтями возникает не только при наличии определённых жалоб, она также вызвана косметической необходимостью.

Начните с укорачивания ногтей и с придания им формы. Ногти следует обязательно подпиливать, чтобы предотвратить их болезненное врастание в кожу. Нежная обработка сапфировой пластикой предотвращает врастание. Опиливание ногтей мелкозернистым сапфировым диском поможет предупредить это врастание. Загрубевшая или затвердевшая кожа возникает всегда в местах подверженности ног нагрузке, обычно в области пяток, в области подушечек большого

DE

EN

FR

IT

ES

NL

RU

PL

SE

AR

ПРИМЕНЕНИЕ

пальца стопы, а также с наружной стороны большого пальца стопы. Обработайте затвердевшую кожу сапфировой конусной фрезой, а еще лучше - дренажной шлифовальной насадкой. Регулярно повторяйте эту процедуру. Ни в коем случае не следует прибегать к радикальным мерам при удалении загрубевшей кожи.

Вросшие ногти можно – по необходимости – аккуратно освободить от кожи при помощи небольшой фрезы. Это происходит абсолютно безболезненно, риск нанесения повреждения отсутствует. Крошащиеся части ногтей могут быть дополнительно обработаны мелкозернистым сапфировым диском. Мозоли с затвердениями округлой формы являются болезненным результатом медленного ороговения кожи. Это – оmozолелости, имеющие снаружи крайне ороговевший, а внутри - мягкий слой. Удалите наружный слой мозолистого утолщения с помощью сапфировой конусной насадки, продолжив работу над кожей с помощью сапфировой фрезы. Тем самым болезненное сдавливание мозолистого утолщения уже уменьшится. Глубоко сидящие мозоли с затвердениями округлой формы не следует удалять самому, их удаление нужно предоставить домашнему врачу. Потребитель, систематически ухаживающий за кожей и ногтями и пользующийся при этом приборами марки **Promed** со сменными приспособлениями, превращает процедуру регулярного ухода в приятный ритуал. Более точное описание специальных шлифовальных насадок содержится на последующих страницах.

В продаже имеются шлифовальные насадки различной формы и степени твердости, их в любое время можно заказать в дополнение к уже имеющимся. Оссе 2е домотесь об этом в отделе нашего торгового представительства.



Указания:

До проведения процедуры по уходу не следует мыть руки или ноги. Только после обработки следует нанести на кожу средство по уходу, обладающее успокоительным и увлажняющим эффектом.

ИСПОЛЬЗОВАНИЕ ШЛИФОВАЛЬНЫХ НАСАДОК



Сапфировая фреза, заострённая

Для удаления труднодоступных уголков и боковых кромок ногтей, шлифование которых более толстыми шлифовальными насадками затруднено. (Обходитесь осторожно с заострённой фрезой!)



Сапфировая фреза, цилиндрическая

Для шлифования утолщённых, затвердевших ногтей. Затвердевшим или ороговевшим ногтям можно придать хорошую форму, после чего они лучше выглядят. Болезненное сдавливание уменьшится. Фрезы пригодны для шлифования краёв мозолей с затвердениями округлой формы для уменьшения или удаления болезненного сдавливания. (Шлифовать только в местах подверженности сдавливанию!)



Насадка для удаления ороговевшей кожи с вытяжкой, сапфировая

Предназначена для особо утолщённой и затвердевшей кожи на пятке и в области подушечек большого пальца стопы – в местах частого образования затвердений кожи.



Шлифовальный конус, сапфировый

Для оmozолелостей и огрубевшей кожи на ногах и руках, а также для шлифования сильно затвердевших ногтей. С её помощью изогнутым ногтям возвращается прежняя форма и удаляется болезненное сдавливание.



Стержень-мандрель шлифовочный, из синтетических материалов + абразивная лента, среднезернистая

Для обработки искусственных ногтей, для использования и работы с гелевыми, акриловыми ногтями и т. п.

DE

EN

FR

IT

ES

NL

RU

PL

SE

AR

ОБСЛУЖИВАНИЕ И УХОД

Чистка шлифовальных насадок

Шлифовальные насадки можно очистить от пыли и остатков кожи с помощью щётки (напр., щёткой для очистки производства **Promed** арт.-№ 198910 (латунь) или арт.-№ 198920 или арт.-№ 198930 (нейлон)). В дальнейшем рекомендуется дезинфицировать шлифовальные насадки с помощью стандартных имеющихся в торговой сети аэрозолей для дезинфекции (напр., **Promed PURE-ID**), чтобы предотвратить распространение инфекции. Обращайте внимание на то, чтобы штифты шлифовальных насадок не покрывались жировым слоем и проводите время от времени их очистку.

УТИЛИЗАЦИЯ

Электроинструменты, арматура и упаковка должны быть утилизированы не загрязняющим окружающую среду способом.

Только для стран ЕС:



Не выбрасывайте электроприборы в контейнеры с домашним мусором! Согласно директивам 2012/19/EU об электро- и электронных приборах и претворению их в национальное право не годные более к употреблению электроприборы должны быть собраны отдельно и утилизированы не загрязняющим окружающую среду способом.

В пределах ЕС этот символ указывает на то, что изделие нельзя выбрасывать вместе с домашним мусором. Старые приборы содержат ценные материалы, пригодные для вторичной переработки, которые следует подвергнуть повторному использованию таким образом, чтобы не загрязнять окружающую среду или не наносить ущерба человеческому здоровью непроверенной утилизацией. Поэтому сдавайте старые приборы на вторичную переработку в подходящих для этого сборных пунктах или отправляйте прибор с целью утилизации отходов в торговый пункт, в котором Вы купили прибор. Прибор будет отдан в утилизацию этим пунктом.

ГАРАНТИЙНЫЕ УСЛУГИ

Этот продукт был изготовлен со всей тщательностью, и прежде чем покинуть завод прошел тщательную проверку. Поэтому на этот продукт мы предоставляем гарантию сроком на 24 месяца с момента покупки. Продукты компании **Promed** отвечают их описаниям и соответствующим спецификациям; на Вас лежит ответственность установить, соответствуют ли продукты, которые Вы приобретаете, предусмотренной Вами цели использования.

- В случае наличия доказанных дефектов материала и/или заводских дефектов, которые возникают во время применения продукта в соответствии с инструкцией, и которые обнаруживаются во время действия гарантии, мы в течение гарантийного срока безвозмездно осуществляем замену всех неисправных деталей продукта, включая возмещение доли расходов на заработную плату за гарантийный ремонт.
- **Гарантия не распространяется на:**
 - нормальный износ продукта,
 - недостатки, которые возникают в результате транспортировки или хранения продукта,
 - дефекты или повреждения, которые возникают из-за ненадлежащего использования или недостаточного технического обслуживания,
 - повреждения по причине несоблюдения указаний инструкции по эксплуатации,
 - повреждения по причине внесения изменений в продукт, которые были выполнены не компанией **Promed**,
 - повреждения острыми предметами, в результате кручения, сжатия, падения, необычного толчка или иных действий, которые находятся вне разумного контроля со стороны компании **Promed**.
 - быстроизнашивающиеся детали (например, подвижные части, такие как шариковые подшипники и т. д., застёжки) в принципе не охватываются гарантией.
- **Гарантийное требование не рассматривается, если:**
 - продукт возвращается не в своей оригинальной упаковке или не в соответствующей безопасной упаковке,
 - он был изменен другим лицом или предприятием, за исключением компании **Promed** или продавца, авторизованного компанией **Promed**;

DE

EN

FR

IT

ES

NL

RU

PL

SE

AR

ГАРАНТИЙНЫЕ УСЛУГИ

- ремонт продукта был произведен с использованием запасных частей, не разрешенных компанией **Promed**;
удален, стерт, изменен или сделан неразборчивым серийный номер / номер партии продукта.
- На основании санитарных норм продукты, которые подвергались прямому контакту с телом или контакту с биологическими жидкостями (например, кровь), перед отправкой должны быть упакованы в специальный пластиковый пакет. В этих случаях в пакете или в сопроводительных документах должна находиться специальная пометка с указанием на этот факт.
- Для компонентов, дефекты которых были устранены во время гарантийного срока, или для замененных продуктов гарантия предоставляется только на оставшееся время первоначального гарантийного срока; при условии, что эта замена или этот ремонт были проведены компанией **Promed** или продавцом, авторизованным компанией **Promed**.
- Гарантийный срок начинается со дня покупки. Гарантийные требования должны подаваться в течение гарантийного времени. Рекламации, возникающие по истечению гарантийного срока, не могут приниматься во внимание.
- Гарантия вступает в силу в рамках этих гарантийных условий лишь тогда, когда дата покупки подтверждается документом о совершении покупки или чем-то подобным.
- Сохраняем за собой право на технические или визуальные изменения, а также изменения комплектации!
- Эта гарантия имеет законную силу и применяется только в той стране, где продукт был приобретен первым покупателем, при условии, что намерением компании **Promed** являлось выставление продукта на продажу в этой стране. Эта гарантия равным образом применяется в любой стране Европейского экономического пространства, в котором компания **Promed** имеет авторизованного импортера или партнера по сбыту. В зависимости от соответствующей страны могут предоставляться особые или отличающиеся гарантии и обеспечения согласно соответственно применяемому законодательству. Эти предписания закона не исключаются и не ограничиваются этими гарантийными условиями. В случае если национальное право допускает, гарантийный срок не продлевается, возобновляется и не изменяется иным образом в результате последующей перепродажи, ремонта или замены продукта.
- Положения Конвенции ООН о праве купли-продажи не находят применения.
- Наши гарантийные условия не затрагивают законную обязанность предоставления гарантии продавцом.
- Эти гарантийные условия представляют собой Ваше единственное и исключительное правовое средство в максимальном объеме вследствие применяемого императивного законодательства и действуют вместо всех иных четких или конклюдентных гарантийных условий. Компания **Promed** не несет ответственности за нетипичный, случайно возникший штрафной или косвенный ущерб, включая, но не ограничиваясь, упущенную выгоду, потери в результате износа, уменьшение налоговых поступлений, расходы на запасные принадлежности или оборудование, страховые требования третьего лица, нарушение прав собственности, которые возникают в силу приобретения или применения продукта, или из-за нарушения гарантий, нарушения договора, халатности, дефектов продукта или других правовых или законодательных обстоятельств, даже если компания **Promed** знала о возможности возникновения такого ущерба. Компания **Promed** не несет ответственности за задержку гарантийного ремонта.
- За возможные ошибки в переводе компания **Promed** ответственность не несет.

Для скорейшей обработки гарантийного случая необходимы следующие данные:

1. Оригинал документа, подтверждающего покупку, / квитанция или штамп продавца с указанием даты покупки.
2. Установленные недостатки.
3. Обозначение продукта / тип / серийный номер / номер партии.

DE

EN

FR

IT

ES

NL

RU

PL

SE

AR

ZANIM UŻYJESZ KOCA PO RAZ PIERWSZY

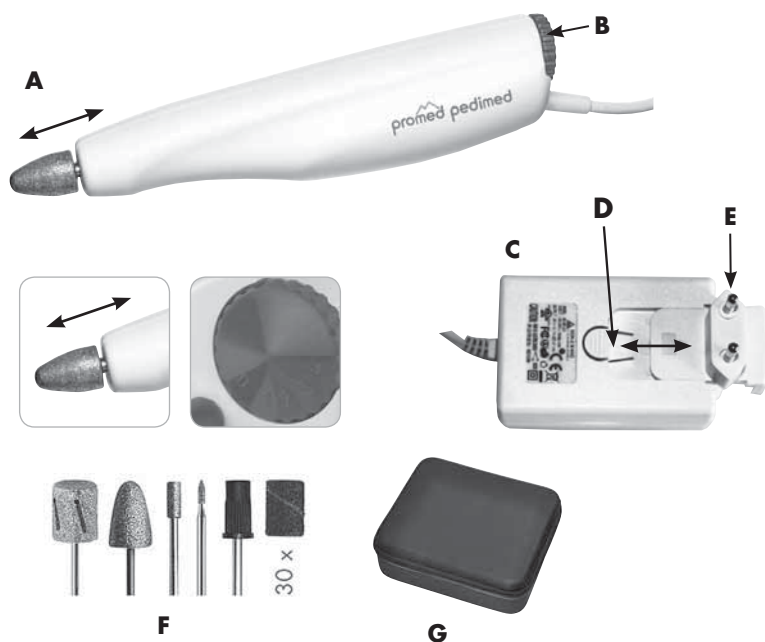

- A. Uchwyt elementu szlifującego
- B. Regulator prędkości obrotowej/
regulator kierunku obrotów
- C. Adapter sieciowy
- D. Odblokowanie
- E. Wtyczka sieciowa
- F. Zestaw bitów w pudełku designerskim
- G. Etui designerskie

DE

EN

FR

IT

ES

NL

RU

PL

SE

AR

Zakres dostawy:
Promed pedimed
Frez szafirowy, ostry
Frez diamentowy, cylindryczny
Stożek szlifierski, szafirowy
Trzpień szlifierski
30 taśm do szlifowania, średnich
Designerskie pudełko na bity i etui





Przed pierwszym użyciem urządzenia proszę dokładnie zapoznać się z instrukcją obsługi.

Bardzo dziękujemy za zakup urządzenia do pedicure **Promed pedimed**. To urządzenie zostało specjalnie zaprojektowane i wyprodukowane celem zagwarantowania wysokiej jakości pielęgnacji i może ono być używane zarówno przez osoby prywatne, jak i przez specjalistów po zapoznaniu się z instrukcją obsługi. To urządzenie znakomicie nadaje się do wykonywania pedicure (np.: usuwanie zrogowaciałej skóry i naskórka, pielęgnacja skóry przy paznokciu, pielęgnacja zrogowaciałych paznokci, itp.).

Jako producent nie ponosimy w żadnym przypadku odpowiedzialności za obrażenia lub szkody wynikające z nieprzestrzegania niniejszej instrukcji.

Życzymy Państwu wiele radości z używania nowego urządzenia **Promed pedimed**. W dalszej części chcielibyśmy zapoznać Państwa z urządzeniem. Przed pierwszym użyciem proszę dokładnie przeczytać instrukcję obsługi.



PRZEPISY BEZPIECZEŃSTWA

Przed uruchomieniem należy przestrzegać:

Nigdy nie dopuszczać do bezpośredniego kontaktu urządzenia z ogniem, gazem lub tlenem oraz z gorącymi przedmiotami, np. płytą grzewczą pieca.

Proszę przestrzegać podczas używania:

A. Stosowane elementy szlifujące:

- Standaryzowana wielkość dentalna: 2,332 – 2,350 mm
- Stosować tylko wyśrodkowane elementy szlifujące z zaokrąglonym zakończeniem trzonka.
- Nie wolno używać zardzewiałych lub wygiętych elementów szlifujących.

B. Proszę ostrożnie obsługiwać regulator prędkości obrotowej.

C. Przed zmianą kierunku obrotów wyłączyć urządzenie (środkowe położenie regulatora obrotów).

D. Przed włączeniem urządzenia należy ustawić prędkość obrotową (regulator kierunku obrotów **(B)**) na zero.

E. Napięcie zasilające urządzenia: 100 VAC - 240 VAC.

F. Przed zmianą elementu szlifującego należy wyłączyć urządzenie.

G. Podjąć wszelkie możliwe środki zapobiegawcze, aby zabezpieczyć prostnicę przed upadkiem lub innego rodzaju uszkodzeniem.

H. W przypadku wystąpienia problemów z prostnicą proszę przekazać ją do naprawy.

I. Nie smarować ani nie myć prostnicy.

K. Tylko do użytku w pomieszczeniach.

L. W przypadku stosowania urządzenia w pobliżu dzieci wymagany jest nadzór.



NIEBEZPIECZEŃSTWO!

- Nie dopuszczać do bezpośredniego kontaktu urządzenia z wodą lub innymi płynami.
- Nie używać ani nie umieszczać urządzenia w mokrym lub wilgotnym otoczeniu.
- Nie dotykać urządzenia mokrymi rękami.
- Urządzenie podłączać tylko do podanego napięcia zasilającego.
- Nie używać urządzenia na zewnątrz.



OSTRZEŻENIE!

- Nie pozwalać dzieciom na zabawę urządzeniem.
- Nie pozostawiać urządzenia bez nadzoru, gdy dzieci lub nieprzeszkolone osoby znajdują się w pobliżu tego urządzenia.

DE

EN

FR

IT

ES

NL

RU

PL

SE

AR

PRZEPISY BEZPIECZEŃSTWA

- Urządzenie jest przeznaczone wyłącznie do zastosowań opisanych w niniejszej instrukcji obsługi.
- Stosować nakładki i akcesoria zalecane przez producenta.
- Nigdy nie używać urządzenia po uszkodzeniu kabla zasilającego, po upadku urządzenia lub po jego kontakcie z wodą.
- Urządzenie to może być używane przez dzieci w wieku powyżej 8 lat oraz przez osoby o zmniejszonych zdolnościach fizycznych, sensorycznych lub umysłowych lub posiadających niewystarczające doświadczenie i wiedzę, jeżeli jest ono nadzorowane przez osobę odpowiedzialną za ich bezpieczeństwo lub gdy otrzymali oni od takiej osoby dokładne instrukcje odnośnie używania urządzenia w taki sposób, że rozumieją związane z tym zagrożenia.
- Nie pozwalać na zabawę dzieci materiałami opakowaniowymi, występuje niebezpieczeństwo uduszenia.
- Urządzenie elektryczne nie jest zabawką. Dzieci nie są w stanie rozpoznać zagrożeń, które mogą wystąpić podczas kontaktu z urządzeniami elektrycznymi. Dlatego też urządzenie należy używać i przechowywać poza zasięgiem dzieci.
- Urządzenia nie można odkładać ani używać na gorących powierzchniach lub w pobliżu otwartych płomieni gazu, aby nie doszło do stopienia obudowy.
- Nigdy nie dopuszczać do kontaktu urządzenia z wodą. Do czyszczenia urządzenia stosować wilgotną szmatę. Nie używać rozpuszczalników.
- Nie przenosić ani nie ciągnąć urządzenia za kabel zasilający. Kabel należy wyjmować z gniazda pociągając za wtyczkę, nigdy za kabel.
- Nie ciągnąć kabla przez ostre krawędzie ani nie blokować, nie zwieszać go i nie kłaść ani zawieszać na gorących przedmiotach (np. płytach grzewczych pieca) lub w otwartym płomieniu, należy go również chronić przed wysoką temperaturą i olejem.
- Kabel przedłużający stosować tylko wówczas, gdy został on wcześniej sprawdzony pod kątem prawidłowego stanu.
- W przypadku uszkodzenia adaptera sieciowego urządzenia należy natychmiast zlecić jego wymianę przez fachowca.
- Nie przechowywać urządzenia w pobliżu umywalki lub wanny kąpielowej, ponieważ istnieje zagrożenie jego wpadnięcia lub wciągnięcia do umywalki lub wanny kąpielowej.
- Prace związane z czyszczeniem i konserwacją nie mogą być przeprowadzane przez dzieci bez nadzoru.
- Aby uniknąć niebezpieczeństwa obrażeń, zablokowania lub uszkodzenia urządzenia należy zwracać uwagę, aby nie doszło do kontaktu pracującego urządzenia z odzieżą, sznurami, sznurówkami, sztucznym włosiem, drutami, nićmi, włosami itp.



Wskazówka:

Zasilacz może się lekko rozgrzewać. Nie oznacza to jego usterki. Urządzenie może być dalej bez problemu używane.

INFORMACJE O URZĄDZENIU / OPRZYRZĄDOWANIE

Przed uruchomieniem proszę sprawdzić kompletność dostawy. Dostarczony adapter sieciowy **(C)** jest zasilaczem elektronicznym przeznaczonym do napięcia zasilającego od 100 VAC do 240 VAC. Jeżeli do użytkowania urządzenia wymagany jest inny typ wtyczki, niż dostarczona, można ją zamówić w firmie **Promed**. Aby wymienić wtyczkę na inny typ należy nacisnąć odblokowanie **(D)** i zdjąć wtyczkę zasilania **(E)** z zasilacza **(C)**. Wziąć odpowiednią wtyczkę **(E)** i nasunąć ją ponownie na zasilacz **(C)**.

- Urządzenie **Promed pedimed** z przeznaczonymi dla niego elementami szlifującymi znakomicie nadaje się do pedicure.
- Dla **Promed pedimed** stosowany jest silnik wysokiej wydajności. Za pomocą elektronicznej regulacji prędkości obrotowej należy regulować bezstopniowo prędkość obrotową elementu szlifującego. Urządzenie posiada właściwości obrotów w prawo/w lewo (przełączanie).
- Uchwyt elementu szlifującego jest przeznaczony do mocowania wszystkich dostępnych w handlu elementów szlifujących w trzonkiem w standaryzowanym wymiarze dentycznym (2,332 mm do 2,350 mm). Aby zapewnić możliwie długą trwałość uchwytu elementu szlifującego należy stosować wyłącznie wysokiej jakości elementy

DE

EN

FR

IT

ES

NL

RU

PL

SE

AR

INFORMACJE O URZĄDZENIU / OPRZYRZĄDOWANIE

- szlifujące z zaokrąglonym zakończeniem trzonka i o maksymalnej długości trzonka 36 mm!
- Podczas odkładania prostnicy należy koniecznie zwracać uwagę na to, aby element szlifujący nie dotknął elementów otoczenia. Istnieje niebezpieczeństwo zablokowania i odrzutu urządzenia. Niewyważenie elementu szlifującego prowadzi do uszkodzenia prostnicy!
- Wkładki elementów szlifujących można zakupić u lokalnego przedstawiciela lub poprzez stronę **Promed** (www.promed.de).
- Aby zapewnić higieniczną pracę, należy dezynfekować elementy szlifujące po użyciu.
- Informacje odnośnie odpowiednich środków dezynfekcyjnych oraz odpowiednich produktów można uzyskać w firmie **Promed**;
Do dezynfekcji instrumentów i elementów szlifujących: **Promed Pure ID** (nr art. 330810)
Do dezynfekcji powierzchni i urządzeń: **Promed Pure FD** (nr art. 330815)
Do dezynfekcji i czyszczenia instrumentów i elementów szlifujących:
Promed UC 50 (nr art. 330210)

INFORMACJE O URZĄDZENIU / OPRZYRZĄDOWANIE



Przed włączeniem urządzenia należy ustawić prędkość obrotową (regulator kierunku obrotów **(B)**) na zero.

- Włożyć adapter sieciowy **(C)** do gniazda.
- Wybrać odpowiedni element szlifujący. Włożyć element szlifujący z przodu na prostnicę do uchwytu elementu szlifującego **(A)**. Gdy element szlifujący zaczyna się obracać, następuje automatyczna blokada mechanizmu. Nigdy nie wkładać ani nie wyjmować elementu szlifującego z użyciem siły! Elementy szlifujące o średnicy trzonka od 2,332 do 2,350 mm średnicy trzonka pasują precyzyjnie do uchwytu elementu szlifującego bez konieczności używania nadmiernej siły. Aby wyjąć element szlifujący należy wyłączyć urządzenie za pomocą regulatora kierunku obrotów **(B)** (położenie środkowe), regulator kierunku obrotów **(B)** musi wyraźnie się zacześcić. Teraz należy wyjąć element szlifujący przez jego proste wyjęcie.
- Regulacja kierunku obrotów i prędkości obrotowej:

1. Wybór kierunku obrotów:

Tego wyboru dokonuje się poprzez obrót regulatora kierunku obrotów **(B)** w lewo lub w prawo. Przeciwnie do ruchu wskazówek zegara: urządzenie obraca się w lewo. Zgodnie z ruchem wskazówek zegara: urządzenie obraca się w prawo.

2. Wybór prędkości obrotowej:

Prędkość obrotową reguluje się poprzez obrót przełącznika kierunku obrotów **(B)** w lewo lub w prawo. Czym dalszy obrót, tym wyższa prędkość obrotowa.



Wskazówka:

- Przed pierwszym użyciem należy koniecznie uruchomić prostnicę na ok. 30 minut z prędkością obrotową ok. 8 000 obr./min. Jest to konieczne do oszlifowania szczotek węglowych silnika.



Wskazówka:

Inny odgłos pracy w przypadku obrotów w lewo i w prawo jest zjawiskiem normalnym i jest spowodowany oszlifowaniem szczotek węglowych silnika lub docieraniem się łożysk kulkowych.

W przypadku usterek działania:

- Sprawdzić prawidłowy dopływ prądu.
- Sprawdzić, czy w urządzeniu zareagował układ Safety Stop ustawiając urządzenie za pomocą regulatora kierunku obrotów **(B)** na zero (położenie środkowe) i ponownie uruchamiając urządzenie.
- Jeżeli nie spowodowało to usunięcia problemów, proszę zwrócić się do swojego punktu serwisowego.

DE

EN

FR

IT

ES

NL

RU

PL

SE

AR

SZCZEGÓLNE CECHY CHARAKTERYSTYCZNE DOTYCZĄCE JAKOŚCI URZĄDZENIA

Uchwyt szybkoocucjący:

Uchwyt szybkoocucjący do frezów umożliwia łatwą, szybką i bezproblemową wymianę frezów. Gdy tylko frez zacznie wirować, trzpień automatycznie zostanie zaryglowany.

Regulator liczby obrotów - wszystko w jednym:

Korzystając z prostej obsługi z pomocą jednego przełącznika wybrać można jednocześnie kierunek obrotów i liczbę obrotów.

Safety Stop:

Gdy praca dokonuje się z użyciem zbyt wysokiej liczby obrotów i ze zbyt dużym naciskiem podczas czynności szlifowania, zespół elektroniczny dokonuje rejestracji tego stanu i wyłącza urządzenie. W takim przypadku dla rozpoczęcia procesu eksploatacyjnego należy urządzenie najpierw przestawić z pomocą przełącznika liczby obrotów (B) na wartość zero (położenie środkowe).

WSKAZÓWKI DO PIELĘGNACJI URZĄDZENIA

- A. Wnętrze uchwytu należy maksymalnie zabezpieczać przed wtargnięciem pyłu i pozostałości szlifowania.
- B. Zanieczyszczenia na zewnątrz uchwytu usuwać należy ściereczką zmoconą alkoholem. Do wnętrza uchwytu nie dopuszczać wilgoci.
- C. Używać wyłącznie materiałów ściernych, których wymiary odpowiadają znormalizowanemu rozmiarowi dentystycznemu, tj. 2,332 - 2,350 mm, unikać jednocześnie używania materiałów ściernych zardzewiałych lub uszkodzonych. Nieodpowiednie użytkowanie doprowadzić może do zbytecznego zużycia łożysk kulkowych urządzenia. Utrzymywać należy bezpieczną prędkość obrotową urządzenia, przestrzegać należy też przepisowych środków bezpieczeństwa podanych przez producenta.
- D. Uchwyt urządzenia nie może podlegać mocnym uderzeniom, ponieważ w ten sposób doprowadzić można do uszkodzenia łożysk kulkowych. W przypadku, gdyby uchwyt jednak spadł z określonej wysokości sprawdzić należy, czy materiał ścierny nie uległ skrzywieniu. Zwracać należy uwagę na pojawianie się nietypowych szmerów i/lub powierzchni rozgrzanych lub gorących. W przypadku stwierdzenia uszkodzenia uchwytu należy go niezwłocznie przesać do naprawy.

WSKAZÓWKI DO PIELĘGNACJI URZĄDZENIA

Pielęgnacja skóry i paznokci, to nie tylko sprawa, którą zająć się należy w przypadku powstania określonej potrzeby lub psychologicznego stresu, ale także zagadnienie kosmetyczne.

Rozpocząć można od skracania i kształtowania paznokci. Paznokcie należy koniecznie piłować prosto, by uniknąć bolesnego ich wrastania w skórę. Delikatne piłowanie przy pomocy szafirowej tarczy zapobiega odrastaniu. Mikro-delikatne piłowanie tarczą szafirową przeciwdziała temu wrastaniu w skórę. Uciążliwemu rogowaceniu skóry powstaje zawsze w tych miejscach, w których nogajest zbyt mocno obciążana, najczęściej w napięciach, przednich częściach palców nóg, atakach postroniedużego palca nogi. Zrogowaciały naskórek należy usuwać przy pomocy szafirowego stożka lub jeszcze lepiej używając szlifierki do drenażu. Proces ten należy regularnie powtarzać. W przypadku usuwania rogowaceń skóry nie należy postępować radykalnie.

Grube, twarde paznokcie szlifuje się powoli z góry, a następnie z boku, by stały się cieńsze. Jest to zabieg absolutnie bezbolesny, nie powodujący niebezpieczeństwa obrażenia. Kruche obszary paznokcia można dodatkowo delikatnie oczyścić szafirową frezarką. Odciski stanowią bolesny wynik powolnego procesu rogowacenia skóry. Spotyka się też modzele z elementem zewnętrznym zrogowaconym i miękkim elementem wewnętrznym. Górny modzel usuwać należy z pomocą stożka szafirowego, a następnie używać frezarki szafirowej. W ten sposób usunie się nacisk, jaki wywierany jest na te elementy ciała. W przypadku odcisków osadzonych głęboko w tkance nie należy ich usuwać we własnym zakresie; lepiej poprosić do pomocy lekarza domowego. Kto pielęgnuje skórę i paznokcie w sposób systematyczny i według określonego systemu, korzystając jednocześnie z urządzeń i wyposażenia firmy **Promed**, dla tego regularna pielęgnacja staje się miłą, pożądaną czynnością.

DE

EN

FR

IT

ES

NL

RU

PL

SE

AR

PRZEPISY BEZPIECZEŃSTWA

Na kolejnych stronach znajduje się dokładniejszy opis specjalnych materiałów ściernych.

Materiały ścierne można nabyć w najróżniejszych formach i stopniach twardości i można je w każdej chwili zamówić. Odpowiednich informacji na ten temat dostarczy Państwa dealer.



Wskazówka:

Przed czynnościami pielęgnacyjnymi nie należy myć rąk lub nóg. Dopiero po zabiegu należy skorzystać z uśmierzającego roztworu nawilżającego.

WYKORZYSTYWANIE MATERIAŁÓW ŚCIERNYCH



Narzędzie frezujące - element szafirowy, forma spiczasta

W celu obsługi trudnodostępnych narożników i krawędzi, a zatem miejsc, do których nie można dotrzeć z pomocą szlifierek/ścieraków zgrubnych. (Ostrożnie używać frezarki form spiczastych!)



Narzędzie frezujące - element szafirowy, forma cylindryczna

Do szlifowania zgrubiałych, stwardniałych paznokci. Stwardniałe paznokcie można doprowadzić do odpowiedniej formy, ich wygląd ulega znakomitej poprawie. Usuwany jest nacisk, jaki wywierają. Narzędzie to nadaje się także do oszlifowywania twardych krawędzi odcisków, wynikiem czego staje się usuwanie nacisku, jaki te odciski wywierają na ciało. (Szlifować należy wyłącznie miejscaprzyczyniające się do wywierania nacisku!).



Szlifierka do drenażu odcisków, szafirowa

Nadaje się szczególnie do dużych obszarów i grubych zrogowaceń skóry na pięcie i opuszkach palców, gdzie często dochodzi do mocnych zrogowaceń skóry.



Ściernica stożkowa, szafirowa

Do usuwania modzeli i zrogowaceń skóry w obrębie nóg i rąk, ale także do oszlifowywania paznokci mocno stwardniałych. Z pomocą tego narzędzia można doprowadzić do właściwej formy paznokcie skrzywione, a także usunąć bolesne napięcia wywierane przez tego rodzaju paznokcie na ciało.



Walec Mandrel do szlifowania, lastyk + taśma szlifierska, średnia wielkość

do obsługi paznokci sporządzania paznokci sztucznych, z zastosowaniem żelu, akrylu itd.

KONSERWACJA I PIELĘGNACJA

Czyszczenie materiałów ściernych

Materiały ścierne czyścić można z pomocą szczotki do czyszczenia (np. **szczotka do czyszczenia Promed**, numer artykułu 198910 (mosiądz) lub numer artykułu 198920 lub numer artykułu 198930 (nylon)) z pyłu i resztek skóry. Zaleca się także dezynfekowanie materiałów ściernych z pomocą standardowo oferowanego w sprzedaży detalicznej środka do dezynfekcji narzędzi (np. **Promed PURE-ID**); dzięki czemu uniknąć można przenoszenia jakichkolwiek infekcji. Trzpienie materiałów ściernych utrzymywane powinny być w stanie pozbawionym tłuszczu, od czasu do czasu należy je także czyścić.

DE

EN

FR

IT

ES

NL

RU

PL

SE

AR

USUWANIE ZBĘDNYCH URZĄDZEŃ

Zużyte urządzenia elektryczne, oprzyrządowanie i opakowania należy przekazywać do ośrodków powtórnego przetwarzania surowców zgodnie z zasadami ochrony środowiska naturalnego.

Wyłącznie dla krajów Unii Europejskiej:



Urządzeń elektrycznych nie należy wrzucać do śmieci domowych! Zgodnie z dyrektywą Wspólnoty Europejskiej 2012/19/EU dotyczącej zużytych urządzeń elektrycznych i elektronicznych oraz jej przekształceniem w prawa krajowe zużyte narzędzia elektryczne należy zbierać oddzielnie, a następnie przekazywać do ośrodków powtórnego przetwarzania surowców zgodnie z zasadami ochrony środowiska naturalnego.

W ramach Wspólnoty Europejskiej symbol ten wskazuje na to, iż przedmiotowego produktu nie można usuwać i unieszkodliwiać poprzez mieszanie go z tzw. śmieciami domowymi. Stare i zużyte urządzenia zawierają pełnowartościowe materiały i surowce nadające się do recyklingu, które powinno przekazywać się do powtórnego przetwarzania. W ten sposób nie powoduje się szkód środowiskowych, nie szkodzi się też zdrowiu człowieka wskutek niekontrolowanego usuwania śmieci. Stare i zużyte urządzenia usuwać należy w ramach odpowiednio zaakceptowanych systemów zbierania i sortowania surowców. Można je także przesyłać do miejsc i sklepów, w których urządzenia te były kupowane. Pracownicy tych miejsc i sklepów doprowadzą urządzenie do punktów utylizacji materiałów.

ŚWIADCZENIA GWARANCYJNE

Produkt ten został wyprodukowany z najwyższą starannością i dokładnie sprawdzony przed opuszczeniem zakładu, dlatego też udzielamy na niego 24 – miesięcznej gwarancji obowiązującej od daty zakupu. Produkty marki **Promed** są zgodne z opisem i odpowiednimi specyfikacjami. Klient ma obowiązek upewnienia się, czy nabywane przez niego produkty nadają się do zamierzonego wykorzystania.

- W przypadku możliwych do udowodnienia wad materiału i/lub usterek, za które odpowiada producent, stwierdzonych w trakcie prawidłowego użytkowania i obowiązywania gwarancji, zobowiązujemy się do nieodpłatnej wymiany (w okresie gwarancyjnym) wszelkich wadliwych części produktu oraz do zwrotu części kosztów wynagrodzenia wynikających z napraw gwarancyjnych.
- **Gwarancja nie obejmuje:**
 - normalnego zużywania się produktu
 - usterek powstałych podczas transportu lub przechowywania produktu
 - wad lub uszkodzeń powstałych na skutek niewłaściwego wykorzystania lub nienależytej konserwacji
 - uszkodzeń spowodowanych nieprzestrzeganiem wskazówek zawartych w instrukcji obsługi
 - uszkodzeń wynikających z modyfikacji produktu, dokonywanych przez podmioty inne niż **Promed**.
 - uszkodzeń spowodowanych przez ostre przedmioty na skutek skręcania, zgniecenia, upadku, silnego uderzenia bądź innych działań wykraczających poza należytą kontrolę zapewnianą przez **Promed**.
 - Wszelkie części ulegające zużyciu (np. części ruchome takie jak łożyska kulkowe itd., zamki/zamknięcia) nie są objęte gwarancją.
- **Roszczenie gwarancyjne nie zostanie uwzględnione, jeśli:**
 - produkt nie zostanie odesłany w oryginalnym lub w innym odpowiednim i bezpiecznym opakowaniu,
 - osoba lub firma obca, inna niż **Promed** bądź autoryzowany punkt sprzedaży **Promed** dokona modyfikacji lub naprawy produktu;
 - do naprawy produktu zostaną wykorzystane części zamienne niezatwierdzone przez **Promed**;
 - Numer seryjny / Numer LOT produktu usunięto, wykasowano, zmieniono lub zamazano.
- Ze względów higienicznych produkty narażone na bezpośredni kontakt z ciepłem lub płynami ustrojowymi (np. z krwią) należy przed odesłaniem zapakować w osobną torebkę z tworzywa. W takim przypadku do przesyłki lub dokumentów przewozowych należy dołączyć specjalną informację wskazującą na tego rodzaju okoliczność.
- Elementy i produkty podlegające naprawie lub wymianie w okresie gwarancyjnym objęte będą gwarancją tylko przez okres pozostały do upływu jej ważności. Warunkiem zachowania prawa do gwarancji jest wykonanie wymiany lub naprawy przez firmę **Promed** lub jej autoryzowanego dystrybutora.
- Okres gwarancji liczony jest od dnia zakupu. Roszczenia z tytułu gwarancji należy zgłaszać w terminie jej obowiązywania.

DE

EN

FR

IT

ES

NL

RU

PL

SE

AR

ŚWIADCZENIA GWARANCYJNE

- Reklamacje zgłaszane po upływie gwarancji nie będą uwzględniane.
- W ramach niniejszych warunków ustala się, że gwarancja obowiązuje tylko wtedy, gdy data nabycia potwierdzona jest dokumentem zakupu lub podobnym.
- Zastrzega się możliwość wprowadzania zmian technicznych, wizualnych oraz zmian w wyposażeniu!
- Niniejsza gwarancja obowiązuje i może być realizowana tylko w kraju, w którym produkt został zakupiony przez pierwotnego nabywcę, pod warunkiem, że zamiarem firmy **Promed** było oferowanie owego produktu w sprzedaży w danym kraju. Gwarancja ta obowiązuje także w każdym kraju należącym do Europejskiego Obszaru Gospodarczego, w którym firma **Promed** posiada autoryzowanego importera lub partnera handlowego. W zależności od kraju zastosowanie mogą mieć specjalne i odrębne warunki gwarancji i rękojmi wynikające z właściwego lokalnego ustawodawstwa. Niniejsze warunki gwarancji nie wyłączają ani nie ograniczają regulacji prawnych, o których mowa powyżej. Jeśli przepisy danego kraju nie stanowią inaczej, późniejsza odsprzedaż produktu, jego naprawa lub wymiana nie spowodują przedłużenia ani odnowienia okresu gwarancyjnego, a nie będą skutkowały ograniczeniem praw z tytułu gwarancji.
- Przepisy prawa prywatnego międzynarodowego nie mają zastosowania.
- Nasze warunki gwarancyjne nie mają wpływu na ustawowy obowiązek z tytułu rękojmi spoczywający na Sprzedającym.
- Niniejsze warunki gwarancyjne stanowią jedyny i wyłączny środek zaskarżenia przysługujący klientowi w możliwie najszerszym zakresie określonym przez właściwe i bezwzględnie obowiązujące przepisy prawa, zastępując wszelkie inne warunki wyraźnie określone lub dorozumiane. Firma **Promed** nie ponosi odpowiedzialności za szkody wyjątkowe, zaistniałe przypadkowo, szkody podlegające karze lub szkody w następstwie włącznie, lecz nie wyłącznie z utraconymi zyskami, stratami w związku z niemożnością korzystania, utratą zarobku, kosztami produktów lub wyposażenia zastępczego, roszczeniami osób trzecich oraz naruszeniami prawa własności do których dojdzie w związku z nabyciem lub użytkowaniem produktu lub na skutek naruszenia gwarancji, warunków umowy, zaniedbania, wad produktu lub innych okoliczności prawnych, nawet gdy firma **Promed** była świadoma możliwości powstania takich szkód. **Promed** nie ponosi odpowiedzialności za zwłokę w korzystaniu ze świadczeń gwarancyjnych.
- Firma **Promed** nie odpowiada za ewentualne błędy w tłumaczeniu.

W celu sprawnego realizowania przypadków gwarancyjnych niezbędne są następujące dokumenty i dane:

- Oryginalny dokument zakupu/Pokwitowanie lub pieczęć punktu sprzedaży wraz z datą zakupu
- Określenie stwierdzonej wady.
- Oznaczenie produktu / typ / nr seryjny/nr partii

DE

EN

FR

IT

ES

NL

RU

PL

SE

AR

FÖRE IDRIFTTAGNINGEN

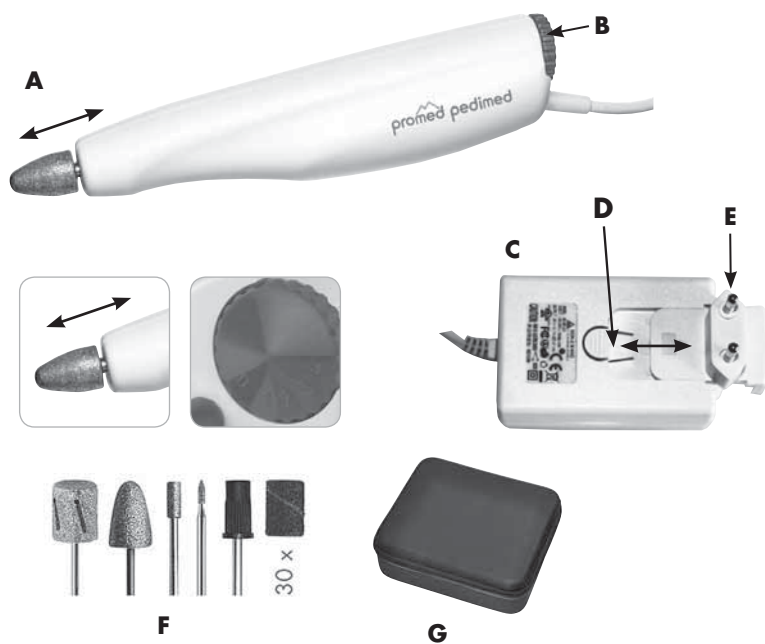

- A.** Slipkroppsintag
- B.** Varvtalsreglage/vridriktningsreglage
- C.** Nätadapter
- D.** Upplåsning
- E.** Nätkontakt
- F.** Bitsats i designad låda
- G.** Designat etui

Leveransens innehåll:

Promed pedimed

Safirfräs, spetsig

Diamanfräs, cylinder

Slipkula, safir

Slipdorn

30 slipband, mellan

Designad bitlåda och designat etui



DE

EN

FR

IT

ES

NL

RU

PL

SE

AR



Läs noga igenom bruksanvisningen innan du tar apparaten i bruk.

Tack för ditt köp av **Promed pedimed** pedikyrapparat. Den här apparaten har i synnerhet tagits fram och tillverkats, för att säkerställa behandlingskvaliteten, och får användas av både kvalificerade yrkesmän och privatpersoner när den här bruksanvisningen har lästs igenom. Den här apparaten är främst avsedd att användas till pedikyrt (t.ex. borttagning av hud med förhårdnader och hornhud, nagelhudsvård, nagelvård, behandling av stjäkklänkande naglar osv.).

Vi, tillverkarna, tar under inga omständigheter ansvar för skador, immateriella eller materiella skador, som har uppstått till följd av underlåtenhet att beakta instruktionerna i den här anvisningen.

Vi hoppas att du får mycket glädje av din nya **Promed pedimed**. Nedan presenterar vi apparaten lite närmare. Läs bruksanvisningen före driftstart.



SÄKERHETSFÖRESKRIFTER

Före driftstart ska man beakta:

Apparaten får aldrig komma i direkt kontakt med eld, gas eller syre, samt varma föremål som t.ex. spishällar.

Vid användning ska man beakta:

A. Användbara slipkroppar:

- Standardiserat diameter: 2,332 – 2,350 mm
- Använd endast centrerade slipkroppar med rundade axeländar.
- Rostiga eller böjda slipkroppar får inte användas.

B. Var försiktig vid användningen av varvtalsreglaget.

C. Stäng av apparaten före byte av körriktning (vridreglage mellanläge).

D. Innan apparaten slås på måste du ställa in varvtalet (vridriktningsreglage **(B)**) på noll.

E. Apparats spänningsförsörjning: 100 VAC–240 VAC.

F. Stäng av apparaten före byte av slipkropp.

G. Vidta alla säkerhetsåtgärder, så att handenheten inte faller ned eller skadas på något annat sätt.

H. Om du får problem med handenheten, ska du lämna in den för reparation.

I. Smörj eller tvätta inte handenheten.

K. Får endast användas inomhus.

L. Om apparaten används i närheten av barn måste arbetet utföras under noggrann uppsikt.



FARA!

- Apparaten får inte komma i kontakt med vatten eller andra vätskor.
- Placera eller använd aldrig apparaten i våt eller fuktig miljö.
- Vidrör inte apparaten med blöta händer.
- Använd endast apparaten med den rekommenderade nätspänningen.
- Apparaten får inte användas utomhus.



VARNING!

- Barn får inte leka med apparaten.
- Lämna aldrig apparaten obevakad när barn eller personer som inte är vana att hantera apparaten befinner sig i närheten.
- Använd endast apparaten enligt beskrivningarna i den här bruksanvisningen.
- Använd endast tillsatser och tillbehör som rekommenderas av tillverkaren.

DE

EN

FR

IT

ES

NL

RU

PL

SE

AR

SÄKERHETSFÖRESKRIFTER

- Använd aldrig apparaten när strömkabeln har skadats, apparaten har fallit ned eller har kommit i kontakt med vatten.
- Den här apparaten kan användas av barn från och med 8 års ålder och av personer med reducerad fysisk, sensorisk eller intellektuell förmåga eller bristande erfarenhet och kunskaper, såvida dessa hålls under uppsikt av en person som ansvarar för deras säkerhet eller om personen i fråga har gett utförliga instruktioner om hur apparaten ska användas, så att de risker som är förenade med användningen begrips.
- Barn får under inga omständigheter leka med förpackningsmaterialet, det föreligger kvävningsrisk.
- En elapparat är inte någon leksak. Barn förstår inte de risker som är förknippade med hanteringen av elapparater. Förvara och använd därför apparaten utom räckhåll för barn.
- Apparaten får inte placeras eller användas på varma ytor eller i närheten av gaslågor, så att kåpan inte smälter.
- Apparaten får under inga omständigheter komma i kontakt med vatten. Använd en fuktig trasa för att rengöra apparaten. Använd inte lösningsmedel.
- Bär eller dra aldrig apparaten i nätkabeln. Dra ut kabeln ur stickuttaget med kontakten och aldrig med kabeln.
- Dra inte eller tryck inte in nätkabeln över vassa kanter, säkerställ att den inte hänger ned och dras eller hängs över varma föremål (t.ex. spishällar) eller öppen eld, samt skydda den mot värme och olja.
- Använd endast förlängningskablar, om du i förväg har tagit reda på att de garanterat fungerar korrekt.
- Om nätadaptern skulle skadas vid något tillfälle, måste den bytas ut av en fackman.
- Förvara inte apparaten i närheten av en vattenho eller ett badkar eftersom det finns risk att apparaten faller ned eller dras ned i vattenhon eller badkaret.
- Rengörings- och underhållsarbeten får inte utföras av barn utan uppsikt.
- Undvik alla typer av skador, blockering eller skador på apparaten genom att säkerställa att den igångvarande apparaten inte kommer i kontakt med kläder, snören, skosnören, borst, metalltrådar, trådar, hår el.dyl.



Information:

Nätaggregatet kan lätt bli varmt. Det betyder inte att det har uppstått något funktionsfel. Apparaten kan fortsätta att användas utan problem.

INFORMATION OM APPARATEN/TILLBEHÖR

Kontrollera att leveransen är fullständig före driftstart. Den medföljande nätadaptern (**C**) är ett elektroniskt nätaggregat som är avsett för en driftspänning på 100 VAC till 240 VAC. Om du skulle behöva en annan kontakttyp än den medföljande kontakten för att använda apparaten, kan en sådan beställas från **Promed**. För att byta kontakttyp ska man trycka på upplåsningen (**D**) och dra ut nätkontakten (**E**) ur nätaggregatet (**C**). Ta fram den nödvändiga nätkontakten (**E**) och skjut på den på nätaggregatet (**C**).

- I hop med lämplig slipkropp passar apparaten **Promed pedimed** utmärkt att användas till pedikyr.
- För **Promed pedimed** används en högeffektsmotor. Med hjälp av den elektroniska varvtalsregleringen reglerar du steglöst slipkroppens varvtal. Apparaten kan köras åt höger eller vänster (omkopplingsbar).
- Slipkroppssintaget passar till alla traditionella slipkroppar med axel i standard diameter (ø 2,332 mm till 2,350 mm). För att garantera längsta möjliga hållbarhet, ska man endast använda slipkroppar av högsta kvalitet med rundade axeländar och en maximal axellängd på 36 mm!
- När du lägger ifrån dig handenheten måste du under alla omständigheter säkerställa att slipkroppen inte kommer i kontakt med omgivningen. Det finns risk att axeln kröks och kommer i obalans. Om slipkroppen är i obalans leder det till att handenheten skadas!

DE

EN

FR

IT

ES

NL

RU

PL

SE

AR

INFORMATION OM APPARATEN/TILLBEHÖR

- Slipkroppsinsatser beställs från din lokala återförsäljare eller via **Promed** (www.promed.de).
- Desinficera slipkropparna efter användningen för att säkerställa hygieniskt arbete.
- Från **Promed** kan man beställa information om lämpliga desinficeringsmedel samt lämpliga produkter;
För desinficering av instrument och slipkroppar: **Promed Pure ID** (art.nr: 330810)
För desinficering av arbetsytor och apparaten: **Promed Pure FD** (art.nr: 330815)
För desinficering och rengöring av instrument och slipkroppar:
Promed UC 50 (art.nr: 330210)

IDRIFTTAGANDE AV APPARATEN



Innan apparaten slås på måste du ställa in varvtalet (vridriktningsreglage **(B)**) på noll.

- A.** Stoppa in nätadaptorn **(C)** i stickuttaget.
- B.** Välj en lämplig slipkropp. Sätt fast slipkroppen framtill på handenheten i slipkroppsintaget **(A)**. Så fort slipkroppen börjar rotera, låses mekanismen automatiskt. Ta aldrig bort eller för aldrig in en slipkropp med våld! Slipkroppar på 2,332 mm till 2,350 mm axeldiameter passar exakt till slipkroppsintaget, utan att du behöver använda överdrivet mycket kraft. Stäng av apparaten med hjälp av vridriktningsreglaget **(B)** (mellanläge) för att ta bort en slipkropp; det måste märkas att vridriktningsreglaget **(B)** hakar i. Nu tar du ut slipkroppen genom att helt enkelt dra den rakt ut.
- C.** Reglering av körriktning och varvtal:
 - 1. Val av körriktning:**
Körriktning väljs genom att vridriktningsreglaget **(B)** vrids åt vänster eller höger. Moturs: apparaten kör åt vänster. Medurs: apparaten kör åt höger.

2. Val av varvtal:

Varvtalet regleras genom att vridriktningsomkopplaren **(B)** vrids till vänster eller höger. Ju mer du vrider, desto högre blir varvtalet.



Information:

För att ställa in ett lämpligt varvtal, rekommenderar vi att man går stegvis tillväga; redan vid låga varvtal får man tillräckligt med kraft

- D.** Första gången innan apparaten tas i bruk måste handapparaten köras i ca 30 minuter med ca 8 000 rpm/min. Detta krävs för att motorborstarna ska slipas in.



Information:

Det är normalt att det låter olika vid körning åt höger eller vänster. Ljudet orsakas av att motorborstarna slipas in och kullagren körs in.

Vid funktionsfel:

- Kontrollera att strömförsörjningen sker korrekt.
- Kontrollera att Safety Stop på apparaten har reagerat, genom att ställa in vridriktningsreglaget **(B)** på noll (mellanläge) och sedan starta om apparaten.
- Om problemen ändå inte har åtgärdats, ska du kontakta service.

DE

EN

FR

IT

ES

NL

RU

PL

SE

AR

SPECIELLA KVALITETSKARAKTERISTIKA

Snabbspännlås:

Med snabbspännlåset vid slipkroppsfästet är det möjligt att enkelt, snabbt och lätt byta ut slipkropparna. Så snart som slipkropparna börjar rotera, blir skaflet automatiskt fastlåst.

All-in-One vridreglage:

Tack vare den mycket enkla användningen väljer du samtidigt rotationsriktningen och varvtalet med en kontakt.

Säkerhetsstopp (Safety Stop):

Om slipningen utförs med för högt varvtalet eller för högt tryck, registrerar elektroniken detta och kopplar från apparaten. I detta fall måste apparaten ställas på Noll (mittläge) med omkopplaren för rotationsriktningen (B), för att kunna ta den i drift igen.

SPECIELLA KVALITETSKARAKTERISTIKA

- A. Håll handdelens innanmäte så fritt från damm och sliprester som möjligt.
- B. Ta bort smuts utanpå handdelen med en trasa, som har fuktats med alkohol, och undvik att det tränger in fuktighet inuti apparaten.
- C. Använd endast slipkroppar som överensstämmer med standardtandmättet på 2,332 – 2,350 mm och undvik att använda rostiga eller skadade slipkroppar. Sådana felaktiga handlingar kan orsaka kraftigt slitage av kullagren. Respektera säkerhetskriterierna och de säkerhetsåtgärder som har föreskrivits av tillverkaren.
- D. Utsätt inte handdelen för kraftiga slag, eftersom detta kan skada kullagren. Om handdelen ändå skulle råka falla ner, kontrollera om slipkroppen har böjts. Ge mer akt på ljud- och/eller värmeutveckling. Om handdelen är skadad, skicka genast in den för reparation.

HANVISNINGAR ANGÅENDE VÅRD

Hud- och nagelvård är inte bara en angelägenhet som kommer i fråga när besvär uppstår, utan det är även en fråga om kosmetik.

Börja med att korta av naglarna och att ge dem en form. Det mikroskopiskt fina filandet med safirskiva undviker detta inväxande. De måste ovillkorligen filas ned rakt, för att förebygga att de växer in i huden och orsakar smärtor. Den mikrofina filen med safirskivan förebygger att de växer in.

Den otrevliga hornhuden bildas alltid på de ställen, där foten tas mest i anspråk, oftast på hälen, de främre trampdynorna och på sidan på stortån. Bearbeta hornhuden med safirkägeln eller ännu bättre med dränagesliparen. Repetera denna procedur regelbundet. Ta aldrig bort hornhuden med våld.

Invuxna fotnaglar kan - beroende på behovet - skonande lossas med den lilla fräsen. Detta sker absolut smärtfritt och utan risk för olycksfall. Spröda zoner på nageln kan dessutom rengöras med den fina safirfräsen. Liktornar är resultatet av en långsam förhårdningsprocess. Det är valkar som har en yttre förhårdnad del med mjukt inre. Avlägsna den översta delen av valken med safirkägeln, fortsatt sedan att arbeta med safirfräsen. Så tas redan trycket bort. Man ska inte själv ge sig på liktornar som sitter djupt; detta faller inom husläkarens kompetensområde. Den som vårdar sin hud och sina naglar med system och som gör detta med hjälp av Promed-apparaterna, förvandlar den regelbundna vården till en positiv upplevelse.

På följande sidor återfinns en detaljerad beskrivning av de speciella slipkropparna. Slipkropparna finns i olika former och hårdhetsgrader och kan alltid beställas. Fråga din specialaffär.



Hänvisning:

Tvätta inte händerna alt. fötterna innan vården påbörjas. Använd först efter behandlingen en vårdande och lugnande fuktighetslösning.

DE

EN

FR

IT

ES

NL

RU

PL

SE

AR

ANVÄNDNING AV SLIPKROPPARNA



Fräs safir, spets

För att avlägsna svåra hörn och kanter, som inte kan komma åt med de tjockare slipkropparna. (Var ytterst försiktig med spetsfräsen!)



Fräs safirslipkropp, cylinder

För att slipa förtjockade kartnaglar. Kartnaglar kan slipas till en bra form, så ser de bättre ut. Trycket tas bort. Slipkropparna lämpar sig även för att slipa hårda kanter på liktornar, för att ta bort trycket. (Slipa endast tryckställena!)



Dräneringsslip för hornhud, safir

Lämpar sig speciellt för kraftig och tjock hornhud på hälen och trampdynorna, där det ofta uppstår förhårdnader.



Slipkägla, safir

För valkar och hornhud på foten och handen, men även för att slipa kraftigt förtjockade naglar. Den ger deformerade naglar åter en form och tar bort det smärtsamma trycket.



Roterande slipcylinder, plast + slipband, medelfin

För att förbereda konstgjorda naglar, att använda tillsammans med bl. a. gel, akryl.

UNDERHÅLL OCH VÅRD

Rengöring av slipkropparna

Med hjälp av en rengöringsborste kan slipkropparna rengöras från damm och hudrester (t.ex. **Promed rengöringsborste** art.-nr 198910 (Mässing) eller art.-nr 198920 eller art.-nr 198930 (nylon)). Det är även rekommenderat att desinficera slipkropparna med vanlig desinfektionssprej för instrument (t.ex. **Promed PURE-ID**), för att förhindra en överföring av infektioner. Akta på att slipkropparnas stift hålls fria från fett och rengör dem regelbundet.

DE

EN

FR

IT

ES

NL

RU

PL

SE

AR

AVFALLSHANtering

Elverktyg, tillbehör och förpackningar ska tillföras en miljövänlig återvinning.

Endast för EG-länder:



Kasta inte elverktyg i hushållssoporna! Enligt det europeiska direktivet 2012/19/EU angående begagnade eloch elektronik apparater och dess omsättning i den nationella lagen måste elverktyg som inte kan användas längre samlas in separat och tillföras återvinningen enligt miljöskyddslagarna. Inom EU hänvisar denna symbol till att denna produkt inte får kastas i hushållssoporna. Begagnade apparater innehåller värdefulla material som kan återvinnas, vilka måste tillföras återvinningen för att inte kunna skada miljön alt. människors hälsa genom en icke kontrollerad sophantering. Eliminera därför de begagnade apparaterna via passande uppsamlingssystem eller skicka apparaten för skrotning till det ställe, där du köpte den. Detta ställe tillför sedan apparaten till materialåtervinningen.

GARANTIANSPRÅK

Denna produkt har tillverkats med stor omsorg och testats grundligt innan arbetet släppts. Vi ger därför en garanti på 24 månader från inköpsdatum på denna produkt. **Promeds** produkter motsvarar dess beskrivning och de aktuella specifikationerna; det är ditt ansvar att säkerställa att produkterna som du har köpt är avsedda för det användande som du avser.

- Vid påvisbara material- och/eller tillverkarfel, som uppkommer vid användning enligt föreskrifterna och som identifieras under garantitiden ersätter vi kostnadsfritt inom garantitiden alla bristfälliga delar i produkten inklusive lönekostnadsandelar för garantireparationerna.
- **Garantin omfattar inte:**
 - Normalt slitage av produkten
 - Fel som orsakats av transport eller förvaring av produkten
 - Fel eller skador som orsakats av användning i strid med bestämmelserna eller bristfälligt underhåll
 - Skador på grund av att upplysningar i bruksanvisningen ignorerats
 - Skador på grund av modifieringar i produkten, vilka inte genomförts av **Promed**.
 - Skador på grund av vassa föremål, till följd av vridning, bockning, fall, en anormal stöt eller övrigt agerande som ligger utanför lämpliga kontroller av **Promed**.
 - Slitagedelar (t.ex. rörliga delar som kullager etc. tillslutningar) är principiellt undantagna från garantin.
- **Ett garantianspråk kan inte genomdrivas om:**
 - Produkten inte skickas tillbaka i sin originalförpackning eller i en adekvat säker förpackning,
 - Den modifierad eller repareras av en annan person eller ett företag, undantaget **Promed** eller en handlare auktoriserad av **Promed**;
 - Produkten repareras med reservdelar, som inte godkänts av **Promed**;
 - produktens serienummer/partinumner tagits bort, raderats, förändrats eller gjorts oläsligt.
- Av hygieniska orsaker måste produkter som utsätts för en direkt kroppskontakt resp. en kontakt med kroppsvätskor (t.ex. blod) förpackas i en extra plastbehållare innan den skickas tillbaka. I dessa fall måste en särskild upplysning om sakläget ges i paketet resp. i medföljande dokument.
- Komponenter som reparerats eller produkter som byts ut under garantitiden ges bara garantin för den kvarvarande ursprungliga garantitiden; förutsatt att detta byte eller denna reparation genomfördes av **Promed** eller av en handlare auktoriserad av **Promed**
- Garantitiden börjar med inköpsdagen. Garantianspråk måste göras gällande inom garantitiden. Reklamationer som inträffar efter att garantitiden förflutit kan inte beaktas.
- Garantin träder bara i kraft inom ramen för dessa garantivillkor då inköpsdatumet intygas genom ett inköpskvitto eller liknande.
- Tekniska och optiska förändringar såväl som förändringar i utrustningen är förbehållna!

DE

EN

FR

IT

ES

NL

RU

PL

SE

AR

GARANTIANSPRÅK

- Denna garanti är bara rättsgiltig och genomförbar i det land där produkten inköptes av förstagångsköparen, förutsatt att avsikten från **Promed** var att produkten utbjuds till försäljning i detta land. Denna garanti är genomförbar i varje land i den europeiska ekonomiska regionen i vilket **Promed** har en auktoriserad importör eller en distributionspartner. Beroende på respektive land kan särskilda och avvikande garantier vara tillämpliga på grund av aktuell användbar lagstiftning. Dessa rättsliga föreskrifter blir varken uteslutna eller begränsade av dessa garantivillkor. I den mån som det är tillåtet genom nationell lagstiftning blir garantitiden inte förlängd, förnyad eller på annat sätt påverkad av en efterföljande återförsäljning, reparation eller byte av produkten.
- Bestämmelserna i FN:s köprätt har ingen användning.
- Den rättsliga garantiplikten för försäljaren förblir oberörd av våra garantivillkor.
- Genom detta skildrar dessa garantivillkor, genom den användbara tvingande lagstiftningens största möjliga omfattning, för dig unik och uteslutande rättsmedel och gäller i stället för samtliga övriga uttryckliga eller tysta garantivillkor. **Promed** ansvarar inte för ovanliga, tillfälligt uppstådda straffskador eller följskador, inklusive, men utan begränsning till utebliven vinst, nyttjandebortfall, inkomstbortfall, kostnader för ersättningsutrustning eller -anordningar, försäkringsanspråk från tredje person, intrång i äganderätten, som blir resultatet på grund av köp eller användning av produkten eller på grund av ett garantibrott, avtalsbrott, oaksamhet, produktfel eller andra rättsliga eller juridiska omständigheter, även om **Promed** visste om möjligheten till sådana skador. **Promed** ansvarar inte för en fördröjning vid ianspråktagande av garantilämmandet.
- **Promed** kan inte göras ansvarigt för eventuella översättningsfel.

Följande uppgifter är absolut nödvändiga för en friktionsfri bearbetning:

1. Originalinköpskvitto/kvitto eller handlarstämpel med inköpsdatum
2. Fastställd brist
3. Produktbeteckning/Typ/Serie-/Partinummer

DE

EN

FR

IT

ES

NL

RU

PL

SE

AR



Symbol für Geräte der Schutzklasse II
Symbol for protection class II appliances
Symbole pour les appareils de la classe de protection II
Simbolo per apparecchi della classe di protezione II
Símbolo para aparatos de la clase de protección II

Symbol voor apparaten met beschermingsniveau II

Символ для приборов с классом защиты II
Symbol urządzeń II klasy ochronnej

Symbol för apparater av kapslingsklass II

رمز للأجهزة ذات فئة الحماية II



Symbol für **WARNING!** Hinweis auf sicherheitsrelevante Abschnitte der Betriebsanleitung!
Symbol for **WARNING!** Indicates sections of the user manual that are relevant for safety!
Symbole d'AVERTISSEMENT ! Indique les sections essentielles du mode d'emploi pour la sécurité!
Simbolo di **AVVERTENZA!** Seg-nalazione di paragrafi importanti per la sicurezza!
¡Símbolo para **ADVERTENCIA!** ¡Indicación de pasajes del manual de instrucciones relevantes para la seguridad!

Symbol voor **WAARSCHUWING!** Aanwijzing voor veiligheidsrelevante passages van de gebruiksaanwijzing!

Символ ПРЕДУПРЕЖДЕНИЕ! Указание на имеющие отношение к безопасности части руководства по эксплуатации!

Symbol **OSTRZEŻENIA!** Wskazówka dotycząca rozdziałów instrukcji obsługi istotnych dla bezpieczeństwa!

Symbol för **VARNING!** Hänvisning till säker-hetsrelevanta avsnitt i bruksanvisningen!

رمز التحذير ! يشير إلى الأقسام التي ترتبط بالسلامة في دليل المستخدم !

DE

EN

FR

IT

ES

NL

RU

PL

SE

AR



Symbol für Gebrauchsanweisung beachten!
Symbol read operator's manual!
Observer le symbole de notice d'utilisation !
Osservare il simbolo per indicazioni sull'uso!
¡Símbolo de Seguir las instrucciones de uso!

Symbol voor gebruiksaanwijzing in acht nemen!

Соблюдать символы руководства по эксплуатации!
Prosimy zwracać uwagę na symbol instrukcji użytkowania!

Beakta symbolen för bruk-sanvisningen!

رمز للالتزام بتعليمات الاستخدام !

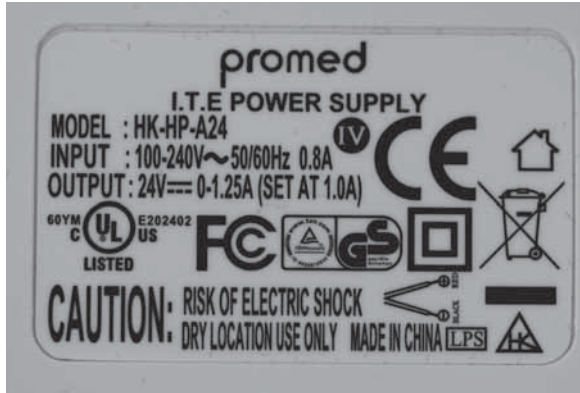

DE

EN

FR

IT

ES

NL

RU

PL

SE

AR



D | Dieses Gerät ist für einen Netzspannungsbetrieb von 100 - 240 VAC, 50 / 60 Hz ausgelegt. CE gemäß EG-Richtlinie 2014/35/EU in Übereinstimmung mit den EG-Richtlinien 87/308/EG, 2014/30/EU, 2011/65/EG, 1907/2006/EG, 2005/32/EU, 2005/69/EG, 2001/95/EG und 93/68/EEG.



EN | This device is designed for an operating voltage of 100-240 VAC, 50 / 60 Hz. CE according to EC Directive 2014/35/EU in accordance with the EC Directive 87/308/EC, 2014/30/EU, 2011/65/EC, 1907/2006/EC, 2005/32/EU, 2005/69/EC, 2001/95/EC and 93/68/EEC.



FR | Cet appareil est prévu pour fonctionner avec une tension réseau de 100-240 VAC, 50 / 60 Hz. CE conformément à la directive CE conformément à la directive 2014/35/EU, à la directive CE 87/308/EC, 2014/30/EU, 2011/65/EC, 1907/2006/EC, 2005/32/EU, 2005/69/EC, 2001/95/EC et 93/68/EEC.



IT | Questo apparecchio è predisposto per funzionare con una tensione di rete di 100-240 VAC, 50 / 60 Hz. CE conformemente alla direttiva CE 2014/35/EU in ottemperanza alla direttiva CE 87/308/EC, 2014/30/EU, 2011/65/EC, 1907/2006/EC, 2005/32/EU, 2005/69/EC, 2001/95/EC en 93/68/EEC.



ES | Este aparato ha sido diseñado para funcionar con una tensión de 100-240 VAC, 50 / 60 Hz. CE según la directiva 2014/35/EU en correspondencia con la Directriz de la Comunidad Europea CE, 87/308/EC, 2014/30/EU, 2011/65/EC, 1907/2006/EC, 2005/32/EU, 2005/69/EC, 2001/95/EC y 93/68/EEC.

DE

Des Weiteren erfüllt das Gerät die Anforderungen der Normen:

EN 60335-1:2012
+A11:2014 +AC:2014
EN 60335-2-23:2003
+A1:2008 +A2:2015
+A11:2010 +AC:2012
EN 55014-1:2006
+A1:2009 +A2:2011
EN 55014-2:1997
+A1:2007 +A2:2008
+AC:1997
EN 62233:2008

Furthermore, the device fulfills the requirements of the standards:

EN 60335-1:2012
+A11:2014 +AC:2014
EN 60335-2-23:2003
+A1:2008 +A2:2015
+A11:2010 +AC:2012
EN 55014-1:2006
+A1:2009 +A2:2011
EN 55014-2:1997
+A1:2007 +A2:2008
+AC:1997
EN 62233:2008

L'appareil est en outre conforme aux spécifications des normes :

EN 60335-1:2012
+A11:2014 +AC:2014
EN 60335-2-23:2003
+A1:2008 +A2:2015
+A11:2010 +AC:2012
EN 55014-1:2006
+A1:2009 +A2:2011
EN 55014-2:1997
+A1:2007 +A2:2008
+AC:1997
EN 62233:2008

L'appareccio inoltre soddisfa i requisiti delle norme:

EN 60335-1:2012
+A11:2014 +AC:2014
EN 60335-2-23:2003
+A1:2008 +A2:2015
+A11:2010 +AC:2012
EN 55014-1:2006
+A1:2009 +A2:2011
EN 55014-2:1997
+A1:2007 +A2:2008
+AC:1997
EN 62233:2008

El aparato cumple por lo demás los requisitos de las normas:

EN 60335-1:2012
+A11:2014 +AC:2014
EN 60335-2-23:2003
+A1:2008 +A2:2015
+A11:2010 +AC:2012
EN 55014-1:2006
+A1:2009 +A2:2011
EN 55014-2:1997
+A1:2007 +A2:2008
+AC:1997
EN 62233:2008



Adapter:

EN 60950-1:2001
IEC 60950-1:2001+A11:2004
mit CB-Report
UL 60950-1:2003
CAN/CSA-C22.2
Nr. 60950-1:2003
AS/NZS 60950-1:2003

Adapter:

EN 60950-1:2001
IEC 60950-1:2001+A11:2004
with CB-report
UL 60950-1:2003
CAN/CSA-C22.2
Nr. 60950-1:2003
AS/NZS 60950-1:2003

Adaptateur :

EN 60950-1:2001
IEC 60950-1:2001+A11:2004
avec CB-report
UL 60950-1:2003
CAN/CSA-C22.2
Nr. 60950-1:2003
AS/NZS 60950-1:2003

Adattatore:

EN 60950-1:2001
IEC 60950-1:2001+A11:2004
con CB-relazione
UL 60950-1:2003
CAN/CSA-C22.2
Nr. 60950-1:2003
AS/NZS 60950-1:2003

Adaptador:

EN 60950-1:2001
IEC 60950-1:2001+A11:2004
con CB-report
UL 60950-1:2003
CAN/CSA-C22.2
Nr. 60950-1:2003
AS/NZS 60950-1:2003

ES

NL

RU

PL

SE

AR



NL Dit apparaat is ontworpen voor gebruik met een netspanning van 100-240VAC, 50/ 60Hz bestemd. CE in overeenstemming met EU-richtlijn 2014/35/EU in overeenstemming met EU-richtlijn 87/308/EC, 2014/30/EU, 2011/65/EC, 1907/2006/EC, 2005/32/EU, 2005/69/EC, 2001/95/EC en 93/68/EEC.



RU | Прибор пригоден для эксплуатации от сети с напряжением 100 - 240 В – частотой 50 / 60 Гц. А также согласно директивам 2014 /35/EU в соответствии с директивой ЕС 87/308/EC, 2014/30/EU, 2011/65/EC, 1907/2006/EC, 2005/32/EU, 2005/69/EC, 2001/95/EC и 93/68/EEC.



PL | Niniejsze urządzenie zaprojektowane zostało dla trybu pracy z napięciem sieciowym rzędu 100 do 240V_{AC}, 50 / 60Hz. Posiada znak jakości CE zgodnie z dyrektywą EG 2014/35/ EU oraz zgodny z dyrektywą Wspólnoty Europejskiej nr 87/308/EC, 2014/30/EU, 2011/65/EC, 1907/2006/EC, 2005/32/EU, 2005/69/EC, 2001/95/EC i 93/68/EEC.



SE | Denna apparat är byggd för att drivas med en nätspänning på 100-240VAC, 50/60Hz. CE enligt EG-direktiv 2014/35/EU i överensstämmelse med EG-direktiv 87/308/EC, 2014/30/EU, 2011/65/EC, 1907/2006/EC, 2005/32/EU, 2005/69/EC, 2001/95/EC och 93/68/EEC.



د هذا الجهاز مخصص للاستعمال بجهد مأخذ ريسيفر 100 - 240 فولت - 50 / 60 هرتز. علامة مطابقة الجودة الأوروبية وفقا لتوجيه المفوضية الأوروبية 2014/35/ EU بما يتفق مع توجيهات المفوضية الأوروبية EG/ 87/ 308 ,EU/ 2014/ 30 ,EG/ 2011/ 65 ,EG/ 1907/ 2006 ,EU/ 2005/ 32 ,EG/ 2005/ 69 EG/ 2001/ 95 ,EWG/ 93/ 68 و

Bovendien voldoet het apparaat aan de vereisten van de normen:
EN 60335-1:2012
+A11:2014 +AC:2014
EN 60335-2-23:2003
+A1:2008 +A2:2015
+A11:2010 +AC:2012
EN 55014-1:2006
+A1:2009 +A2:2011
EN 55014-2:1997
+A1:2007 +A2:2008
+AC:1997
EN 62233:2008

Кроме того прибор отвечает требованиям норм:
EN 60335-1:2012
+A11:2014 +AC:2014
EN 60335-2-23:2003
+A1:2008 +A2:2015
+A11:2010 +AC:2012
EN 55014-1:2006
+A1:2009 +A2:2011
EN 55014-2:1997
+A1:2007 +A2:2008
+AC:1997
EN 62233:2008

Urządzenie spełnia ponadto wymagania wszystkich obowiązujących norm:
EN 60335-1:2012
+A11:2014 +AC:2014
EN 60335-2-23:2003
+A1:2008 +A2:2015
+A11:2010 +AC:2012
EN 55014-1:2006
+A1:2009 +A2:2011
EN 55014-2:1997
+A1:2007 +A2:2008
+AC:1997
EN 62233:2008

Vidare uppfyller apparaten kraven i normerna:
EN 60335-1:2012
+A11:2014 +AC:2014
EN 60335-2-23:2003
+A1:2008 +A2:2015
+A11:2010 +AC:2012
EN 55014-1:2006
+A1:2009 +A2:2011
EN 55014-2:1997
+A1:2007 +A2:2008
+AC:1997
EN 62233:2008

بالإضافة إلى ذلكيفي الجهاز متطلباتالمعايير:
EN 60335-1:2012
+A11:2014 +AC:2014
EN 60335-2-23:2003
+A1:2008 +A2:2015
+A11:2010 +AC:2012
EN 55014-1:2006
A1:2009 +A2:2011+
EN 55014-2:1997
A1:2007 +A2:2008+
+AC:1997
EN 62233:2008



Adapter:
EN 60950-1:2001
IEC 60950-1:2001+A11:2004
met CB-verslag
UL 60950-1:2003
CAN/CSA-C22.2
Nr.60950-1:2003
AS/NZS 60950-1:2003



Адаптер:
EN 60950-1:2001
IEC 60950-1:2001+A11:2004
с CB-Доклад
UL 60950-1:2003
CAN/CSA-C22.2
Nr.60950-1:2003
AS/NZS 60950-1:2003



Łącznik:
EN 60950-1:2001
IEC 60950-1:2001+A11:2004
z CB-Sprawozdanie
UL 60950-1:2003
CAN/CSA-C22.2
Nr.60950-1:2003
AS/NZS 60950-1:2003



Adapter:
EN 60950-1:2001
IEC 60950-1:2001+A11:2004
med CB-Rapport
UL 60950-1:2003
CAN/CSA-C22.2
Nr.60950-1:2003
AS/NZS 60950-1:2003



المحول:
EN 60950-1:2001
IEC 60950-1:2001-A11:2004
مع تقرير
UL 60950-1:2003
CAN/CSA-C22.2
60950-1:2003 رقم
AS/NZS 60950-1:2003

DE

EN

FR

IT

ES

NL

RU

PL

SE

AR

Gerätetyp:

Pflegegerät zur Pediküre

Drehzahl:

Stufenlos bis 20 000 U/min
regelbar

Laufrichtung:

Links- und Rechtslauf

Spannungsversorgung:

100 - 240 VAC, 50 / 60 Hz,
800 mA

Sek. 24 VDC, 1250 mA

Energieverbrauch bei Nullast:

0,27 W

Durchschnittliche Effizienz im**Betrieb:**

83,59 % Level IV

Stecker für UK, Australien, USA und
andere Länder sind erhältlich.

Appliance type:

Care equipment for pedicure

Speed:

Continuously adjustable up
to 20 000 rpm.

Direction of rotation:

Clockwise and counterclockwise

Power supply:

100 - 240 VAC, 50 / 60 Hz,
800 mA

Sek. 24 VDC, 1250 mA

Energy consumption with zero

loading:

0,27 W

Average efficiency when

operating:

83,59 % Level IV

Plugs are available for the UK,
Australia, USA and other countries

Type d'appareil :

Appareil de soins pour pédicure

Vitesse :

Réglage progressif jusque
20 000 t/min

Sens de rotation :

gauche et droite

Alimentation électrique:

100 - 240 VAC, 50 / 60 Hz,
800 mA

Sek. 24 VDC, 1250 mA

Consummation électrique à

charge nulle:

0,27 W

Efficacité moyenne en service:

83,59 % niveau IV

Fiches pour UK, Australie, USA
et autre pays disponibles.

Tipo di apparecchio:

Apparecchio per pedicure

Velocità:

a regolazione continua fino
a 20 000 giri/min

Senso di rotazione:

rotazione a sinistra e a destra

Alimentazione:

100 - 240 VAC, 50 / 60 Hz,
800 mA

Sek. 24 VDC, 1250 mA

Consumo energetico a carico

zero:

0,27 W

Efficienza media in esercizio:

83,59 % livello IV

Disponibili connettori per UK,
Australia, USA e altri Paesi.

Tipo de aparato:

Dispositivo de cuidado para pedicura

Revoluciones por minuto:

Regulable de forma continua hasta
20 000 Rpm

Sentido de giro:

Giro a izquierdas y a derechas

Alimentación de corriente:

100 - 240 VAC, 50 / 60 Hz,
800 mA

Sek. 24 VDC, 1250 mA

Consumo de energía con carga

nula:

0,27 W

Grado medio de eficiencia

durante el funcionamiento:

83,59 % Level IV

Enchufes asequibles para GB,
Australia, EE.UU. y otros países.

Type apparaat:

Verzorgingstoestel voor pedicure

Toerental:

Traploos tot 20 000 toeren/min
regelbaar

Looprichting:

Links- en rechtsdraaiend

Spanningsverzorging:

100 - 240 VAC, 50 / 60 Hz,
800 mA

Sek. 24 VDC, 1250 mA

Energieverbruik bij

nulbelasting:

0,27 W

Gemiddelde efficiëntie tijdens

gebruik:

83,59 % Level IV

Stekkers voor UK, Australië, USA en
andere landen zijn verkrijgbaar.

DE

EN

FR

IT

ES

NL

RU

PL

SE

AR

Тип прибора:

Аппарат для педикюра

Число оборотов:

Бесступенчатая регулировка
частоты вращения
до 20 000 об./мин

Параметры сетей питания:

100 - 240 VAC, 50 / 60 Hz,
800 mA

Sek. 24 VDC, 1250 mA

Расход энергии при холостом

ходу:

0,27 Вт

Средний КПД при

эксплуатации:

83,59 % Level (уровень) IV

В наличии имеется штепсельная
вилка для Англии, Австралии,
США и других стран.

Typ urządzenia:

Urządzenie pielęgnacyjne do
pedicure

Liczba obrotów:

Liczba obrotów bezstopniowa
regulowana do 20 000 obr./min

Kierunek obrotów:

Kierunek obrotów w lewo i
kierunek obrotów w prawo

Zasilanie napięciem:

100 - 240 VAC, 50 / 60 Hz,
800 mA

Sek. 24 VDC, 1250 mA

Zużycie energii w przypadku

obciążenia zerowego:

0,27 W

Przebieg wydajności

eksploatacyjna:

83,59 % poziom IV

Zakupić można specjalne wtyczki
dla Wielkiej Brytanii, Australii,
Stanów Zjednoczonych i innych
krajów.

Apparattyp:

Vårdprodukt för pedikyr

Varvtal:

Steglöst reglerbar till
max 20 000 varv/min

Spänningsförsörjning:

100 - 240 VAC, 50 / 60 Hz,
800 mA

Sek. 24 VDC, 1250 mA

Energiförbrukning utan

belastning:

0,27 W

Genomsnittlig effektivitet

under driften:

83,59 % nivå IV

Stickkontakter för GB,

Australien, USA och andra

länder kan erhållas.

نوع الجهاز:

جهاز العناية بالقدمين

سرعة الدوران:

حتى 20000 لفة/الدقيقة قابلة
للضبط بدون درجات

اتجاه الدوران:

باتجاه اليسار واليمين

مصدر الطاقة:

100 - 240 فولت تيار متردد،

60 / 50 هرتز، Am800 مللي

أمبيراتية 24 فولت تيار مستمر

1250 مللي أمبير

استهلاك الطاقة بدون حمل:

0,27 وات

متوسط الكفاءة التشغيلية:

83,59 % المستوى الرابع

القابس متوفر في للمملكة المتحدة

وأستراليا والولايات المتحدة الأمريكية

ودول أخرى.

TRANSPORT-/LAGER-/BETRIEBSBEDINGUNGEN | TRANSPORT/STORAGE/OPERATING CONDITIONS | CONDITIONS DE TRANSPORT/STOCKAGE/SERVICE | CONDIZIONI DI TRASPORTO / STOC CAGGIO / FUNZIONAMENTO | CONDICIONES DE FUNCIONAMIENTO/TRANSPORTE/ALMACENAJE

Transport nur in der Originalverpackung	Only transport in the original packaging.	Uniquement transporter dans l'emballage d'origine.	Trasporto esclusivamente nella confezione originale.	Transporte el aparato sólo en el paquete original.
Transport- und Lagertemperatur: -20° C – +50° C	Transport and storage temperature: -20° C – +50° C (+41° F to +122° F)	Température de transport et de rangement : -20° C – +50° C	Temperatura di trasporto e di stoccaggio: -20° C – +50° C	Temperatura de transporte y almacenaje: de -20° C – +50° C
Betriebstemperatur: +10° C – +40° C	Operating temperature: +10° C – +40° C (+50° F to +104° F)	Température de service : +10° C – +40° C	Temperatura di esercizio: +10° C – +40° C	Temperatura de servicio: de +10° C a +40° C
Relative Luftfeuchtigkeit: 30 % bis 75 % nicht kondensierend	Relative humidity: 30 % to 75 % non-condensing	Humidité relative de l'air : 30 % à 75 % non condensante	Umidità relativa: da 30 % a 75 % senza formazione di condensa	Humedad relativa del aire: de 30 % a 75 % no condensable
Luftdruck: 700 bis 1060 hPa	Atmospheric pressure: 700 to 1060 hPa	Pression atmosphérique : 700 à 1060 hPa	Pressione dell'aria: da 700 a 1060 hPa	Presión atmosférica: de 700 a 1060 hPa
Ein abrupter Temperaturwechsel ist wegen evtl. Betauung des Gerätes zu vermeiden, nehmen Sie das Gerät erst nach einem Temperaturgleich in Betrieb.	An abrupt change in temperature is to be avoided as condensation may arise in the unit. Only operate the unit after the temperature has been equalized.	Éviter tout changement brusque de température en raison des risques de condensation et ne mettre l'appareil en service qu'après une compensation de température.	Evitare sbalzi improvvisi di temperatura che possono causare la formazione di condensa sull'apparecchio; mettere in funzione l'apparecchio solo dopo un adeguamento della temperatura.	Evite los cambios bruscos de temperatura, ya que de lo contrario podría formarse condensación en el aparato. Ponga el aparato en funcionamiento sólo tras haber realizado una compensación de temperaturas.

DE

EN

FR

IT

TRANSPORT-/OPSLAG-/GEBRUIKSONSTANDIGHEDEN | УСЛОВИЯ ТРАНСПОРТИРОВКИ / СКЛАДИРОВАНИЯ / УСЛОВИЯ | WARUNKI TRANSPORTU/PRZECHOWYWANIA/UŻYTKOWANIA | TRANSPORT-/LAGER-/DRIFTVILLKOR | ظروف النقل / التخزين / التشغيل

Transport alleen in de originele verpakking.	Перевозку прибора производить только в оригинальной упаковке.	Transport wyłącznie w opakowaniu oryginalnym.	Transporteras endast i originalförpackning.	لا يسمح بالنقل إلا في العبوة الأصلية
Transporten opslagtemperatuur: -20° C – +50° C	Температура транспортировки и складирования: -20° C – +50° C	Temperatura w czasie transportu i temperatura magazynu: -20° C – +50° C	Transport- och lagringstemperatur: -20° C – +50° C	درجة حرارة النقل والتخزين: -20° م – +50° م
Bedrijfstemperatuur: +10° C – +40° C	Температура при эксплуатации: +10° C – +40° C	Temperatura eksploatacyjna: +10° C – +40° C	Driftstemperatur: +10° C – +40° C	درجة حرارة التشغيل: +10° م – +40° م
Relatieve luchtvochtigheid: 30 % bis 75 % niet condenserend	Относительная влажность воздуха: 30 % - 75 % без конденсации	Względna wilgotność powietrza: 30 % bis 75 %	Relativ luffuktighet: 30 % till 75 % icke kondenserande	الرطوبة النسبية للهواء: 30 % إلى 75 % بدون تكثف
Luchtdruk: 700 tot 1060 hPa	Атмосферное давление: от 700 до 1060 гПа	Ciśnienie powietrza: 700 do 1060 hPa	Lufttryck: 700 till 1060 hPa	الضغط الجوي: 700 إلى 1060 هكتوباسكال
Ein plotselinge verandering van de temperatuur moet in verband met een eventuele condensvorming van het apparaat worden vermeden, neem het apparaat pas na een temperatuur aanpassing in gebruik.	Следует избегать внезапного изменения температуры изза возможного проникновения влажности в прибор. Используйте прибор только после выравнивания температур.	Unikać należy nagłej zmiany temperatury (nagłych przeskoków temperaturowych), ponieważ w tym przypadku dojść może do obroszenia urządzenia. Urządzenie należy włączyć i eksploatować dopiero po wyrównaniu temperatur.	För att undvika risken för en eventuell kondensbildning på apparaten under en plötslig temperaturförändring, ta apparaten i drift, först när temperaturen har utjämtnats.	يتم تجنب حدوث أي تغير مفاجيء في درجات الحرارة بسبب أية حالات تكثف محتملة على الجهاز، ولا يتم بتشغيل الجهاز إلا بعد معادلة درجات الحرارة.

ES

NL

RU

PL

SE

AR

DE | Promed GmbH · Lindenweg 11 · D-82490 Farchant · Tel: +49 (0)8821/9621-0
Fax: +49 (0)8821/9621-21 · info@promed.de · www.promed.de

EN | Promed GmbH · Lindenweg 11 · D-82490 Farchant · Tel: +49 (0)8821/9621-0
Fax: +49 (0)8821/9621-21 · info@promed.de · www.promed.de

FR | Promed GmbH · Lindenweg 11 · D-82490 Farchant · Tel: +49 (0)8821/9621-0
Fax: +49 (0)8821/9621-21 · info@promed.de · www.promed.de

IT | Promed GmbH · Lindenweg 11 · D-82490 Farchant · Tel: +49 (0)8821/9621-0
Fax: +49 (0)8821/9621-21 · info@promed.de · www.promed.de

ES | Promed GmbH · Lindenweg 11 · D-82490 Farchant · Tel: +49 (0)8821/9621-0
Fax: +49 (0)8821/9621-21 · info@promed.de · www.promed.de

NL | Promed GmbH · Lindenweg 11 · D-82490 Farchant · Tel: +49 (0)8821/9621-0
Fax: +49 (0)8821/9621-21 · info@promed.de · www.promed.de

RU | Promed GmbH · Lindenweg 11 · D-82490 Farchant Германия · Тел.: +49 (0)8821/9621-0
Факс: +49 (0)8821/9621-21 · info@promed.de · www.promed.de

PL | Promed GmbH · Lindenweg 11 · D-82490 Farchant · Telefon: +49 (0)8821/9621-0
Faks: +49 (0)8821/9621-21 · info@promed.de · www.promed.de

SE | Promed GmbH · Lindenweg 11 · D-82490 Farchant · Tel: +49 (0)8821/9621-0
Fax: +49 (0)8821/9621-21 · info@promed.de · www.promed.de

8821/9621-0(0)+49 هاتف: Promed GmbH · Lindenweg 11 · D-82490 Farchant | **AR**
فاكس: info@promed.de · www.promed.de · 8821/9621-21(0)+49

DE

EN

FR

IT

ES

NL

RU

PL

SE

AR

Gerätebezeichnung · Device classification · Désignation de l'appareil · Denominazione dell'apparecchio · Denominación del aparato · Naam apparaat · Название прибора · Oznaczenie urz/Idzenia · تصنيف الجهاز

The logo for Promed Pedimed features a stylized mountain range icon above the brand name 'promed Pedimed' in a bold, sans-serif font.

Pflegegerät zur Pediküre · Care equipment for pedicure · Appareil de soins pour pédicure · Apparecchio per pedicure · Dispositivo de cuidado para pedicura · Verzorgingstoestel voor pedicure · Аппарат для педикюра · Urządzenie pielęgnacyjne do pedicure · Vårdprodukt för pedikyr

جهاز العناية بالقدمين

Seriennummer · Serial Number · Numéro de série · Numero di serie · Número de serie · Seriennummer · Серийный № · Numer serijny · Sarjnumero · رقم التسلسلي

Name/Adresse des Käufers · Name/address of customer · Nom/adresse du client · Nome/indirizzo dell'acquirente · Nombre/dirección del cliente · Naam/adres van de koper · Фамилия / адрес потребителя · Nazwisko/adres Kupcy/Исего · Köparens namn/adress · اسم/ عنوان العميل

Kaufdatum · Purchase date · Date d'achat · Data di acquisto · Fecha de compra · Koopdatum · Дата покупки · Data kupna · Köpdatum · تاريخ الشراء

Stempel/Unterschrift des Händlers · Dealers stamp/signature · Cachet/Signature du commerçant · Timbro/Firma del venditore · Sello/Firma del establecimiento · Stempel/handtekening van de dealer · Печать / подпись продавца · Pieczęć/Podpis dealera · Distribütörens stämpel/underskrift

ختم / توقيع الوكيل

Wichtig: Im Garantiefall unbedingt die vollständig ausgefüllte Garantiekarte und gegebenenfalls den Kaufnachweis (Rechnung) dem Gerät beilegen. · **Important:** In a warranty case, please return the fully completed warranty card, and if required enclose the proof of purchase (receipt) to the device. · **Important:** Dans le cas d'un recours à la garantie, il faut absolument renvoyer la carte de garantie entièrement remplie avec le timbre. · **Importante:** Accludere sempre il certificato di garanzia compilato in ogni sua parte. · **Importante:** En el caso de ser necesaria la utilización de la tarjeta de garantía, deberá remitirse totalmente cumplimentada junto con el aparato. · **Belangrijk:** In geval van een garantieclaim in ieder geval de volledig ingevulde garantiekaart en eventueel het bewijs van aankoop (rekening) bij het apparaat insluiten. · **Важно:** При возникновении потребности в гарантийном ремонте обязательно приложить к прибору полностью заполненный гарантийный талон и - при необходимости - также и чек, подтверждающий факт покупки (оплаты счёта). · **Ważna informacja:** W przypadku realizacji roszczenia gwarancyjnego do urz/dzenia do czy nale y koniecznie kompletnie wype nion kart gwarancyjn i w razie potrzeby dow d kupna-sprzeda y (faktur). · **Viktigt:** I garantifall, bifoga ovillkorligen det fullständigt utfyllda garantikortet och, vid behov, beviset på köpet (räkning).

مهم: في حالة الضمان، يرجى إعادة بطاقة الضمان المستوفاة بشكل كامل، وعند الضرورة، قم بإرفاق إثبات الشراء (الفاتورة) مع الجهاز.

DE

EN

FR

IT

ES

NL

RU

PL

SE

AR



Large empty rounded rectangular box at the top of the page.

Five horizontal lines for writing, located below the top box.

DE

Horizontal line for writing corresponding to the 'DE' label.

EN

Horizontal line for writing corresponding to the 'EN' label.

FR

Horizontal line for writing corresponding to the 'FR' label.

IT

Horizontal line for writing corresponding to the 'IT' label.

ES

Horizontal line for writing corresponding to the 'ES' label.

NL

Horizontal line for writing corresponding to the 'NL' label.

RU

Horizontal line for writing corresponding to the 'RU' label.

PL

Horizontal line for writing corresponding to the 'PL' label.

SE

Horizontal line for writing corresponding to the 'SE' label.

AR

Horizontal line for writing corresponding to the 'AR' label.

Final horizontal line at the bottom of the page.

Large empty rounded rectangular box at the top of the page.

Series of horizontal lines for writing, consisting of 18 lines.

DE

EN

FR

IT

ES

NL

RU

PL

SE

AR

- لا تنطبق أحكام ميثاق الأمم المتحدة بشأن عقود البيع الدولي للبضائع .
- لا تؤثر شروط الضمان لدينا على التزام البائع بالضمان القانوني .
- إلى أقصى حد ممكن وبموجب التشريعات الملزمة المعمول بها، تمثل شروط الضمان هذه الحل القانوني الوحيد والحصري بالنسبة لكويتم تطبيقها بدلاً من أي شروط ضمان أخرى صريحة أو ضمنية. لا تتحمل شركة Promed مسؤولية أي أضرار غير اعتيادية أو عفوية أو جزائية أو تبعية، بما في ذلك، على سبيل المثال لا الحصر، الخسائر في الأرباح أو الاستعمال أو العائد أو تكاليف معدات الاستبدال أو المنشآت ومطالبات التأمين من الغير والتلف الذي قد يلحق بالمتلكات التي تنتج عن شراء المنتج أو استخدامه أو الذي يطرأ نتيجة الإخلال بالضمان أو بالعقد أو الإهمال أو عيوب المنتج أو غيرها من الظروف القانونية أو التشريعية، حتى ولو كانت شركة Promed على دراية بإمكانية حدوث هذه الأضرار. لا تتحمل شركة Promed مسؤولية أي تأخير في مطالبات الضمان .
- لا تكون شركة Promed عرضة للمسائلة عن أي أخطاء محتملة في الترجمة .
- المعلومات التالية مهمة للتمتع بتعامل خالي من المشكلات :
 - 1 . الفاتورة /قسيمة المبيعات الأصلية أو ختم الوكيل عليه تاريخ الشراء
 - 2 . العيب الذي تم اكتشافه
 - 3 . اسم / نوع الجهاز

DE

EN

FR

IT

ES

NL

RU

PL

SE

AR

التخلص من الجهاز

يُنغى إعادة تدوير الأدوات الكهربائية والمحفقات والعبوة بطريقة صديقة للبيئة .

خاص بدول الاتحاد الأوروبي فقط :

لا ترمي الأدوات الكهربائية مع النفايات المنزلية! يجب تجميع النفايات من الأدوات الكهربائية بصورة منفصلة وإعادة تدويرها بطريقة صديقة للبيئة طبقاً للتوجيه الأوروبي 2012/19 EU الخاص بالنفايات من المعدات الإلكترونية والكهربائية وتطبيقاته على القوانين الوطنية. يشير هذا الرمز إلى أن التخلص من هذا المنتج مع النفايات المنزلية غير مسموح به في دول الاتحاد الأوروبي. تحتوي النفايات من الأجهزة على مواد ثمينة قابلة لإعادة التدوير التي يجب إعادة تدويرها. كما تمنع عملية إعادة التدوير أيضاً من تعرض البيئة أو صحة الإنسان للأضرار نتيجة التخلص غير المسؤول من النفايات، لذا، يُرجى التخلص من جميع النفايات من الأجهزة باستخدام أنظمة تجميع مناسبة، أو عن طريق إرسال الجهاز إلى المكان الذي تم شراؤه منه ليقوم بعملية التخلص. وسيقوم المكان الذي تم شراء الجهاز منه بإعادة تدوير الجهاز بعد ذلك.



الضمان

تم تصنيع هذا المنتج بعناية فائقة، كما أنه مختبر بالكامل قبل مغادرته المصنع. لذا، نقدم فترة ضمان تبلغ 24 شهراً من تاريخ شراء هذا المنتج. تتطابق جميع منتجات Promed مع أوصافها ومواصفاتها ذات الصلة؛ وتحمل أنت مسؤولية التأكد من أن تصميم المنتج الذي اشتريته يتلائم مع استخدامك المرغوب.

- نقوم باستبدال جميع أجزاء المنتج المعيبة مجاناً خلال فترة الضمان، بما في ذلك جميع تكاليف العمل الخاصة بالإصلاحات، وذلك في حالة ظهور عيوب في المواد و/أو أخطاء تصنيع أثناء الاستخدام المناسب أو اكتشافها في فترة الضمان.
- لا يشمل الضمان:

- التهلك الناتج عن الاستعمال العادي للمنتج
- الأعطال الناتجة أثناء نقل أو تخزين المنتج
- الأعطال أو التلف الناتج عن سوء الاستخدام أو عدم كفاية الصيانة
- التلف الناتج عن عدم الالتزام بالملاحظات الواردة بدليل التشغيل
- التلف الناتج من إجراء تعديلات على المنتج لم تتم بواسطة شركة Promed.
- التلف الناتج عن الأجسام الحادة أو اللتواء أو الضغط أو السقوط أو أي خيوط غير عادية أو غيرها من الأفعال التي تكون خارجة عن نطاق سيطرة شركة Promed.
- يُستثنى من الضمان بشكل عام الأجزاء المعرضة للتهلاك الناتج عن الاستخدام (كالأجزاء المتحركة مثل محامل الكروية والمحركات وريش المحرك الكربونية وأدوات التثبيت وما إلى غير ذلك).
- لا يُلتفت لأي مطالبة بموجب الضمان في حالة:
 - إذا لم يتم إعادة المنتج في عبوته الأصلية أو في عبوة مؤمنة على نحو كاف؛
 - إذا تم تعديل المنتج أو إصلاحه بواسطة شخص أو شركة أخرى غير شركة Promed أو أحد وكلائها المعتمدين؛
 - إذا تم إصلاح المنتج باستخدام قطع غيار غير معتمدة من شركة Promed؛
 - إذا تمت إزالة الرقم التسلسلي / رقم الدفعة الخاص بالمنتج أو حذفه أو تغييره أو جعله غير مقروء.
- لأسباب تتعلق بالتدابير الصحية، يجب تعبئة أي أجزاء قد تعرضت للتلامس المباشر مع الجسم أو مع سوائل الجسم (كالدُم)، في كيس بلاستيك إضافي قبل إرجاعها. وفي هذه الحالة، يجب تدوين ملاحظة خاصة بهذا الوضع على العبوة أو تسجيلها في المستندات المرفقة.
- بالنسبة للمكونات أو المنتجات التي تم استبدالها أثناء فترة الضمان، يتم تقديم خدمة الضمان فقط لما تبقى من فترة الضمان الأصلية، شريطة أن يكون قد تم إجراؤها استبدال المنتج أو الجزء بواسطة شركة Promed أو أحد وكلائها المعتمدين.
- تبدأ فترة الضمان من يوم الشراء. يجب أن تتم المطالبات بموجب الضمان خلال فترة الضمان. لن يتم الالتفات لأي شكاوى تنشأ بعد انقضاء فترة الضمان.
- بموجب شروط الضمان هذه، ينطبق الضمان فقط في حالة إمكان إثبات تاريخ الشراء عن طريق فاتورة البيع أو ما شابه.
- يحق لنا القيام بأي تغييرات تقنية وفي المظهر وكذلك إجراء تغييرات على الخصائص.
- لا يُعتبر هذا الضمان ساريًا ونافذًا إلا في الدولة التي قام المشتري الأصلي فيها بشراء المنتج، بشرط أن يكون عرض المنتج للبيع في هذه الدولة تم بناء على رغبة شركة Promed. كما يكون هذا الضمان ساريًا أيضًا في أي دولة داخل المنطقة الاقتصادية الأوروبية التي تمتلك شركة Promed بها موردين معتمدين أو شركاء مبيعات. وفقًا لكل دولة، تُطبق الضمانات والكفالات المخصصة والمتفاوتة بموجب التشريع المعمول به. لا تستثنى شروط الضمان هذه الأحكام القانونية أو تحد منها. وفقًا للقانون الوطني، لا يتم تمديد فترة الضمان أو تجديدها ولا تتأثر بأي عمليات لاحقة من إعادة بيع المنتج أو إصلاحه أو استبداله.

DE

EN

FR

IT

ES

NL

RU

PL

SE

AR

الاستخدام

أما المناطق الهشة من الأظافر، فيمكن استخدام المبرد الياقوتي الدقيق لتهدئتها. تتكون نأليل القدم كنتيجة مؤلمة لبطء عملية التقرّن، وهي عبارة عن مسامير قدم خشنة من الخارج ولينة من الداخل. يمكنكم التخلص من مسامير القدم السطحية باستخدام المخروط الياقوتي، ثم وصلوا تنعيم القدم باستخدام المبرد الياقوتي. وبذلك سيوزل الألم. أما في حالة نأليل القدم العميقة فلا ينبغي لنا إزالتها بأنفسنا؛ ولكن علينا اللجوء إلى طبيب الأسرة. من لديه نظام للعناية بالبشرة والقدمين ويقوم باستخدام أجهزة وملحقات Promed، فعليه إجراء العناية بشكل منتظم للحصول على نتائج إيجابية.

للحصول على وصف أكثر تفصيلاً لرؤوس الصنفرة الخاص يُرجى الاطلاع على الصفحة التالية. تتوفر رؤوس الصنفرة بمختلف الأشكال والدرجات ويمكن طلبها في أي وقت. يمكن طلبها من المتاجر المتخصصة لديكم.



ملحوظة:

يجب غسل اليدين والقدمين قبل القيام بالعناية بهما. يجب استخدام مرطب للعناية والتهدئة بعد المعالجة مباشرةً

استخدام رؤوس الصنفرة

DE

مبرد ياقوتي، برأس حاد
للوصول إلى الزوايا والخواف الصعبة، والتي لا يمكن الوصول إليها بأدوات الصنفرة العريضة. (يجب استخدام المبرد حاد الرأس بحرص!)

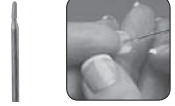

EN

رأس المبرد الياقوتي، أسطواني
لتهدئ الأظافر السميكة والمتخشبة. لمنح الأظافر المتخشبة شكلاً ومظهراً أفضل. لإزالة الألم. يمكن استخدامها أيضاً للتخلص من نأليل القدم الجافة، لإزالة الألم. (يتم برد مواضع الألم فقط!)

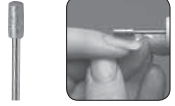

FR

أداة صنفرة نأليل القدم، ياقوتية
تُستخدم بشكل خاص للجلد الميت الحشن والسميك، الموجود بالكعب ومقدمة القدم، حيث يحدث تقرّن الجلد بشكل أكبر.



IT

رأس صنفرة مخروطي، ياقوتي
لمسامير القدم والجلد الميت بالقدمين واليدين، وكذلك لبرد الأظافر الصلبة والمتخشبة. تُعيد تشكيل الأظافر المشققة وتزيل الآلام.



ES

رأس صنفرة أسطواني، بلاستيكي + شريط صنفرة، معدني
لمسامير القدم والجلد الميت بالقدمين واليدين، وكذلك لبرد الأظافر الصلبة والمتخشبة. بعيد تشكيل الأظافر المشققة ويزيل الآلام.



NL

RU

PL

SE

AR

صيانة الجهاز والحفاظ عليه

تنظيف رؤوس الصنفرة

يمكن تنظيف رؤوس الصنفرة باستخدام فرش التنظيف فرش تنظيف Promed رقم الصنف 198910 (من النحاس الأصفر) أو 198920 أو 198930 (من النايلون) (للتخلص من الغبار وبقايا الجلد. ويُوصى بعد ذلك، بتعقيم رؤوس الصنفرة باستخدام أدوات التعقيم المتوفرة، (مثل Promed PURE-ID) لمنع انتقال أية عدوى. يُرجى مراعاة حفظ أعمدة رؤوس الصنفرة وهي نظيفة من الزيوت وغسلها من وقت لآخر.

بدء تشغيل الجهاز

في حالة الأعطال الوظيفية :

- ينبغي التحقق من تزويد القدرة الصحيحة .
- ينبغي التحقق مما إذا كانت وظيفة الإيقاف للأمان بالجهاز تعمل، وفي حالة عملها يتم ضبط الجهاز بواسطة منظم اتجاه الدوران (ب) على القيمة صفر (الوضع المركزي) ثم إعادة تشغيل الجهاز مرة أخرى.
- إذا لم يؤدي ذلك إلى حل المشاكل، فينبغي الاتصال بمركز الخدمة .

مواصفات الجودة الخاصة

الطوق الممتد السريع :

لدى استخدام طوق رأس الصنفرة، يتيح لكم الطوق الممتد السريع تبديل رأس الصنفرة بكل بساطة وسهولة . بمجرد أن يبدأ رأس الصنفرة في الدوران، يتم قفل الآلية تلقائيًا .

منظم الدوران الشامل :

يفضل سهولة الاستخدام، يمكن اختيار اتجاه الدوران وسرعته في الوقت ذاته باستخدام المنظم .

وظيفة الإيقاف للأمان :

عندما تكون سرعة الدوران أعلى من اللازم ويرتفع ضغط الصنفرة، تقوم هذه الوظيفة بتسجيل المعلومات الإلكترونية وإيقاف تشغيل الجهاز . في هذه الحالة، ينبغي ضبط الجهاز باستخدام منظم اتجاه الدوران (ب) على القيمة صفر (الوضع المركزي) ليتم تشغيل الجهاز من جديد .

إرشادات للمحافظة على سلامة الجهاز

- أ . ينبغي المحافظة على خلو الجزء الداخلي للجهاز اليدوي من الغبار ومخلفات الصنفرة لأطول فترة ممكنة .
- ب . ينبغي إزالة الاتساخ من الجزء الخارجي للجهاز اليدوي باستخدام قطعة من القماش مبللة بالكحول ومنع وصول الرطوبة إلى الجزء الداخلي .
- ج . ينبغي استخدام رؤوس الصنفرة ذات الأبعاد المعيارية 2.332 – 2.350 مم فقط، ومنع استخدام رؤوس الصنفرة الصائبة أو التالفة . قد يؤدي هذا الاستخدام الخاطئ إلى تآكل كرسي التحميل بشكل أكبر . ينبغي عدم تجاوز السرعة الآمنة وإتباع إجراءات الأمان المنصوص عليها من الجهة المصنعة .
- د . ينبغي ألا يتعرض الجهاز اليدوي لأية صدمات مباشرة، فقد يؤدي ذلك إلى تلف كرسي التحميل . في حالة تعرض الجهاز اليدوي للسقوط، فينبغي التأكد من عدم انبعاج رأس الصنفرة . يجب الانتباه جيدًا في حالة صدور ضوضاء و/أو ارتفاع درجة الحرارة . في حالة تعرض الجهاز اليدوي للتلف، يجب إرساله إلى الإصلاح على الفور .

الاستخدام

إن العناية بالبشرة والأظافر ليست أمرًا ذو علاقة بالتخلص من الضغوط النفسية فحسب، ولكنه أمر جمالي أيضًا . فلنبدأ بتقصير الأظافر وتشكيلها، وللقيام بذلك ينبغي بردها، لتجنب نموها باتجاه الجلد، مما يسبب الألم . يتكون الجلد الميت دائمًا في المواضع الأكثر ملامسة للأرض من القدم، غالبًا في الكعبين، ومقدمة القدم وبجانب إبهام القدم . يمكنكم التخلص من الجلد الميت باستخدام المخروط الباقوتي أو حتى أداة الصنفرة . ينبغي تكرار هذه العملية بشكل منتظم . ينبغي عدم التعمق عند إزالة الجلد الميت في أي حال من الأحوال . عند الحاجة، يمكن قص أظافر القدمين الطويلة باستخدام المبرد الصغير بحرص . أما الأظافر السميكة والمتخشبة، فيتم قصها من أعلى ببطء وبردها من الجوانب لتصبح أرقي .

DE

EN

FR

IT

ES

NL

RU

PL

SE

AR

- يُرجى التأكد قبل بدء تشغيل الجهاز من استلام كل مكونات الجهاز . مهائئ التيار المتردد المرفق (ج) هو مزوّد قدرة إلكتروني مُصمّم لقدرة تشغيل 100 فولت تيار متردد إلى 240 فولت تيار متردد . إذا كان من الضروري استخدام نوع قابس آخر لتشغيل بخلاف المرفق، فيمكن الحصول عليه من Promed . لتغيير نوع القابس، يتم الضغط على المفتاح (د) وسحب المهائئ (هـ) من مزوّد القدرة (ج) . ثم يتم أخذ المهائئ المطلوب (هـ) وإدخاله في مزوّد القدرة (ج) .
- يُعد الجهاز Promed pedimed ملائمًا للعناية بالقدمين على النحو الأمثل من خلال رؤوس الصنفرة المصممة خصيصًا .
- يتم استخدام محرك عالي الكفاءة في جهاز Promed pedimed . باستخدام منظم سرعة الدوران الإلكتروني يتم تنظيم سرعة دوران رأس الصنفرة دون درجات . يحتوي الجهاز على خصائص الدوران إلى اليمين/ اليسار (قابلة للتبديل) .
- يُستخدم طوق رأس الصنفرة لإدخال جميع رؤوس الصنفرة المتوفرة بواسطة العمود بالأبعاد الموحدة (قُطر 2.332 مم حتى 2.350 مم) . لضمان الحفاظ على أطول عمر افتراضي يمكن لطوق رأس الصنفرة، يُرجى استخدام رؤوس الصنفرة الجيدة ذات الحلقة الدائرية المبطنة فقط، بحيث يكون أقصى طول للعمود هو 36 مم!
- عند وضع الجهاز اليدوي، ينبغي مراعاة عدم ملاسة رأس الصنفرة لما يحيط بها . فهناك خطر تعرض العمود للانضغاط والانبعاث . ويؤدي انبعاث رأس الصنفرة إلى تلف الجهاز اليدوي!
- يمكنكم الحصول على الأجزاء الإضافية لرأس الصنفرة من المتاجر المحلية المتخصصة لديكم أو من www.promed.de (Promed) .
- لضمان الاستخدام بما يتفق مع معايير النظافة الشخصية، يجب تعقيم رأس الصنفرة بعد كل استخدام .
- يمكنكم الحصول على معلومات حول وسيلة التعقيم المناسبة وكذلك المنتجات المناسبة من Promed؛
- لتعقيم الأدوات ورأس الصنفرة: Promed Pure ID (رقم الصنف 330810)
- لتعقيم الأسطح والأجهزة: Promed Pure FD (رقم الصنف 330815)
- لتعقيم وتنظيف الأدوات ورأس الصنفرة:
- Promed UC 50 (رقم الصنف 330210)

DE

EN

FR

IT

ES

NL

RU

PL

SE

AR

بدء تشغيل الجهاز

قبل تشغيل الجهاز، يجب ضبط سرعة الدوران (منظم اتجاه الدوران (ب)) على القيمة صفر .

1. يتم إدخال مهائئ التيار المتردد (ج) في المقبس .
- ب. يتم اختيار رأس الصنفرة المناسب . يتم إدخال رأس الصنفرة بالجزء الأمامي من الجهاز اليدوي في طوق رأس الصنفرة (أ) . بمجرد أن يبدأ رأس الصنفرة في الدوران، تغلق الآلية تلقائيًا . ولذلك ينبغي عدم فك أو تركيب رأس الصنفرة بعنف . سيتناسب رأس الصنفرة الذي يتراوح قطر العمود به بين 2.332 مم و 2.350 مم بدقة مع طوق رأس الصنفرة، دون الحاجة إلى استخدام القوة المفرطة . لإزالة رأس الصنفرة، يُرجى إيقاف تشغيل الجهاز بواسطة منظم اتجاه الدوران (ب) (الوضع المركزي)، ولذلك يجب أن يكون منظم اتجاه الدوران (ب) مستقرًا في مكانه بشكل ملموس . والآن يمكن فك رأس الصنفرة من خلال سحبه للخارج بسهولة وبشكل مباشر .
- ج. تنظيم اتجاه الدوران وسرعة الدوران :

1. اختيار اتجاه الدوران :

يتم اختيار ذلك بتدوير منظم اتجاه الدوران (ب) باتجاه اليسار أو باتجاه اليمين . عكس اتجاه عقارب الساعة : يدور الجهاز باتجاه اليسار . في اتجاه عقارب الساعة : يدور الجهاز باتجاه اليمين .

2. اختيار سرعة الدوران :

يتم تنظيم سرعة الدوران من خلال تدوير مفتاح اتجاه الدوران (ب) باتجاه اليسار واتجاه اليمين . وكلما تمت إدارته بشكل أكبر، زادت سرعة الدوران .



ملحوظة :

لضبط سرعة الدوران المناسبة لك، ننصح بتفنيذ ذلك بشكل تدريجي . تتوفر أيضًا قوة كافية حتى في السرعات المنخفضة .

د. قبل الاستخدام للمرة الأولى، ينبغي تشغيل الجهاز اليدوي لما لا يقل عن 40 دقيقة بسرعة 8000 لفة/الدقيقة تقريبًا . ويكون ذلك ضروريًا حتى تستقر فرش المحرك .



ملحوظة :

من الطبيعي سماع ضوضاء أثناء الدوران تختلف عند الدوران في اتجاه اليمين عن اليسار، ويتسبب بها ترسخ فرش المحرك ودوران كرسي التحميل .

⚠️ تعليمات السلامة



تحذير!

- لا يُسمح للأطفال باللعب بالجهاز .
- ينبغي عدم ترك الجهاز دون مراقبة في حالة تواجد أطفال أو أشخاص غير مؤهلين لاستخدامه، بالقرب من الجهاز .
- ينبغي عدم استخدام الجهاز إلا للأغراض الموصوفة هنا في دليل الاستخدام.
- ينبغي استخدام الأدوات والملحقات التي توصي بها الجهة المصنعة فقط .
- ينبغي عدم استخدام الجهاز مطلقًا في حالة تلف الكابيل الكهربائي، أو بعد سقوط الجهاز أو بعد ملامسته للمياه .
- يمكن استخدام الجهاز من قِبَل الأطفال الذين تزيد أعمارهم عن 8 سنوات، وكذلك الأطفال الذين يعانون من انخفاض في القدرات الجسدية أو الحسية أو العقلية أو نقص في الخبرة أو المعرفة، شريطة أن يشرف عليهم الشخص المسؤول عن الحفاظ على سلامتهم أو أن يعرفهم هذا الشخص بكافة تعليمات استخدام الجهاز بتفاصيلها، بحيث يدركون كافة المخاطر المحتملة .
- ينبغي عدم ترك الأطفال يلعبون بمواد تغليف الجهاز، تجنبًا لمخاطر الاختناق .
- أي جهاز كهربائي ليس لعبة أطفال . فالأطفال لا يعرفون المخاطر التي يمكن أن تنجم عند استخدام الأجهزة الكهربائية . لذا يجب أن يُستخدم الجهاز ويُحفظ بعيدًا عن متناول الأطفال .
- ينبغي عدم وضع أو استخدام الجهاز على الأسطح الساخنة أو بالقرب من اللهب، حتى لا ينصهر الجهاز .
- ينبغي عدم تعرض الجهاز للماء مطلقًا . لتنظيف الجهاز، يتم استخدام قطعة من القماش الرطب . ينبغي عدم استخدام أية مذيبات .
- لا يُسمح بحمل الجهاز أو سحبه من الكابيل الكهربائي . يتم سحب الكابيل من المقبس بسحبه من القابس وليس من الكابيل الكهربائي أبدًا .
- لا يُسمح بسحب الكابيل الكهربائي أو شبكه أو تدليته من الحواف الحادة أو بوضعه على الأجسام الساخنة (كسطح الموقد مثلا) أو اللهب، ويجب إبعاده عن الحرارة والزيت .
- لا يُسمح باستخدام سلك إطالة الكابيل إلا بعد التأكد قبل استخدامه من أن حالته جيدة .
- في حالة تعرض مهايئ التيار المتردد الخاص بالجهاز للتلف مرة، فينبغي استبداله على الفور على يد أحد المتخصصين .
- يجب التأكد من عدم وضع الجهاز بالقرب من حوض الغسيل أو في حوض الاستحمام، وذلك تجنبًا لخطر وقوعه في حوض الغسيل أو حوض الاستحمام .
- لا يُسمح للأطفال بالقيام بأعمال التنظيف أو الصيانة دون إشراف .
- بهدف تجنب وقوع إصابات، أو تعرض الجهاز للانسداد أو التلف، يجب مراعاة عدم ملامسة الجهاز للملابس والأربطة والأحذية والفرش والأسلاك والخيوط والشعر وما إلى ذلك أثناء تشغيله .



ملاحظة:

قد ترتفع درجة حرارة مزوّد القدرة بسهولة . ولا يُشير ذلك إلى وجود عطل . ويمكن استخدام الجهاز دون مشكلة .

DE

EN

FR

IT

ES

NL

RU

PL

SE

AR

يُرجى الاهتمام بحفظ التعليمات وصف الجهاز



. قبل وأثناء وبعد إدخال الجهاز، تأكد من أن جميع الأجزاء متصلة بشكل صحيح.

شكراً لكم على شراء جهاز العناية بالقدمين **Promed pedimed**. تم تصميم هذا الجهاز وإنتاجه خصيصاً بهدف ضمان جودة المعالجة، ولذلك يمكن للمتخصصين المؤهلين استخدامه، وكذلك للأفراد الذين يستخدمونه بشكل خاص بعد قراءة تعليمات الاستخدام هذه. هذا الجهاز مخصص للاستخدام للعناية بالقدمين على النحو الأمثل (مثل إزالة الجلد المتراكم والميت والزوائد الجلدية حول الأظافر والعناية بالأظافر وعلاج الأظافر المتخشبة وغيرها). لن نتحمل، كشركة مُصنعة، أدنى مسؤولية عن الإصابات أو الأضرار اللاحقة بالأشخاص أو الممتلكات، والناجمة عن عدم الالتزام بتعليمات الاستخدام.

نتمنى لكم التمتع باستخدام جهاز العناية بالقدمين **Promed pedimed** الجديد الخاص بكم. نود فيما يلي أن نعرفكم بجهاز العناية بالقدمين. يُرجى قراءة تعليمات الاستخدام قبل استخدام الجهاز للمرة الأولى.

تعليمات الأمان

قبل بدء التشغيل، يُرجى مراعاة ما يلي:

عدم ملامسة الجهاز بشكل مباشر للناظر أو الغاز أو الأكسجين، وكذلك الأغراض الساخنة، مثل أسطح المواقد.

يُرجى مراعاة ما يلي أثناء الاستخدام:

أ. لاستخدام رأس الصنفرة:

● الأبعاد الموحدة: 2.332 – 2.350 مم

● يتم استخدام رأس الصنفرة المتمركزة مع حلقة دائرية مُبطَّنة فقط.

● لا ينبغي استخدام رأس الصنفرة إذا كانت صدفة أو منشبة.

ب. ينبغي استخدام منظم سرعة الدوران بحرص.

ج. قبل تغيير اتجاه الدوران، أوقفوا تشغيل الجهاز (الوضع المركزي لمنظم الدوران).

د. قبل تشغيل الجهاز، يجب ضبط سرعة الدوران (منظم اتجاه الدوران (ب)) على القيمة صفر.

هـ. إمداد الجهاز بالجهد الكهربائي: 100 فولت تيار متردد – 240 فولت تيار متردد.

و. ينبغي إغلاق الجهاز قبل تبديل رأس الصنفرة.

ز. يجب القيام بجميع الاحتياطات الممكنة، لتجنب تعرض الجهاز اليدوي للسقوط أو التلف بأي شكل آخر.

ح. في حالة ظهور مشكلات بالجهاز اليدوي، يُرجى إرساله للإصلاح.

ط. يُحظر تزييت الجهاز اليدوي أو غسله.

ك. مخصص للاستخدام المنزلي فقط.

ل. في حالة استخدام الجهاز بالقرب من الأطفال، فيجب مراعاة الحرص بشكل خاص.



خطر!

- لا يُسمح بلامسة الجهاز للماء أو لأي سائل آخر مطلقاً.
- لا يُسمح بوضع الجهاز أو استخدامه في الأماكن المبللة أو الرطبة مطلقاً.
- لا يُسمح بلمس الجهاز بيدين مبللتين.
- يُسمح بتشغيل الجهاز باستخدام الجهد الكهربائي المسموح به فقط.
- لا يُسمح باستخدام الجهاز خارج المنزل.

DE

EN

FR

IT

ES

NL

RU

PL

SE

AR

قبل بدء التشغيل

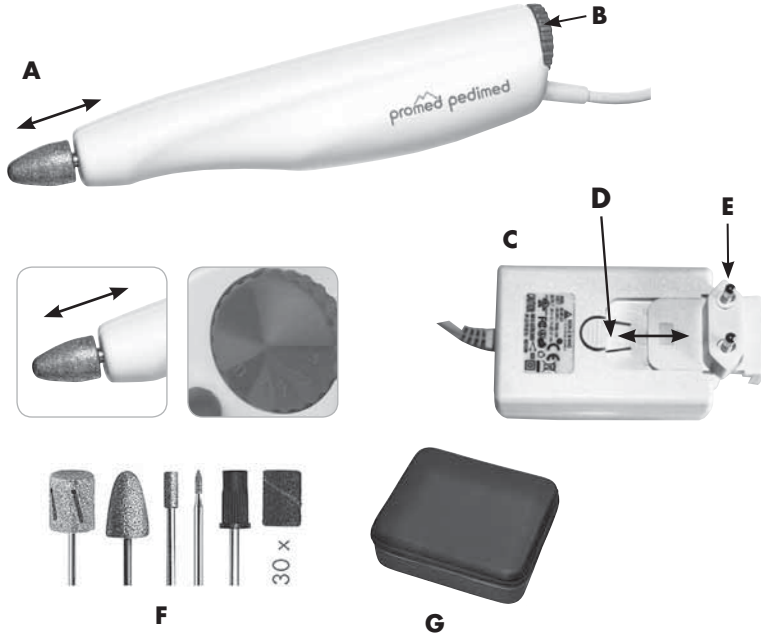

- قبل بدء التشغيل
- طوق رأس الصنفرة
 - منظم سرعة الدوران / منظم اتجاه الدوران
 - مهائئ التيار المتردد
 - الفتح
 - هد. القابس الكهربائي
 - و. طقم الرؤوس في علبة أصلية
 - ز. حقيبة أصلية

محتويات العبوة المُسلّمة:

Promed pedimed

- مبرد ياقوتي، بطرف حاد
- مبرد ماسي، أسطواني
- رأس صنفرة مخروطي، ياقوتي
- رأس صنفرة أسطواني
- 30 شريط صنفرة، معدني
- علبة رؤوس وحقيبة أصليتان

DE

EN

FR

IT

ES

NL

RU

PL

SE

AR

نشرة التعليمات



promed Pedimed

جهاز العناية بالقدمين



8821/9621-0(0)+49 هاتف · Promed GmbH · Lindenweg 11 · D-82490 Farchant
info@promed.de · www.promed.de · 8821/9621-21(0)+49 فاكس

DE

EN

FR

IT

ES

NL

RU

PL

SE

AR