



promed ultra pro S

Pflegegerät zur Maniküre und Pediküre
Manicure and pedicure care unit
Appareil de soins de manucure et de pédicure
Strumento per manicure e pedicura
Aparato de manicura-pedicura
Verzorgingsapparaat voor de manicure en pedicure
Прибор для ухода за ногтями рук и ног, для маникюра и педикюра
Urządzenie pielęgnacyjne do zabiegów manicure i pedicure
Vårdapparat för manikyr och pedikyr
Käsien- ja jalkojenhoitolaite



DE

EN

FR

IT

ES

NL

RU

PL

SE

FI

VOR INBETRIEBNAHME

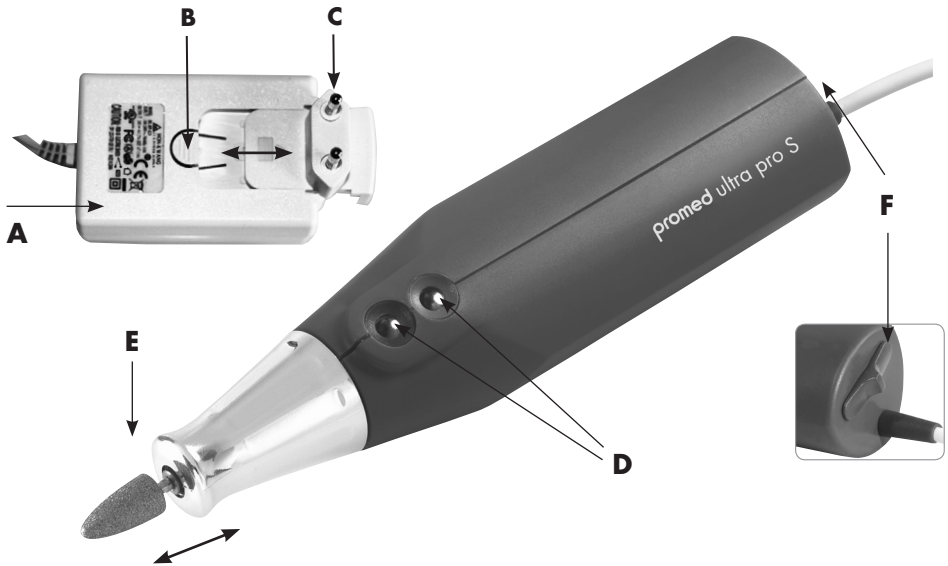

- A** Netzadapter
- B** Entriegelung
- C** Netzstecker
- D** Drehzahlregulierung
- E** Schnellspannzange
- F** Rechts-/ Linkslauf-/ Standbyschalter

BESCHREIBUNG DES GERÄTES



Bitte lesen Sie die Bedienungsanleitung sorgfältig durch, bevor Sie das Gerät zum ersten Mal verwenden.

Vielen Dank für den Kauf des **Promed ultra pro S** Maniküre und Pediküre Gerätes. Sie haben sich für ein deutsches Qualitätsprodukt von einem der führenden Hersteller von Geräten zur Haut- und Nagelpflege entschieden. Fachkundige Beratung erhalten Sie überall, wo es **Promed**-Produkte zu kaufen gibt, oder Sie wenden sich mit Ihren Fragen an uns. Wir können Ihnen einen zuständigen Berater nennen. Das Gerät wurde speziell für den Einsatz als Maniküre und Pediküre Gerät im häuslichen Privatgebrauch entwickelt.

Mit dem Erwerb eines **Promed ultra pro S** erhalten Sie ein großartiges Maniküre-/Pediküre-Geräte-Set mit Eleganz, luxuriösem Bedienungskomfort und Schleifzubehör in professioneller Qualität. Einfach in der Handhabung ist es ideal für die Pflege Ihrer Hände, Füße und Nägel geeignet, insbesondere für die Behandlung eingewachsener, dicker und verholzter Nägel und zur Hornhaut-, Schwielen- und Hühneraugenrandbehandlung. Ebenso geeignet ist es

für die kosmetische Pflege der Hände, Finger- und Kunstnägel. Das **Promed ultra pro S** Pflegeset hilft zuverlässig und schonend und ist besonders praktisch in der Anwendung. Die Saphir-Schleifteile sind schwer abnutzbar. Das Gerät ist mit einem sicheren, automatisch schließenden Steckspanverschluss ausgestattet, der für zahlreiche Schleifaufsätze und Zubehör im Dentalmaß (ø 2,332 - 2,350 mm) vorgesehen ist.

Wir, der Hersteller, können in keiner Weise haftbar für Verletzungen bzw. Schäden an Personen oder Sachen gemacht werden, die sich aus Nichtbeachten dieser Anleitung ergeben.

Wir wünschen Ihnen mit Ihrem neuen **Promed ultra pro S** viel Freude. Im Folgenden möchten wir Sie mit dem Gerät vertraut machen. Lesen Sie bitte vor der ersten Anwendung die Gebrauchsanweisung.

Lieferumfang:

Gerät inklusive Kabel, Trafostecker und Etui, 42-teiliges Schleifset. Zusätzlich sind weitere Aufsätze im Fachhandel erhältlich. Lassen Sie sich ausführlich beraten!

GERÄTEINFORMATION / ZUBEHÖR

Bitte überprüfen Sie vor Inbetriebnahme die Vollständigkeit der Lieferung. Der mitgelieferte Netzadapter (**A**) ist ein elektronisches Netzteil das für eine Betriebsspannung von 100 V~ bis 240 V~ vorgesehen ist. Sollten Sie zum Betrieb des Gerätes einen anderen Steckertyp, als den mitgelieferten benötigen, können Sie diesen bei **Promed** erwerben. Zum Wechseln des Steckertyps drücken Sie auf die Entriegelung (**B**) und ziehen den Netzstecker (**C**) von Netzteil (**A**) ab. Nehmen Sie den benötigten Netzstecker (**C**) und schieben Sie diesen wieder auf das Netzteil (**A**) auf.

- Für das **Promed ultra pro S** wird ein Hochleistungsmotor verwendet. Mit der elektronischen Drehzahlregulierung regeln Sie stufenlos die Drehzahl des Schleifkörpers. Das Gerät besitzt Rechts-/Linkslaufeigenschaften (umschaltbar).
- Die Schleifkörperaufnahme nimmt alle handelsüblichen Schleifkörper mit Schaft im standardisierten Dentalmaß 2,332 mm bis 2,350 mm auf. Um eine möglichst lange Lebensdauer der Schleifkörperaufnahme zu gewährleisten, benutzen Sie bitte nur Qualitätsschleifkörper mit gerundetem Schaftabschluss und einer maximalen Schaftlänge von 36 mm!
- Achten Sie beim Ablegen des Handstücks unbedingt darauf, dass der Schleifkörper nicht mit seiner Umgebung in Berührung gerät. Es besteht die Gefahr, dass der Schaft gestaucht und unwuchtig wird. Eine Unwucht des Schleifkörpers führt zur Beschädigung des Handstücks!
- Schleifkörper-Einsätze beziehen Sie über Ihren örtlichen Fachhändler oder über **Promed** (www.promed.de).
- Um hygienisches Arbeiten zu garantieren, müssen die Schleifkörper nach der Benutzung desinfiziert werden.
- Das Handstück darf nur mittels Wischdesinfektion desinfiziert werden.
- Informationen über geeignete Desinfektionsmittel sowie geeignete Produkte können Sie bei **Promed** erhalten.

Zur Instrumenten- und Schleifkörperdesinfektion: **Promed Pure ID** (Art-Nr. 330810)

Zur Flächen- und Gerätedesinfektion: **Promed Pure FD** (Art-Nr. 330815)

Zur Instrumenten- und Schleifkörperdesinfektion und -reinigung:

Promed UC 50 (Art-Nr. 330210)

DE

EN

FR

IT

ES

NL

RU

PL

SE

FI

INBETRIEBNAHME DES GERÄTES



Der Netzstecker ist als Trennvorrichtung gedacht. Stellen Sie sicher, dass der Netzstecker in einer leicht erreichbaren Netzsteckdose eingesteckt ist.

- A.** Stecken Sie den Netzadapter (**A**) in die Steckdose.
- B.** Wählen Sie einen geeigneten Schleifkörper aus. Stecken Sie den Schleifkörper vorne am Handstück in die Schleifkörperaufnahme (**E**). Sobald der Schleifkörper zu rotieren beginnt, verriegelt der Mechanismus automatisch. Entnehmen Sie, bzw. führen Sie niemals einen Schleifkörper mit Gewalt ein! Schleifkörper mit 2,332 mm bis 2,350 mm Schaftdurchmesser passen präzise in die Schleifkörperaufnahme, ohne dass Sie übermäßig Kraft aufwenden müssen. Zum Entfernen eines Schleifkörpers schalten Sie das Gerät bitte aus. Nun entnehmen Sie die Schleifkörper durch einfaches, gerades Herausziehen.
- C.** Regelung der Laufrichtung und Drehzahl:

1. Wahl der Laufrichtung:

Diese Wahl treffen Sie durch entsprechendes Schalten am Rechts-/ Linkslauf-/ Standbyschalter (**F**).

Schalterstellung L: Der Motor läuft gegen den Uhrzeigersinn (nach Links)

Schalterstellung R: Der Motor läuft im Uhrzeigersinn (nach Rechts)

Schalterstellung O (Mittelstellung): Der Motor steht still (das Gerät befindet sich im Standby-Modus)

2. Wahl der Drehzahl:

Durch drücken der roten Taste (hintere Taste) wird die Drehzahl erhöht, durch drücken der blauen Taste (vordere Taste) vermindert.

- D.** Vor der ersten Anwendung lassen Sie das Handstück unbedingt ca. 30 Minuten mit ca. 8 000 U/Min laufen. Dies ist notwendig, damit die Motorkohlen eingeschliffen werden.



Hinweis:

Ein unterschiedliches Laufgeräusch zwischen Rechts- und Linkslauf ist normal und wird durch das Einschleifen der Motorkohlen bzw. durch das Einlaufen der Kugellager verursacht.

Bei Funktionsstörung:

- Überprüfen Sie die korrekte Stromzufuhr.
- Sollten damit die Probleme noch nicht behoben sein, wenden Sie sich bitte an Ihre Servicestelle.

BESONDERE QUALITÄTSMERKMALE

Schnellspannzange:

Bei der Schleifkörperaufnahme ermöglicht Ihnen die Schnellspannzange ein simples, schnelles und leichtgängiges Wechseln der Schleifkörper. Sobald der Schleifkörper zu rotieren beginnt, wird der Schaft automatisch verriegelt.

Safety Stop:

Wird mit zu hoher Drehzahl und zu viel Druck beim Schleifen gearbeitet, registriert dies die Elektronik und schaltet das Gerät ab. In diesem Fall müssen Sie das Gerät durch drücken der roten Taste (hintere Taste) (**D**) neu starten, um das Gerät wieder in Betrieb zu setzen.

DE

EN

FR

IT

ES

NL

RU

PL

SE

FI

ANWENDUNG

Haut- und Nagelpflege ist nicht nur eine Angelegenheit, die bei entsprechendem Leidensdruck angezeigt ist, sondern auch ein kosmetisches Anliegen.

Beginnen Sie mit dem Kürzen und Formen der Nägel. Diese müssen unbedingt gerade abgefeilt werden, um einem schmerzhaften Einwachsen in die Haut vorzubeugen. Das microfeine Feilen mit der Saphirscheibe verhütet dieses Einwachsen. Lästige Hornhaut entsteht immer an den Stellen, an denen der Fuß zu stark beansprucht wird, meist an der Ferse, den Vorderballen und an der Seite des großen Zehs. Bearbeiten Sie die Hornhaut mit dem Saphirkegel oder noch besser mit dem Dränagenschleifer. Wiederholen Sie diese Prozedur regelmäßig. Keinesfalls bei der Entfernung der Hornhaut radikal vorgehen.

Eingewachsene Fußnägel können – je nach Bedarf – mit der kleinen Fräse schonend gelöst werden. Dicke, verholzte Nägel werden von oben her langsam abgeschliffen und seitlich dünner gefeilt. Bröckelige Nagelgebiete können zusätzlich mit der feinen Saphirfräse gesäubert werden. Hühneraugen sind das leidvolle Ergebnis eines langsamen Verhornungsprozesses. Es sind Schwielen mit einem äußerlich verhornten, innerlich weichen Teil. Entfernen Sie die oberste Schwielen mit dem Saphirkegel, arbeiten Sie dann mit dem Saphirfräser weiter. Somit wird der Druck bereits genommen. An tief sitzenden Hühneraugen sollte man nicht selbst Hand anlegen; das ist Sache des Hausarztes. Wer Haut- und Nagelpflege mit System betreibt und sich dabei der **Promed**-Geräte und des Zubehörs bedient, macht regelmäßige Pflege zum positiven Erlebnis.

Nachfolgenden Seiten entnehmen Sie bitte die genauere Beschreibung der speziellen Schleifkörper. Die Schleifkörper sind in verschiedenen Formen und Härtegraden erhältlich und können jederzeit nachbestellt werden. Fragen Sie Ihren Fachhändler.



Hinweis:

Waschen Sie Ihre Hände bzw. Füße nicht vor der Pflege. Wenden Sie erst nach der Behandlung eine pflegende und beruhigende Feuchtigkeitslösung an.

ANWENDUNG DER SCHLEIFKÖRPER



Steinschleifer, fein, spitz

Zur Beseitigung diffiziler Ecken und Kanten, an Stellen, denen mit dickeren Schleifern nicht beizukommen ist.



Steinschleifer, Zylinder

Für die Beschleifung von verdickten, verholzten Nägeln. Holznägel lassen sich in gute Form bringen, sehen besser aus. Der Druck wird beseitigt. Sie eignen sich auch zur Beschleifung von harten Hühneraugenrändern, um den Druck zu beseitigen. (Nur die Druckstellen beschleifen!)

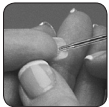

Fräser Saphir,-spitz

Zur Beseitigung diffiziler Ecken und Kanten, denen mit dickeren Schleifern nicht beizukommen ist. (Mit dem Spitzfräser vorsichtig umgehen!)



Fräser Saphir-Bit, Zylinder

Für die Beschleifung von verdickten, verholzten Nägeln. Holznägel lassen sich in gute Form bringen, sehen besser aus. Der Druck wird beseitigt. Sie eignen sich auch zur Beschleifung von harten Hühneraugenrändern, um den Druck zu beseitigen. (Nur die Druckstellen beschleifen!)

DE

EN

FR

IT

ES

NL

RU

PL

SE

FI

ANWENDUNG DER SCHLEIFKÖRPER



Fräser Saphir-Bit, Spitzkegel gerundet

Zur Beschleifung von verpilzten Nägeln; Nagelpilzspuren lassen sich damit gut entfernen. Zum Entfernen der Nagelhaut.



Fräser Saphir-Bit, kleiner Spitzkegel

Zur Beschleifung von verpilzten Nägeln; Nagelpilzspuren lassen sich damit gut entfernen. Zum Entfernen der Nagelhaut.



Hornhautdrainagenschleifer, Saphir

Eignet sich besonders für starke und dicke Hornhaut an Ferse und Ballen, wo es häufig zu starker Hautverhornung kommt.



Schleifkegel, Saphir

Für Schwielen und Hornhaut an Fuß und Hand, aber auch zum Beschleifen von stark verholzten Nägeln. Er bringt verkrümmte Nägel wieder in Form und beseitigt schmerzhaften Druck.



Schleif-Mandrel, Plastik + Schleifband, mittel

zur Präparierung künstlicher Nägel, in Verwendung mit Gel, Acryl u.a.



Schleifscheibe, Saphir

Kürzt und formt die Nägel bis in die Ecken. Ergebnis: Tadellos gepflegte Nägel, die nicht mehr einreißen, brechen oder splintern.



Polierkegel, Filz

Der Polierkonus für den Abschluss jeglicher Nagelpflege. Fuß- und Fingernägel werden dadurch natürlich glänzend poliert. Einwandfrei glatte Nägel und Nagelränder bilden einen glänzenden Abschluss der Pflege.



Reinigungsbürste

Zur Reinigung der Schleifkörper, außer Schleifbänder.

WARTUNG UND PFLEGE

Reinigung des Gerätes

- Regelmäßige Wartung und Reinigung sichert optimale Ergebnisse und verlängert die Lebensdauer Ihres Gerätes.
- Bewahren Sie das **Promed ultra pro S** an einem sicheren, kühlen und trockenen Ort auf, wenn es nicht in Gebrauch ist.
- Um die Sicherheit, Zuverlässigkeit und Leistung des Gerätes nicht zu beeinträchtigen, dürfen keine Erweiterungen, Neueinstellungen, Änderungen oder Reparaturen, außer durch von **Promed** ermächtigten Personen, durchgeführt werden.
- Bevor Sie das Gerät reinigen, vergewissern Sie sich, dass das Gerät ausgeschaltet und vom Stromnetz getrennt ist.

WARTUNG UND PFLEGE

- Für das Reinigen verwenden Sie ein leicht angefeuchtetes und weiches Tuch.
- Verwenden Sie keine aggressiven Substanzen wie z.B. Scheuermilch oder andere Spülmittel, da diese die Oberfläche angreifen können.
- Wischen Sie es mit einem weichen, feuchten Tuch ab und verwenden Sie keine Scheuermittel.
- Tauchen Sie das Gerät niemals in eine Flüssigkeit und halten Sie es von Lösungs- und scharfen Reinigungsmitteln fern.
- Reparieren Sie das Gerät nicht. Es enthält keine Teile, die vom Benutzer gewartet werden können.

Reinigung der Schleifkörper

Die Schleifkörper können unter Zuhilfenahme einer Reinigungsbürste (z.B. **Promed Reinigungsbürste** Art.-Nr. 198910 (Messing) oder 198920 oder 198930 (Nylon)) von Staub und Hautresten gereinigt werden. Es empfiehlt sich weiterhin, die Schleifkörper mit einer handelsüblichen Instrumentendesinfektion (z.B. **Promed PURE-ID**) zu desinfizieren, um die Übertragung von Infektionen zu vermeiden. Bitte achten Sie darauf, die Schäfte der Schleifkörper fettfrei zu halten und reinigen Sie diese von Zeit zu Zeit.

SICHERHEITSVORSCHRIFTEN

Vor Inbetriebnahme bitte beachten:

Das Gerät niemals in direkten Kontakt mit Feuer, Gas oder Sauerstoff, sowie heißen Gegenständen, wie z. B. Herdplatten bringen.

Bitte bei der Anwendung beachten:

A. Zu verwendende Schleifkörper:

- Standardisiertes Dentalmaß: 2,332 – 2,350 mm
- Nur zentrierte Schleifkörper mit gerundetem Schaftabschluss verwenden.
- Es dürfen keine rostigen oder verbogenen Schleifkörper verwendet werden.

B. Bedienen Sie den Drehzahlregler mit Vorsicht.

C. Vor einem Laufrichtungswechsel schalten Sie das Gerät ab.

D. Spannungsversorgung des Gerätes: 100 V~ bis 240 V~.

E. Schalten Sie das Gerät vor einem Schleifkörperwechsel ab.

F. Treffen Sie jede mögliche Vorkehrung, damit das Handstück nicht herunterfällt oder anderweitig beschädigt wird.

G. Falls Probleme am Handstück auftreten, geben Sie es bitte umgehend in die Reparatur.

H. Schmierien oder waschen Sie das Handstück nicht.

I. Nur für den Gebrauch in Innenräumen.

J. Bei Verwendung eines Gerätes in der Nähe von Kindern ist eine gewissenhafte Beaufsichtigung erforderlich.



GEFAHR!

- Bringen Sie das Gerät nie mit Wasser oder anderen Flüssigkeiten direkt in Kontakt.
- Das Gerät niemals in einer nassen oder feuchten Umgebung platzieren oder verwenden.
- Berühren Sie das Gerät nicht mit nassen Händen.
- Betreiben Sie das Gerät nur mit einem geeigneten Netzadapter.
- Das Gerät darf nicht im Freien benutzt werden.

DE

EN

FR

IT

ES

NL

RU

PL

SE

FI



WARNUNG!

- Achten Sie darauf, dass Kinder nicht mit dem Gerät spielen.
- Lassen Sie das Gerät niemals unbeaufsichtigt, wenn sich Kinder oder ungeübte Personen im Umgang mit diesem Gerät in der Nähe befinden.
- Verwenden Sie das Gerät nur für Anwendungen, wie in dieser Gebrauchsanweisung beschrieben.
- Benutzen Sie nur vom Hersteller empfohlene Aufsätze und Zubehör.
- Verwenden Sie das Gerät niemals, nachdem das Stromkabel beschädigt wurde, das Gerät heruntergefallen ist oder es mit Wasser in Kontakt kam.
- Dieses Gerät ist nicht dafür bestimmt, durch Personen (einschließlich Kinder) mit eingeschränkten physischen, sensorischen oder geistigen Fähigkeiten oder mangels Erfahrung und/oder mangels Wissen benutzt zu werden, es sei denn, sie werden durch eine für Ihre Sicherheit zuständige Person beaufsichtigt oder erhielten von ihr Anweisungen, wie das Gerät zu benutzen ist.
- Lassen Sie Kinder nie mit dem Verpackungsmaterial spielen, es besteht Erstickungsgefahr.
- Ein Elektrogerät ist kein Kinderspielzeug. Kinder erkennen die Gefahren nicht, die beim Umgang mit Elektrogeräten entstehen können. Das Gerät deshalb außer Reichweite von Kindern benutzen und aufbewahren.
- Das Gerät nicht auf heiße Oberflächen oder in Nähe von offenen Gasflammen abstellen oder benutzen, damit das Gehäuse nicht schmilzt.
- Das Gerät niemals mit Wasser in Verbindung bringen. Zum Reinigen des Gerätes einen feuchten Lappen benutzen. Keine Lösungsmittel verwenden.
- Das Gerät niemals am Netzkabel tragen oder ziehen. Ziehen Sie das Kabel am Stecker und niemals am Kabel aus der Steckdose.
- Das Netzkabel nicht über scharfe Kanten ziehen oder einklemmen, nicht herunterhängen lassen und nicht über heiße Gegenstände (z.B. Herdplatten) oder offene Flammen legen oder hängen, sowie vor Hitze oder Öl schützen.
- Verlängerungskabel nur dann verwenden, wenn Sie sich vorher von deren einwandfreiem Zustand überzeugt haben.
- Sollte das Netzkabel des Gerätes einmal beschädigt sein, lassen Sie es umgehend durch einen Fachmann ersetzen.
- Bewahren Sie das Gerät nicht in der Nähe eines Waschbeckens oder einer Badewanne auf, da die Gefahr besteht, dass es ins Waschbecken oder die Badewanne fallen oder gezogen werden kann.
- Um jede Verletzungsgefahr, ein Blockieren oder ein Beschädigen des Gerätes zu vermeiden achten Sie darauf, dass das laufende Gerät nicht mit Kleidung, Schnüren, Schnürsenkeln, Borsten, Drähten, Fäden, Haaren usw. in Kontakt kommt.



Hinweis:

Das Netzteil kann sich leicht erwärmen. Dies deutet nicht auf eine Fehlfunktion hin. Das Gerät kann problemlos benutzt werden.

DE
EN
FR
IT
ES
NL
RU
PL
SE
FI

ENTSORGUNG

Elektrowerkzeuge, Zubehör und Verpackungen sollen einer umweltgerechten Wiederverwertung zugeführt werden.

Nur für EU-Länder:



Werfen Sie Elektrowerkzeuge nicht in den Hausmüll! Gemäß der Europäischen Richtlinie 2012/19/EU über Elektro- und Elektronik-Altgeräte und ihrer Umsetzung in nationales Recht müssen nicht mehr gebrauchsfähige Elektrowerkzeuge getrennt gesammelt und einer umweltgerechten Wiederverwertung zugeführt werden.

Innerhalb der EU weist dieses Symbol darauf hin, dass dieses Produkt nicht über den Hausmüll entsorgt werden darf. Altgeräte enthalten wertvolle recyclingfähige Materialien, die einer Wiederverwertung zugeführt werden sollten und um der Umwelt bzw. der menschlichen Gesundheit nicht durch unkontrollierte Müllbeseitigung zu schaden. Bitte entsorgen Sie Altgeräte deshalb über geeignete Sammelsysteme oder senden Sie das Gerät zur Entsorgung an die Stelle, bei der Sie es gekauft haben. Diese wird dann das Gerät der stofflichen Verwertung zuführen.

GARANTIELEISTUNGEN

Dieses Produkt wurde mit aller Sorgfalt hergestellt und vor Verlassen des Werkes eingehend geprüft. Deshalb leisten wir auf dieses Produkt eine Garantie von 24 Monaten ab Kaufdatum.

Promed Produkte entsprechen ihrer Beschreibung und den jeweiligen Spezifikationen; es obliegt Ihrer Verantwortlichkeit, sicher zu stellen, dass die Produkte, die Sie kaufen, für die von Ihnen beabsichtigte Nutzung ausgelegt sind.

- Bei nachweisbaren Material- und/oder Herstellerfehlern, die bei vorschriftsmäßigem Gebrauch auftreten und die während der Garantiezeit erkannt werden, ersetzen wir innerhalb der Garantiezeit kostenlos sämtliche mangelhaften Teile des Produktes, inklusive des Lohnkostenanteils der Garantiereparaturen.
- **Die Garantie umfasst nicht:**
 - den normalen Verschleiß des Produktes. Mängel, die durch den Transport oder die Lagerung des Produktes verursacht werden. Mängel oder Beschädigungen, die durch unvorschriftsmäßige Verwendung oder mangelhafte Wartung verursacht werden. Schäden auf Grund der Nichtbeachtung der Hinweise in der Bedienungsanleitung. Schäden auf Grund von Modifikationen des Produktes, die nicht von **Promed** durchgeführt wurden.
 - Beschädigungen durch scharfe Gegenstände, in Folge von Torsion, Stauchung, Fall, eines anormalen Stoßes oder sonstiger Handlungen, die außerhalb der angemessenen Kontrolle von **Promed** liegen.
 - Verschleißteile (z.B. bewegliche Teile wie Kugellager, Motoren, Motorkohlebürsten etc., Verschlüsse) sind generell von der Garantie ausgeschlossen.
- **Ein Garantieanspruch ist nicht durchsetzbar, wenn:**
 - das Produkt nicht in seiner Originalverpackung oder einer adäquaten sicheren Verpackung zurück gesandt wird; es durch eine andere Person oder ein Unternehmen, ausgenommen **Promed** oder eines von **Promed** autorisierten Händlers, modifiziert oder repariert wurde; das Produkt mit nicht von **Promed** genehmigten Ersatzteilen repariert wurde; die Seriennummer / LOT-Nummer des Produkts entfernt, gelöscht, geändert oder unleserlich gemacht wurde.

DE

EN

FR

IT

ES

NL

RU

PL

SE

FI

GARANTIELEISTUNGEN

- Aus hygienischen Gründen müssen Produkte, die einem direkten Körperkontakt bzw. einem Kontakt mit Körperflüssigkeiten (z.B. Blut) ausgesetzt sind, vor der Rücksendung in einen extra Kunststoffbeutel verpackt werden. In diesen Fällen muss in dem Paket bzw. in den Begleitpapieren ein spezieller Hinweis auf diesen Sachstand gegeben werden.
- Für während der Garantiezeit instandgesetzte Komponenten oder ausgetauschte Produkte wird die Garantie nur für die verbleibende ursprüngliche Garantiezeit gewährt; vorausgesetzt, dass dieser Austausch oder diese Instandsetzung durch **Promed** oder einem von **Promed** autorisierten Händler vorgenommen wurde.
- Die Garantiezeit beginnt am Tage des Kaufs. Garantieansprüche müssen innerhalb der Garantiezeit geltend gemacht werden. Nach Ablauf der Garantiezeit auftretende Reklamationen können nicht berücksichtigt werden. Die Garantie tritt im Rahmen dieser Garantiebedingungen nur dann in Kraft, wenn das Kaufdatum durch einen Kaufbeleg oder Ähnliches nachgewiesen wird. Technische und optische Änderungen, sowie Änderungen der Ausstattung sind vorbehalten! Diese Garantie ist nur in dem Land rechtsgültig und durchsetzbar, in dem das Produkt durch den Erstkäufer erworben wurde, vorausgesetzt, dass die Absicht von **Promed** war, dass das Produkt für den Verkauf in diesem Land angeboten wird. Diese Garantie ist ebenfalls in jedem Land im Europäischen Wirtschaftsraum durchsetzbar, in dem **Promed** über einen autorisierten Importeur oder einen Vertriebspartner verfügt. Es können, in Abhängigkeit von dem jeweiligen Land, besondere und abweichende Garantien und Gewährleistungen aufgrund der jeweils anwendbaren Gesetzgebung einschlägig sein. Diese Rechtsvorschriften werden durch diese Garantiebedingungen weder ausgeschlossen noch beschränkt. Soweit durch nationales Recht zulässig, wird die Garantiezeit nicht verlängert, erneuert oder anderweitig beeinträchtigt durch einen nachfolgenden Wiederverkauf, eine Instandsetzung oder einen Austausch des Produkts.
- Die Bestimmungen des UN Kaufrechts finden keine Anwendung. Die gesetzliche Gewährleistungspflicht des Verkäufers bleibt von unseren Garantiebedingungen unberührt. In dem, durch die anwendbare zwingende Gesetzgebung größtmöglichen Umfang, stellen diese Garantiebedingungen Ihr einziges und ausschließliches Rechtsmittel dar und gelten anstelle sämtlicher sonstiger ausdrücklicher oder konkludenter Garantiebedingungen. **Promed** haftet nicht für ungewöhnliche, beiläufig entstandene, Straf- oder Folgeschäden, einschließlich, aber ohne Beschränkung auf, entgangenen Gewinn, Nutzungsausfall, Einnahmeausfall, Kosten für Ersatzausrüstung oder -einrichtungen, Versicherungsansprüche Dritter, Eigentumsverletzungen, die sich aufgrund des Erwerbs oder Gebrauchs des Produktes oder wegen einer Garantieverletzung, eines Vertragsbruchs, Fahrlässigkeit, Produktfehlern oder anderen rechtlichen oder gesetzlichen Umständen ergeben, auch wenn **Promed** von der Möglichkeit solcher Schäden wusste. **Promed** haftet nicht für eine Verzögerung bei der Inanspruchnahme der Garantieleistungen.
- Für evtl. Übersetzungsfehler kann **Promed** nicht haftbar gemacht werden.
- Für eine reibungslose Bearbeitung sind folgende Angaben unerlässlich:
 1. Originalkaufbeleg/Quittung oder Händlerstempel mit Kaufdatum
 2. Festgestellter Mangel / Ausgefüllter Service-Reparaturauftrag (liegt dem Gerät bei)
 3. Gerätebezeichnung / Typ

DE

EN

FR

IT

ES

NL

RU

PL

SE

FI

DE

EN

FR

IT

ES

NL

RU

PL

SE

FI

GETTING STARTED

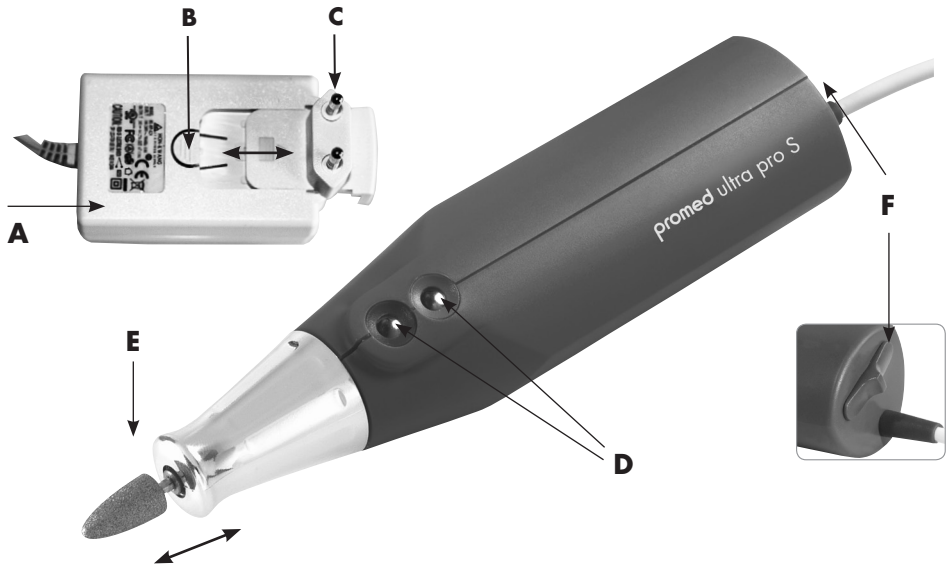

- A** Mains adapter
- B** Interlock release
- C** Power plug
- D** Speed control
- E** Quick release pincer
- F** Clockwise/ anti-clockwise/ standby switch

DESCRIPTION OF THE UNIT



Please read the user manual thoroughly before using the appliance for the first time.

Thank you for purchasing the **Promed ultra pro S** manicure and pedicure appliance. You have opted for a German quality product of a leading manufacturer of skin and nail care appliances. Expert advice is available at all places where you can buy **Promed** products or feel free to contact us with your queries. We can recommend a consultant. The equipment was developed specially for the use as manicure and pedicure appliances in the domestic private use.

When you purchase the **Promed ultra pro S** you get a top-quality and elegant manicure/ pedicure set, with luxurious ergonomics and professional-quality filing accessories. It is easy to use, making it ideal for hand, foot and nail care, especially for ingrowing, hardened and thickened nails and for treating corns, calluses and hard skin. It is also suitable for cosmetic care for your hands, fingernails and artificial nails. The promed emotion set offers gentle and reliable hand and

DE
EN
FR
IT
ES
NL
RU
PL
SE
FI

nail care and is extremely practical to use. The sapphire filing bits are non-wearing and the unit features a safe, automatically-locking chuck designed to be used with a wide range of filing bits and accessories of the standard diameter (\varnothing 2,332 - 2,350 mm).

We, as the manufacturer, cannot be made liable in any way for injury or damages to people or objects that arise from failure to comply with this warning.

We wish you a lot of enjoyment with your new **Promed ultra pro S** unit. We would like to familiarize you with the unit in the following sections. Please read the user manual thoroughly before using the unit for the first time.

Scope of delivery:

Device incl. cable, transformer plug and case, 42-part manicure. Additional attachments are also available from specialist shops. Inform yourself regarding the details.

INFORMATION ON THE UNIT / ACCESSORIES

Before operating the unit for the first time, please check that all contents have been delivered and that the line voltage is correct. The supplied power adapter (**A**) is an electronic power supply unit intended for an operating voltage of 100 V~ to 240 V~. Should you require a different plug type for the operation of the device, you can purchase it from **Promed**. To change the plug type, press the release (**B**) and pull the power plug (**C**) from the power supply unit (**A**). Take the required power plug (**C**) and push it back into the power supply unit (**A**).

- The **Promed ultra pro S** unit uses a high performance motor. The electronic speed control is used to smoothly set the speed of the grinding head. The unit can rotate clockwise or counterclockwise (reversible).
- The grinding head holder is able to fixate all commercial grinding heads with standardized dental size shafts of 2.332 to 2.350 mm (0.091 - 0.093 inches). Please use only high-quality grinding heads with a rounded shaft end and a maximal shaft length of 36 mm (1.26 inches) to guarantee the longest life possible for the grinding head holder!
- Always make sure that the grinding head does not come in contact with other objects when you lay the handpiece down. There is a risk of the shaft becoming compressed and asymmetrical. Asymmetry in the grinding head causes damage to the handpiece!
- Grinding head bits are available at your local specialist retailer or **Promed**. (www.promed.de).
- To ensure hygienic operation, the grinding heads must be disinfected after use.
- The handpiece may only be disinfected using disinfectant wipes.
- Information about suitable disinfectants and products can be obtained from **Promed**.

For disinfection of instruments and grinding heads:

Promed Pure ID (Product No. 330810)

For disinfection of surfaces and devices: **Promed Pure FD** (Product No. 330815)

For disinfection and cleaning of instruments and grinding heads:

Promed UC-50 (Product No. 330210)

DE

EN

FR

IT

ES

NL

RU

PL

SE

FI

OPERATING THE UNIT



The power plug is intended as a separator. Make sure that the power plug is plugged into an easily reachable wall socket.

- A.** Plug the power adapter (**A**) into a power outlet.
- B.** Select a suitable grinding head. Insert the grinding head into the grinding head holder (**E**) at the front of the handpiece. The mechanism locks automatically as soon as the grinding head starts to rotate. Never use force to remove or insert a grinding head! Grinding heads with a shaft diameter of 2.332 mm to 2.350 mm (0.091 to 0.093 inches) fit exactly into the grinding head holder without you having to use excessive force. Please switch off the appliance for removing an abrasive. Now remove the abrasives by simply pulling out straight.
- C.** Control of the rotation direction and speed:

1. Selection of the rotation direction:

You can make this choice by appropriate button on the clockwise/ counterclockwise/ standby button (**F**).

Switch setting L: The motor runs in counterclockwise direction (to left)

Switch setting R: The motor runs in clockwise direction (to right)

Switch setting O (Middle position): The motor stops (the appliance is in standby-mode)

2. Selection of speed:

By pressing the red key (rear button) the speed will be increased, by pressing the blue key (front button) it will be reduced.

- D.** Before initial application, run the hand piece necessarily for approx. 30 minutes with approx. 8 000 rpm (approx. ½ revolutions of the controller). This is necessary to bed in the carbon brushes of the motor.



Note:

A different running noise between clockwise and counter-clockwise rotation is normal and caused by bedding in of the carbon brushes or by running in of bearings.

In cases of malfunctioning:

- Check that the power supply is correct.
- Check if the power LED (**E**) lights up green.
- If the problems have still not been solved after following these steps, please consult your service center immediately.

SPECIAL QUALITY FEATURES

Quick chuck:

The quick chuck in the grinding head holder allows you to change grinding heads, easily, quickly and smoothly. The shaft locks automatically as soon as the grinding head starts to rotate.

Safety Stop:

If the device develops excessive speed and pressure during grinding, the electronics will respond by switching off the device. In this case you must restart the device by pressing the red key (rear button) **D**, to bring the device back into operation.

DE

EN

FR

IT

ES

NL

RU

PL

SE

FI

USAGE

Skin and nail care is not merely a matter that is indicated when suffering correspondingly, it is also a cosmetic matter.

Start with cutting and forming toenails. They absolutely must be filed straight in order to hinder nails growing into the skin. Micro-fine filing using the sapphire disc protects against ingrown nails. The micro-fine files with the sapphire disc prevent an ingrowth. Troublesome calluses always develop in the areas where the foot is over-stressed, mostly the heel, the front balls and the side of the big toe. Treat the callus using the sapphire cone or even better with the drainage grinder. Repeat this procedure regularly. Under no circumstances should you take radical measures when removing the callus. Ingrown toenails can – as needed – be loosened gently using the small cutter. Thick lignified nails can be ground off slowly from the top and filed thinner from the sides.

Crumbly nail areas can also be cleaned using the fine sapphire cutter. Corns are the painful result of a slow callus process. They are calluses with an externally hardened part which is soft inside. Remove the upper callus with the sapphire cone and then work further using the small sapphire cutter. This already removes the pressure. Deeply sunken corns should not be removed by oneself; they should be removed by a doctor. If skin and nail care are carried out systematically using the **Promed** devices and accessories, regular care becomes a positive experience. The special abrasive wheels are described more closely on the following pages.

The abrasive wheels are available in various forms and degrees of hardness and can be reordered at any time. Ask your specialist dealer.



Note:

Do not wash your hands or, when applicable, your feet before treatment. A soothing and calming moisturizer should be first used after treatment.

APPLICATION OF THE ABRASIVE WHEELS



Stone sander, fine, pointed

For the removal of difficult corners and edges at those sites that thicker grinding heads cannot access.



Stone sander, cylindrical

For the grinding of tough, thickened nails. Thickened nails can be shaped easily and their appearance improved. Pressure is relieved. It is also suitable for grinding the edges of hard corns to relieve pressure. (Only grind away the areas of pressure!)

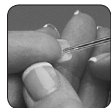

Sapphire needle burr, pointed

For the removal of difficult corners and edges that cannot be accessed by thicker grinding heads. (Be careful when using the needle burr!)



Sapphire file, cylindrical

For the grinding of tough, thickened nails. Thickened nails can be shaped easily and their appearance improved. Pressure is relieved. It is also suitable for grinding the edges of hard corns to relieve pressure. (Only grind away the areas of pressure!)

DE

EN

FR

IT

ES

NL

RU

PL

SE

FI

APPLICATION OF THE ABRASIVE WHEELS



Milling cutter sapphire bit, spike cone rounded

To grind nails infected with fungus, it is very good to remove nail fungus traces. To remove cuticle.



Milling cutter sapphire bit, small spike cone

To grind nails infected with fungus, it is very good to remove nail fungus spores. To remove cuticle.



Callus drainage grinder, sapphire

Particularly suitable for tough, thick calluses on the heel and the ball of the foot, the sites where thick calluses are often present.

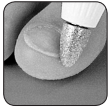

Grinding cone, sapphire

For callused and rough skin on the feet and hands, but also for abrading very thick, hard nails. It reshapes crooked nails and relieves painful pressure.



Grinding mandrel, plastic + abrasive band, medium

As preparation for the application of fake nails using gel, acrylic, etc.



Grinding disc, sapphire

Shortens and shapes nails right into the corners. Result: perfectly cared for nails that no longer tear, break off or split.



Polishing cone, felt

The polishing cone for the final finish in every type of nail treatment. Toenails and fingernails are buffed to a natural shine. Smooths the edges and surfaces of the nails for the polished finish to the treatment.



Cleaning brush

To clean the grinding heads apart from the abrasive band.

MAINTENANCE TIPS

Cleaning the unit

- Regular maintenance and cleaning ensure optimal results and extends the life of your unit.
- Store the **Promed ultra pro S** in a safe, cool and dry location when it is not in use.
- To ensure that the safety, reliability and performance of the unit are not adversely affected, enhancements, readjustments, alterations or repairs are not permitted aside from those performed by **Promed** authorized persons.
- Before cleaning the unit, make sure that it is turned off and disconnected from the electricity.
- Use a slightly moist, soft cloth to clean the unit.

DE

EN

FR

IT

ES

NL

RU

PL

SE

FI

MAINTENANCE TIPS

- Do not use any aggressive substances such as scouring agents or other detergents as they may corrode the surface.
- Wipe clean with a soft, moist cloth and do not use scouring agents.
- Do not immerse the unit in fluid and keep the unit away from solvents and strong detergents.
- Do not repair the unit. The unit does not have parts that consumers can service.

Cleaning the grinding heads

The abrasives can be cleaned from dust and skin residuals by using a cleaning brush (for e.g. **Promed cleaning brush** art.-no. 198910 (brass) or art.-no. 198920 or art.-no. 198930 (nylon)). It is always advisable to disinfect the abrasives with a commercially available instrument disinfection (e.g. **Promed PURE-ID**), in order to avoid transmission of infections. Please make sure to keep the pins of the abrasives free of grease and clean these from time to time.

SAFETY INSTRUCTIONS

Please pay attention to the following before first time operation:

Never place the unit in direct contact with fire, gas, oxygen or hot objects such as hot plates.

Please observe the following during operation:

- Grinding heads to be used:
 - Standardized dental size: 2.332 - 2.350 mm / 0.091 - 0.093 inches.
 - Only use centered grinding heads with a rounded shaft end.
 - The use of rusted or bent grinding heads is not permitted.
- Use the speed controller carefully.
- Switch the unit off before you change the direction of rotation.
- Appliance power supply: 100 V~ till 240 V~.
- Switch the unit off before you change the grinding head.
- Take every precaution possible to ensure that the unit does not fall down or get damaged in any other way.
- If problems do arise with the handpiece, take it immediately to get it repaired.
- Do not lubricate or wash the handpiece.
- For indoor use only.
- Scrupulous supervision is required when the device is being used in the vicinity of children.



DANGER!

- Do not place the unit in direct contact with water or other fluids.
- Never place or use the unit in a wet or moist environment.
- Do not touch the unit with wet hands.
- Operate the appliance only with an appropriate power adapter.
- It is not permitted to use the unit outdoors.



WARNING!

- Make sure that children do not play with the device.
- Never leave the unit unattended when children or inexperienced persons are in its vicinity.
- Only use the unit for the applications described in this manual.

DE

EN

FR

IT

ES

NL

RU

PL

SE

FI

SAFETY INSTRUCTIONS

- Only use attachments and accessories from the manufacturer.
- Never use the unit after the electrical lead has been damaged, when the unit has fallen down or when it has come in contact with water.
- This unit is not designed to be used by people (including children) who have limited physical, sensory, or intellectual abilities or who do not have sufficient experience and/or sufficient knowledge. This does not apply if these people are supervised by a person responsible for their safety or receive instructions from them on how to use this unit.
- Never let children play with the packaging material; there is a risk of suffocation.
- An electrical appliance is not a toy. Children do not recognize the risks that could develop when using electrical appliances. Therefore, operate and store the unit out of the reach of children.
- Do not place or use the unit on hot surfaces or near naked gas flames to ensure that the casing does not melt.
- Never let the unit come into contact with water. Use a moist cloth to clean the unit. Do not use solvents.
- Never carry or pull the unit by the power cord. Use the plug to pull the power cord out of the wall socket. Do not pull on the power cord itself.
- Do not pull the power cord over sharp edges, wedge it in between objects, hang it down or position or hang it over hot objects (e.g., hot plates) or naked flames. Protect the power cord from heat or oil.
- Only use extension cords when you have satisfied yourself beforehand that they are not defect or damaged.
- If the power cable of the appliance gets damaged, have it replaced by an expert immediately.
- Do not store the unit near a wash basin or bath tub as there is the danger that the unit may fall or be pulled into the wash basin or the bath tub.
- To avoid all risks of injury, blockage or damage to the unit, make sure that the unit does not come into contact with clothing, cords, shoelaces, bristles, wires, threads, hair etc. when in operation.



Note:

The AC adapter may become slightly warm. This does not indicate a malfunction. The device can be used easily.

DISPOSAL

Power tools, accessories, and packaging should be recycled in an environmentally suitable manner.

Only for EU countries:



Do not dispose of power tools with the domestic waste! In accordance with the European Directive 2012/19/EU on waste electrical and electronic equipment and its implementation into national law, nonfunctioning power tools must be collected separately and recycled in an environmentally suitable manner. This symbol indicates that disposal of this product in the domestic waste is not permitted within the EU. Waste devices contain valuable recyclable material that should be recycled. Recycling also prevents uncontrolled waste disposal from damaging the environment and human health. Therefore, please dispose of all waste devices in the appropriate collection systems or send the device to the place where you bought the device for disposal. They will then recycle the device.

This product was produced with the utmost care and was thoroughly tested before it left the factory.

WARRANTY

Therefore, we provide a warranty period of 24 months from the date of purchase for this product. **Promed** products conform to their description and the relevant specifications; it is your responsibility to ensure that the product which you have purchased is designed for your intended use.

- In the event of material defects and/or manufacturing errors which appear during proper use and are detected during the warranty period, we will replace all defective parts of the product free of charge within the warranty period, including the labour costs for warranty repairs.
- **The warranty does not cover:**
 - Normal wear on the product
 - Defects which were caused during transportation or storage of the product
 - Defects or damage which were caused through improper use or inadequate maintenance
 - Damage resulting from disregarding the notes in the operating manual
 - Damage resulting from modifications to the product which were not carried out by **Promed**.
 - Damage caused by sharp objects or as a result of torsion, compression, being dropped, an abnormal impact or other actions which are beyond **Promed's** reasonable control.
 - Parts which are subject to wear (e.g. moving parts such as ball bearings, Motors, motor carbon brushes etc., fasteners, etc.) are generally excluded from the warranty.
- **A claim under the warranty is not enforceable if:**
 - the product is not sent back in its original packaging or in adequately secure packaging;
 - it has been modified or repaired by a person or company other than **Promed** or one of **Promed's** authorised dealers;
 - the product has been repaired using parts which are not approved by **Promed**;
 - the serial number / LOT number of the product has been removed, deleted, changed or made illegible.
- For reasons of hygiene, any products which have been exposed to direct contact with a body or with bodily fluids (e.g. blood) must be packaged in an additional plastic bag before they are sent back. In this case, a specific note of this situation must be made in the package or in the accompanying documents.
- For components or products which are replaced during the warranty period, a warranty is only provided for the remainder of the original warranty period; provided that the product or part replacement was carried out by **Promed** or one of **Promed's** authorised dealers.
- The warranty period begins on the day of purchase. Claims under the warranty must be established within the warranty period. Complaints arising after the expiry of the warranty period cannot be considered.
 - Under these warranty conditions, the warranty shall only apply if the date of purchase can be proven by means of a sales receipt or similar.
 - We reserve the right to make technical and visual changes as well as changes to the features.
- This warranty is only valid and enforceable in the country in which it was purchased by the original buyer, provided that it was **Promed's** intention that the product should be offered for sale in this country. This warranty is also enforceable in any country within the European Economic Area in which **Promed** has an authorised importer or sales partner. Depending on each country, specific and differing warranties and guarantees may be applicable owing to the particular applicable legislation. These legal provisions are neither excluded nor limited by these warranty conditions. To the extent permissible under national law, the warranty period shall not be extended, renewed or otherwise affected by any subsequent resale, repair or replacement of the product.
- The provisions of the UN Convention on Contracts for the International Sale of Goods shall not apply.
- Our warranty conditions do not affect the seller's legal warranty obligation.
- To the fullest extent possible under the applicable mandatory legislation, these warranty conditions constitute your sole and exclusive legal remedy and shall apply in place of any other express or implied warranty conditions. **Promed** is not liable for any unusual, incidental, punitive or consequential damages including, but not limited to loss of profits, loss of use, loss of revenue, costs of replacement equipment or facilities, third party insurance claims, and damage to property which are the result of the purchase or use of the product or occur owing to a breach of warranty, a breach of contract, negligence, product defects or any other legal or statutory circumstances, even though **Promed** was aware of the possibility of such damages. **Promed** is not liable for any delay in warranty claims.
- **Promed** cannot be held liable for any possible translation errors.
- The following information is vital for problem-free processing:
 1. Original sales slip/receipt or dealer's stamp with the date of purchase
 2. Defect detected
 3. Unit name / type

DE

EN

FR

IT

ES

NL

RU

PL

SE

FI

AVANT LA MISE EN SERVICE

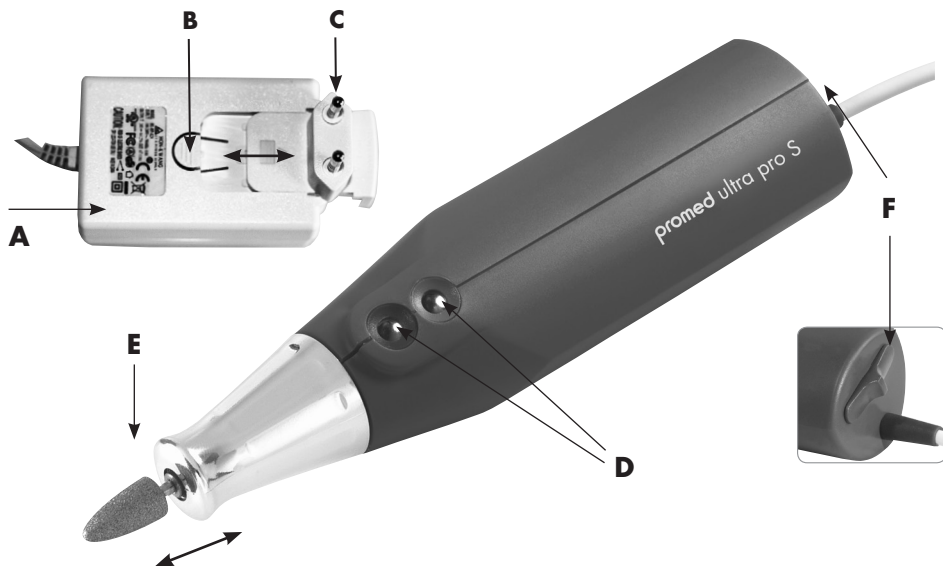

- A** Adaptateur réseau
- B** Système de déverrouillage
- C** Fiche secteur
- D** Réglage de la vitesse
- E** Pince de serrage rapide
- F** Interrupteur de marche à droite / à gauche / veille

DESCRIPTION DE L'APPAREIL



Veuillez lire attentivement le mode d'emploi avant la première utilisation de l'appareil. Merci beaucoup d'avoir acheté l'appareil de manucure et de pédicure **Promed ultra pro S**. Vous vous êtes décidé(e) pour un produit allemand de qualité d'un fabricant leader dans le domaine des appareils de soins de la peau et des ongles. Vous recevrez des conseils compétents partout où des produits **Promed** sont vendus ou adressez- nous vos questions. Nous pourrions vous indiquer un conseiller compétent. L'appareil a été spécialement conçu pour être utilisé comme un appareil de manucure et de pédicure pour un usage privé à domicile.

Nous vous félicitons d'avoir choisi l'**Promed ultra pro S**. Vous venez ainsi d'acquérir un appareil performant, élégant et doté d'un confort d'utilisation et d'une palette d'accessoires de qualité professionnelle. L'appareil de manucure/pédicure facile à utiliser et est parfaitement adapté pour les soins des mains, des pieds et des ongles. Cet appareil convient particulièrement au traitement

des ongles incarnés, des ongles trop épais et durcis, de la corne, des cals et des oeil-de-perdrix, tout comme aux soins cosmétiques des mains et des ongles naturels ou artificiels. Le set de soin est fiable et sûr, son utilisation est particulièrement commode. Les saphirs sont inusables. L'appareil est équipé d'un système de fixation rapide à fermeture automatique permettant de fixer sûrement toute une gamme d'accessoires à cote dentaire (\varnothing 2,332 - 2,350 mm).

Le fabricant décline toute responsabilité en cas de blessures ou dommages personnels ou matériels résultants du non-respect des avertissements.

Nous espérons que vous serez pleinement satisfait de votre nouveau **Promed ultra pro S**. Nous désirons à présent vous présenter votre nouvel appareil. Avant la première utilisation, veuillez lire ce mode d'emploi.

Fourniture:

Appareil avec câble, fiche transformateur et étui, Set à poncer de 42 pièces.

Vous trouverez d'autres accessoires adaptés dans le commerce spécialisé. Renseignez-vous auprès de votre spécialiste local!

INFORMATIONS PRODUIT/ACCESSOIRES

Avant la mise en service, veuillez contrôler que le matériel livré est au complet et que la tension secteur est correcte en vérifiant que la tension secteur requise pour l'appareil. Le bloc secteur **(A)** fourni est un bloc secteur électronique conçu pour une tension de service de 100 V~ à 240 V~. Si vous avez besoin d'une fiche différente de celle fournie pour faire fonctionner l'appareil, vous pouvez l'acquérir auprès de **Promed**. Pour changer le type de fiche, enfoncez le déverrouillage **(B)** et retirez la fiche secteur **(C)** du bloc secteur **(A)**. Saisir la fiche secteur requise **(C)** et l'enfoncer dans le bloc secteur **(A)**.

- Le **Promed ultra pro S** fonctionne grâce à un moteur hautes performances. Le réglage de vitesse électronique permet de régler progressivement la vitesse de rotation de l'embout. L'appareil est doté d'une fonction de rotation droite/gauche commutable.
- Le mandrin permet de fixer tous les embouts en vente dans le commerce équipés d'une tige avec cote dentaire standard de 2,332 mm à 2,350 mm. Afin d'assurer la plus grande durée de vie possible du mandrin, veiller à n'utiliser que des embouts de qualité supérieure avec une extrémité de tige arrondie et une longueur maximale de tige de 36 mm !
- Il est indispensable de poser la poignée de manière à ce que l'embout n'ait aucun contact. La tige pourrait se tordre et être faussée. Une tige d'embout faussée endommage la poignée !
- Les embouts peuvent être achetés auprès d'un commerçant spécialisé local ou **Promed**. (www.promed.de).
- Afin de garantir un travail hygiénique, les embouts doivent être désinfectés après l'utilisation.
- La poignée doit uniquement être désinfectée en l'essuyant avec un chiffon imbibé de désinfectant.
- Vous pouvez obtenir des informations concernant les désinfectants adéquats ainsi que les produits adaptés auprès de **Promed**.

Pour la désinfection des instruments et embouts : **Promed Pure ID** (n° d'art. 330810)

Pour la désinfection des surfaces et de l'appareil : **Promed Pure FD** (n° d'art. 330815)

Pour le nettoyage et la désinfection des instruments et des embouts :

Promed UC-50 (n° d'art. 330210)

DE

EN

FR

IT

ES

NL

RU

PL

SE

FI

MISE EN SERVICE DE L'APPAREIL



La fiche secteur sert de dispositif de coupure. Vérifier que la prise secteur est branchée à une prise de courant aisément accessible.

- A.** Branchez l'adaptateur réseau **(A)** dans la prise.
- B.** Sélectionner l'embout adéquat. Insérer l'embout de ponçage dans le mandrin à l'extrémité de la poignée **(E)**. Dès que l'embout commence à tourner, le mécanisme se verrouille automatiquement. Ne jamais forcer pour retirer ou insérer un embout ! Les embouts avec des tiges de diamètre 2,332 mm à 2,350 mm passent exactement dans le mandrin sans requérir l'usage de la force. Pour enlever une meule, veuillez, s'il vous plaît, éteindre l'appareil. À présent, enlevez la meule en la tirant simplement de manière à ce qu'elle reste droite.
- C.** Réglage du sens de rotation et de la vitesse :

1. Sélection du sens de rotation :

Vous faites ce choix en enclenchant respectivement le commutateur de rotation à droite / à gauche / de veille **(F)**.

Position de l'interrupteur L : le moteur tourne dans le sens inverse des aiguilles d'une montre (vers la gauche)

Position de l'interrupteur R : le moteur tourne dans le sens des aiguilles d'une montre (vers la droite)

Position de l'interrupteur O (position centrale) : le moteur ne tourne pas (l'appareil se trouve en mode veille)

2. Sélection de la vitesse :

Pour augmenter la vitesse, appuyez sur la touche rouge (touche à l'arrière). Pour réduire la vitesse, appuyez sur la touche bleue (touche à l'avant).

- D.** Avant une première utilisation, laissez absolument tourner la pièce à main pendant env. 30 min. à 8 000 tr/min (env. ½ rotation du réglage). Ceci est essentiel pour rôder les charbons du moteur.



Note :

Un bruit de fonctionnement différent dans les sens de rotation droite et gauche est normal ; ceci est causé par le frottement des charbons du moteur ou le rodage des roulements à billes.

En cas de panne :

- Contrôler si l'alimentation électrique est correcte.
- Si le problème persiste, veuillez immédiatement contacter votre S.A.V.

CARACTÉRISTIQUES SPÉCIALES

Serrage rapide :

Le serrage rapide du mandrin permet le remplacement simple, rapide et fluide des embouts de ponçage. La tige est verrouillée automatiquement dès que l'embout commence à tourner.

Safety Stop :

En cas de travail avec une vitesse ou une pression excessive, l'électronique arrête l'appareil. Dans ce cas, vous devez redémarrer l'appareil en appuyant sur la touche rouge (touche à l'arrière) **(D)** pour remettre l'appareil en service.

UTILISATION

Les soins de la peau et des ongles ne sont pas seulement indiqués en cas de douleurs, mais sont également une affaire de cosmétique.

Commencez à raccourcir et former les ongles des pieds. La lime microfine avec disque en saphir évite cette incarnation des ongles. Il est indispensable de les limer droit pour prévenir les ongles incarnés douloureux. Le limage microfin avec les disques saphirs empêche l'ongle de s'incarner.

Utilisez le cône en saphir pour les callosités, ou mieux encore, la ponceuse à drain. Traitez-les avec le cône saphir ou mieux, avec le saphir à drain cylindrique. Répétez cette opération régulièrement, il ne faut jamais procéder de manière radicale pour éliminer les callosités.

Les ongles incarnés peuvent, au besoin, être doucement détachés avec la fraise aiguille. Poncez lentement la surface des ongles épais et durcis et affinez-les en limant sur le côté.

Vous pouvez en outre nettoyer les zones effritées avec la fraise saphir fine. Les cors sont le résultat douloureux d'une lente procédure de formation de corne. Ce sont des durillons gorgés de sérum avec une superficie cornée. Éliminez le durillon superficiel avec le cône saphir et utilisez ensuite la fraise saphir fine/aiguille. Ceci permet de réduire la pression immédiatement. Ne traitez pas vous-même les cors profonds et confiez ces soins spécialisés à votre médecin.

Les soins de la peau et la manucure deviennent rapidement un plaisir avec les appareils et les accessoires **Promed**, effectués régulièrement, il ne vous apporterons que du bien-être.

Veuillez trouver dans les pages suivantes une description détaillée des accessoires.

Les accessoires ont différentes formes et duretés et peuvent être commandés séparément. Demandez à votre commerçant spécialisé.



Note:

Ne pas laver les mains ou les pieds avant les soins. Uniquement appliquer une lotion de soin apaisante et hydratante après le traitement.

UTILISATION DES ACCESSOIRES



Meule pierre, fine, pointue

Permet d'éliminer les coins et arêtes critiques dans les zones où des embouts plus gros ne passent pas.



Meule pierre, cylindrique

Convient pour le ponçage d'ongles épais striés. Sert à donner une forme correcte et plus esthétique aux ongles épaissis. Élimine ainsi la pression. Convient également pour poncer les bords des cors durcis pour éliminer la pression. (Uniquement poncer les zones faisant pression !)

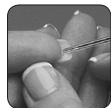

Fraise saphir, pointue

Permet d'éliminer les coins et arêtes critiques dans les zones où des embouts plus gros ne passent pas. (Manipuler la fraise pointue avec prudence !)

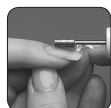

Fraise saphir, cylindrique

Convient pour le ponçage d'ongles épais striés. Sert à donner une forme correcte et plus esthétique aux ongles épaissis. Élimine ainsi la pression. Convient également pour poncer les bords des cors durcis pour éliminer la pression. (Uniquement poncer les zones faisant pression !)

DE

EN

FR

IT

ES

NL

RU

PL

SE

FI

UTILISATION DES ACCESSOIRES



Embout de fraisage en saphir, cône pointu arrondi

Pour le polissage des ongles atteints de mycose ; les spores de champignons sont facilement éliminés des ongles. Pour retirer les cuticules.



Embout de fraisage en saphir, petit cône pointu

Pour le polissage des ongles atteints de mycose ; les spores de champignons sont facilement éliminés des ongles. Pour retirer les cuticules.



Meule de drainage pour callosités, saphir

Convient plus spécialement pour les callosités du talon et de la plante, fréquemment plus épaisses.

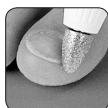

Cône saphir

Indiqué pour les durillons et callosités des pieds et des mains, ainsi que pour le ponçage des ongles très épais. Ce cône permet de redonner forme aux ongles incurvés et d'éliminer les pressions douloureuses.



Mandrin à meuler, plastique + bande abrasive, moyen

Pour préparer des ongles artificiels avec utilisation de gel, acryl ou autres.



Disque saphir

Sert à raccourcir et donner forme aux ongles jusque dans les coins. Résultat : des ongles parfaitement soignés qui ne risquent plus de se déchirer, se casser ou se fissurer.



Cône à polir, feutre

Utiliser le cône à polir pour finir tous les soins des ongles. Ce cône confère un brillant naturel aux ongles des pieds et des mains. Le lissage parfait des ongles et des bords des ongles assure une finition irréprochable des soins.



Brosse de nettoyage

Pour le nettoyage des embouts, sauf les bandes abrasives.

MAINTENANCE ET ENTRETIEN

Nettoyage de l'appareil

- Une maintenance et un nettoyage régulier assure un résultat de travail optimal et prolonge la durée de vie de votre appareil.
- Lorsque vous ne l'utilisez pas, rangez le **Promed ultra pro S** et ses accessoires dans un endroit sûr, frais et sec.
- Afin de ne pas altérer la sécurité, la fiabilité et les performances de l'appareil, l'exécution d'extensions, réglages, modifications ou réparations doit exclusivement être réservée au personnel agréé par **Promed**.
- Avant de nettoyer l'appareil, vérifier que l'appareil est éteint et débranché du secteur.

DE

EN

FR

IT

ES

NL

RU

PL

SE

FI

MAINTENANCE ET ENTRETIEN

- Essuyer l'appareil avec un chiffon doux bien essoré.
- Ne pas utiliser de produits agressifs tels que lait récurant ou autres détergents susceptibles d'endommager le revêtement.
- Essuyer l'appareil avec un chiffon doux bien essoré et proscrire l'utilisation de produits récurants
- Ne jamais immerger l'appareil dans un liquide et le tenir à l'écart des solvants et détergents agressifs.
- Ne pas réparer cet appareil. Il ne contient aucune pièce requérant maintenance de la part de l'utilisateur.

Nettoyage des embouts

Il est possible de nettoyer les meules à l'aide d'une brosse de nettoyage (par ex. **Promed brosse de nettoyage** n° d'art. 198910 (laiton) ou n° d'art. 198920 ou n° d'art. 198930 (nylon)) pour enlever la poussière et les résidus de peau. Il est recommandé en outre de désinfecter les meules avec un désinfectant pour instrument, en vente dans le commerce (par ex. **Promed PURE-ID**) pour éviter de transmettre des infections. Veuillez faire également attention, s'il vous plaît, à conserver les pointes des meules sans graisse et nettoyez celles-ci de temps en temps.

CONSIGNES DE SÉCURITÉ

À tenir compte avant la mise en service :

Ne jamais mettre l'appareil en contact direct avec une flamme, du gaz ou de l'oxygène, ainsi que tout objet chaud, par ex. plaque de four.

Pendant l'application :

A. Embouts utilisés :

- Cote dentaire standard : 2,332 – 2,350 mm
- Uniquement utiliser des embouts centrés avec une extrémité de tige arrondie.
- Ne pas utiliser des embouts rouillés ou tordus.

B. Manipuler le régulateur de vitesse avec précaution.

C. Éteindre l'appareil avant de commuter le sens de rotation.

D. Alimentation électrique de l'appareil : 100 V~ jusque 240 V~.

E. Éteindre l'appareil avant de remplacer un embout.

F. Prendre les mesures requises pour éviter toute chute de la poignée ou tout autre endommagement.

G. En cas de panne de la poignée, il faut immédiatement l'envoyer pour réparation.

H. Ne pas lubrifier la poignée, ni la laver à l'eau.

I. Uniquement pour usage domestique.

J. Appliquer la vigilance requise en cas d'utilisation d'un appareil à proximité d'enfants.

DANGER !

- Ne jamais mettre l'appareil en contact direct avec de l'eau ou tout autre liquide.
- Ne jamais ranger ou utiliser l'appareil dans un environnement mouillé ou humide.
- Ne pas manipuler l'appareil avec des mains mouillées.
- Faites fonctionner l'appareil uniquement avec un adaptateur réseau adapté.
- Cet appareil ne doit pas être utilisé en plein air.

DE

EN

FR

IT

ES

NL

RU

PL

SE

FI

CONSIGNES DE SÉCURITÉ

AVERTISSEMENT !

- Veiller à ce que les enfants ne jouent pas avec l'appareil.
- Ne jamais laisser l'appareil sans surveillance en présence d'enfants ou de personnes sans expérience dans sa manipulation à proximité.
- Uniquement utiliser l'appareil dans le cadre des applications décrites dans ce manuel.
- Uniquement utiliser les embouts et accessoires recommandés par le constructeur.
- Ne jamais utiliser l'appareil si le cordon secteur est endommagé, ni après une chute ou un contact avec de l'eau.
- Cet appareil n'est pas conçu pour être utilisé par des personnes (enfants inclus), dont les capacités physiques, sensorielles ou mentales sont limitées ou manquant de l'expérience et/ou des connaissances requises, sauf sous la surveillance d'une personne responsable de leur sécurité ou après avoir été instruites sur le maniement correct de l'appareil.
- Ne pas laisser les enfants jouer avec le matériel d'emballage en raison du risque d'étouffement.
- Un appareil électrique n'est pas un jouet. Les enfants ne reconnaissent pas les dangers pouvant survenir lors de la manipulation des appareils électriques. Pour cette raison, utiliser et ranger l'appareil hors de portée des enfants.
- Ne pas poser ou utiliser l'appareil sur des surfaces chaudes, ni à proximité de flammes ouvertes, pour éviter que le boîtier fonde.
- Absolument éviter tout contact de l'appareil avec de l'eau. Utiliser un chiffon bien essoré pour nettoyer l'appareil. Ne pas utiliser de solvants.
- Ne jamais porter l'appareil par son cordon secteur, ni tirer sur celui-ci. Toujours débrancher le câble d'une prise de courant en saisissant la fiche et non pas le câble.
- Ne pas tirer le câble secteur sur des arêtes tranchantes, ni le pincer, ne pas le laisser pendre, ni le poser ou suspendre au-dessus de surfaces chaudes (par ex. plaques de cuisinière) ou des flammes nues et le protéger contre la chaleur et l'huile.
- Uniquement utiliser un câble de rallonge après avoir vérifié son état irréprochable.
- Si le câble réseau de l'appareil était endommagé, faites le remplacer par un spécialiste dans les plus brefs délais.
- Ne pas poser l'appareil à proximité d'un lavabo ou d'une baignoire en raison du risque de chute dans le lavabo ou la baignoire.
- Afin d'éviter tout risque de blessures, blocage ou endommagement de l'appareil, veiller à éviter tout contact de l'appareil en marche avec les vêtements, cordes, lacets, brosses, câbles, cheveux fils, etc.

Note:

Le bloc secteur peut s'échauffer légèrement. Ceci n'indique aucune défaillance. L'appareil peut être utilisé sans aucun problème.

DE

EN

FR

IT

ES

NL

RU

PL

SE

FI

MISE AU REBUT

Les outils électriques, les accessoires et emballage doivent être recyclés de manière écophile.

Uniquement pour les pays de l'UE :



Ne pas jeter les outils électriques dans les ordures ménagères ! Conformément à la Directive Européenne 2012/19/EU relative aux appareils électriques et électroniques usés et à son application dans le cadre de la législation nationale, les outils électriques inutilisables doivent être collectés séparément et recyclés de manière écophile.

Dans l'Union Européenne, ce symbole indique que ce produit ne doit pas être mis au rebut dans les ordures ménagères. Les appareils usés contiennent de précieux matériaux recyclables qui doivent être collectés en vue de leur réutilisation et afin de ne pas polluer l'environnement, ni affecter la santé par une élimination incorrecte. Veuillez pour cela mettre les appareils usés au rebut dans les déchetteries adéquates ou rapporter l'appareil où vous l'avez acheté. L'appareil sera alors recyclé.

PRESTATIONS DE GARANTIE

Ce produit a été fabriqué avec le plus grand soin et soumis à un contrôle approfondi avant de quitter l'usine. C'est pourquoi nous fournissons une garantie de 24 mois à partir de la date d'achat. Les produits **Promed** sont conformes à leur description et aux spécifications respectives ; il est de votre responsabilité de vous assurer que les produits que vous achetez soient conçus pour l'utilisation que vous prévoyez d'en faire.

- En cas de vice de matériel ou de fabrication survenant au cours d'une utilisation respectant les consignes et détecté pendant la période de garantie, nous vous remplaçons gratuitement l'ensemble des pièces défectueuses du produit pendant la période de validité de la garantie, y compris le coût de la main d'œuvre pour les réparations sous garantie.
- **La garantie ne couvre pas :**
 - l'usure normale du produit
Les vices provoqués par le transport ou le stockage du produit
 - Les vices ou dommages provoqués par une utilisation non conforme aux consignes ou par un entretien inadéquat
 - Les dommages résultant du non-respect des consignes indiquées dans la notice d'utilisation
 - Les dommages résultant de modifications du produit non effectuées par **Promed**.
 - Les détériorations entraînées par des objets coupants, résultant d'une torsion, d'une compression, d'une chute, d'un choc anormal ou de toute autre manipulation indépendante de la volonté de **Promed**.
 - Les pièces d'usure (par ex. les pièces mobiles telles que les roulements à billes, Moteurs, brosses de moteurs, etc., les fermetures) sont en général exclues de la garantie.
- **Le droit à la garantie ne s'applique pas si :**
 - le produit n'est pas renvoyé dans son emballage d'origine ou dans un emballage sécurisé adéquat,
 - il a été modifié ou réparé par une autre personne ou par une entreprise autre que **Promed** ou autre qu'un revendeur agréé par **Promed** ;
 - le produit a été réparé à l'aide de pièces de rechange non approuvées par **Promed** ;
 - le numéro de série / de lot du produit a été retiré, supprimé, modifié ou rendu illisible.

DE

EN

FR

IT

ES

NL

RU

PL

SE

FI

PRESTATIONS DE GARANTIE

- Pour des raisons d'hygiène, les produits exposés à un contact corporel direct ou à un contact avec des fluides corporels (par ex. du sang) doivent être emballés dans un sachet en plastique individuel avant d'être renvoyés. Dans ce cas, le colis ou les documents d'accompagnement doivent porter une mention spéciale à ce sujet.
- Pour les composants réparés ou les produits échangés pendant la période de garantie, cette dernière n'est assurée que pour la durée de garantie d'origine restante ; à condition que cet échange ou cette réparation soit réalisée par **Promed** ou par un revendeur agréé par **Promed**.
- La durée de garantie débute le jour de l'achat. Les réclamations de garantie doivent être effectuées pendant la période de garantie. Toute réclamation effectuée après expiration de la garantie ne pourra être prise en compte.
- Dans le cadre de ces conditions de garantie, la garantie entre en vigueur uniquement si la date d'achat est justifiée par une preuve d'achat ou assimilé.
- Sous réserve de modifications techniques et visuelles ainsi que de modifications de l'équipement !
- Cette garantie est uniquement valable et recevable dans le pays dans lequel le produit a été acquis par le premier acheteur, à condition que **Promed** avait pour intention de proposer ce produit à la vente dans ce pays. Cette garantie est également applicable dans tout pays de l'Espace Économique Européen dans lequel **Promed** dispose d'un importateur autorisé ou d'un partenaire commercial. En fonction du pays concerné, des garanties spécifiques et différentes peuvent s'appliquer conformément à la législation applicable le cas échéant. Ces dispositions légales ne sont ni exclues ni limitées par ces conditions de garantie. Dans la mesure où la loi nationale le permet, la période de garantie n'est pas prolongée, renouvelée ou autrement affectée par une revente ultérieure, une réparation ou un remplacement du produit.
- Les dispositions du droit d'achat des Nations Unies ne s'appliquent pas.
- L'obligation légale de garantie du vendeur n'est pas limitée par nos conditions de garantie.
- Dans la plus large mesure possible de la législation contraignante applicable, ces conditions de garantie constituent votre seul et exclusif recours et remplacent toutes les autres conditions de garantie explicites ou implicites. **Promed** ne peut être tenu pour responsable des dommages punitifs ou consécutifs inhabituels ou accessoires, y compris mais ne se limitant pas à la perte de profit, la privation de jouissance, la perte de recettes, les frais pour l'équipement ou les dispositifs de remplacement, les droits aux prestations d'assurance de tiers, la violation de propriété résultant de l'acquisition ou de l'utilisation du produit ou suite à une violation de la garantie, une rupture de contrat, une négligence grossière, un produit défectueux ou d'autres circonstances juridique ou réglementaire, même si **Promed** avait connaissance de l'éventualité de tels dommages. **Promed** ne peut être tenu pour responsable pour les retards lors de la revendication des prestations de garantie.
- **Promed** ne peut être tenu pour responsable pour les éventuelles erreurs de traduction.

Les données suivantes sont indispensables pour un traitement rapide de la demande :

1. Justificatif d'achat / reçu d'origine ou tampon du revendeur avec date d'achat
2. Défaut constaté / Ordre de réparation rempli (fourni avec l'appareil)
3. Description du produit / type / numéro de série / de lot

DE

EN

FR

IT

ES

NL

RU

PL

SE

FI

DE

EN

FR

IT

ES

NL

RU

PL

SE

FI

PRIMA DELLA MESSA IN FUNZIONE

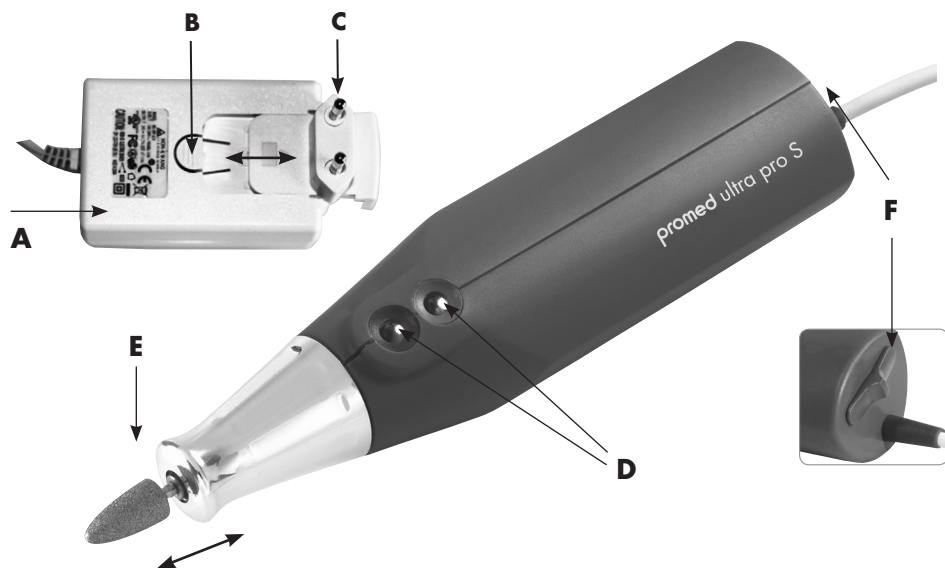

- A** Adattatore di rete
- B** Sblocco
- C** Spina
- D** Regolazione di velocità
- E** Morsa di stringimento rapido
- F** Interruttore di stand-by a rotazione oraria / antioraria

DESCRIZIONE DELL'APPARECCHIO



Si prega di leggere accuratamente le istruzioni per l'uso, prima di utilizzare l'apparecchio per la prima volta.

Grazie per aver scelto l'apparecchio per manicure e pedicure **Promed ultra pro S**, un prodotto tedesco di alta qualità creato da uno dei produttori leader nel settore degli apparecchi per la cura della pelle e delle unghie. In tutti i punti vendita che propongono i prodotti della **Promed** potrà ricevere la consulenza dei nostri esperti, altrimenti La invitiamo a rivolgersi direttamente a noi per qualsiasi tipo di domanda. Per i nostri clienti possiamo attivare un servizio di assistenza con un consulente esperto specifico. L'apparecchio è stato studiato per essere impiegato come apparecchio per manicure e pedicure per uso domestico privato.

Promed ultra pro S – si tratta di un elegante set di strumenti di prima classe con una comodità di utilizzo esclusiva e accessori per la levigazione di qualità professionale. L'apparecchio per manicure/pedicure è facile da usare e qui di si presta in modo ideale per la manicure, la pedicure

e la cura delle unghie. L'apparecchio è particolarmente adatto per il trattamento delle unghie incarnite, delle unghie dure e ispessite, dei bordi di callosità, duroni e calli. Si presta anche per interventi cosmetici su unghie di mani e piedi, nonché su unghie artificiali. Il set consente interventi affidabili e delicati ed è molto pratico da utilizzare. Gli strumenti di levigazione in zaffiro sintetico non si usurano. L'apparecchio è provvisto di un dispositivo di serraggio a innesto, sicuro e a chiusura automatica, che si adatta a numerosi supporti di levigazione e accessori di misura (\varnothing 2,332 - 2,350 mm).

Il produttore, non può essere ritenuto responsabile per qualsiasi lesione o danno a persone o cose derivante dall'inosservanza di tale avvertimento.

Il nuovo **Promed ultra pro S** vi darà grandi soddisfazioni. Quanto riportato qui di seguito ha lo scopo di farvi acquisire dimestichezza con l'apparecchio. Prima di usare l'apparecchio per la prima volta, leggere le istruzioni per l'uso.

Materiale consegnato:

Apparecchio comprensivo di cavo, spina con trasformatore e astuccio, Kit di lime (42 pezzi).

Nei negozi specializzati sono disponibili anche altri strumenti per l'apparecchio promed emotion. Fatevi consigliare dagli esperti!

INFORMAZIONI SULL'APPARECCHIO / ACCESSORI

Prima della messa in funzione verificare che la fornitura sia completa. L'adattatore (**A**) incluso nella fornitura è un alimentatore elettronico previsto per una tensione di esercizio da 100 V~ a 240 V~. Se per l'uso dell'apparecchio si necessita di un tipo di spina diverso da quello fornito, acquistarlo da **Promed**. Per cambiare il tipo di spina premere sullo sblocco (**B**) ed estrarre la spina (**C**) dell'alimentatore (**A**). Prendere la spina (**C**) adatta e inserirla nell'alimentatore (**A**).

- Per il **Promed ultra pro S** si utilizza un motore ad alta resa. Con la regolazione elettronica della velocità si può intervenire liberamente sul numero di giri dell'elemento levigante. L'apparecchio dispone di rotazione a destra/sinistra (commutabile).
- L'alloggiamento dell'elemento levigante è predisposto per tutti gli elementi leviganti con stelo di misura standard da 2,332 mm a 2,350 mm. Per garantire la massima durata dell'alloggiamento, utilizzare solo elementi leviganti di qualità con parte terminale dello stelo arrotondata e una lunghezza max. dello stelo di 36 mm.
- Nell'appoggiare l'impugnatura portautensili fare attenzione che l'elemento levigante non urti contro oggetti circostanti. Sussiste il pericolo che lo stelo si comprima e perda forza. Un indebolimento dell'elemento levigante provoca il danneggiamento dell'impugnatura portautensili.
- Per gli usi degli elementi leviganti rivolgersi al proprio rivenditore specializzato o a **Promed**. (www.promed.de).
- Per garantire lavori igienici è necessario disinfettare gli elementi leviganti dopo l'uso.
- L'impugnatura deve essere disinfettata solo strofinando con un disinfettante.
- Per informazioni sui disinfettanti ovvero sui prodotti adatti rivolgersi a **Promed**.
Per la disinfezione di strumenti ed elementi leviganti **Promed Pure ID** (codice art. 330810)
Per la disinfezione di superfici ed apparecchi: **Promed Pure FD** (codice art. 330815)
Per la disinfezione e la pulizia di strumenti ed elementi leviganti:
Promed UC-50 (codice art. 330210)

DE

EN

FR

IT

ES

NL

RU

PL

SE

FI

INFORMAZIONI SULL'APPARECCHIO / ACCESSORI



La spina è prevista come dispositivo staccabile. Assicurarsi che la spina sia inserita in una presa facilmente raggiungibile.

- A.** Inserire l'adattatore di rete **(A)** nella presa.
- B.** Scegliere l'elemento levigante adatto. Inserire l'elemento levigante nella parte anteriore dell'impugnatura portautensili nell'apposito alloggiamento **(E)**. Quando l'elemento levigante inizia a ruotare, il meccanismo si blocca automaticamente. Non togliere o inserire mai un elemento sforzandolo! Gli elementi leviganti di diametro compreso tra 2,332 mm e 2,350 mm entrano perfettamente nell'apposito alloggiamento, senza dover esercitare una forza eccessiva. Spegnerne l'apparecchio per estrarre una fresa dal manipolo. Per estrarre le frese basta tirarle via dal manipolo tenendole dritte.
- C.** Regolazione del senso di rotazione e del numero di giri:

1. Scelta del senso di rotazione:

Con il pulsante di rotazione in senso orario/antiorario/standby **(F)** si possono selezionare le rispettive impostazioni.

Pulsante su L: il motore ruota in senso antiorario (verso sinistra)

Pulsante su R: il motore ruota in senso orario (verso destra)

Pulsante su O (posizione centrale): il motore si ferma (l'apparecchio si trova nella modalità standby)

2. Selezione della velocità:

Premendo il rosso (tasto posteriore) si aumenta il numero di giri, premendo il blu (tasto anteriore) si riduce.

- D.** Prima di passare a utilizzare l'apparecchio per la prima volta è necessario azionare il manipolo per ca. 30 minuti a ca. 8 000 U/giri (ca. ½ sulla manopola di regolazione della rotazione). Questa operazione è necessaria per levigare i carboni del motore.



Avvertenza:

Un diverso rumore di funzionamento tra rotazione a destra e a sinistra è normale ed è causato dalla levigatura dei carboni del motore ovvero dal rodaggio dei cuscinetti a sfera.

In caso di anomalie di funzionamento:

- Verificare che l'alimentazione elettrica sia corretta.
- Se i problemi persistono, rivolgersi immediatamente al centro di assistenza clienti competente.

CARATTERISTICHE QUALITATIVE PARTICOLARI

Pinza portautensili a chiusura rapida:

La pinza portautensili a chiusura rapida, collocata vicino all'alloggiamento dell'elemento levigante, consente di sostituire gli utensili in modo semplice, rapido e scorrevole. Quando l'elemento levigante comincia a ruotare, lo stelo si blocca automaticamente.

Safety Stop:

Se durante la levigatura si lavora a una velocità troppo elevata e con troppa pressione, il sistema elettronico registra questa situazione e disattiva l'apparecchio. In questo caso è necessario riavviare l'apparecchio premendo il rosso (tasto posteriore) **(D)**, per rimetterlo in funzione.

DE

EN

FR

IT

ES

NL

RU

PL

SE

FI

UTILIZZO

Si comincia con l'accorciare e il modellare le unghie dei piedi che devono essere limate accuratamente per prevenire l'eventualità che si incarniscano, provocando dolore. La finissima limatura con il disco in zaffiro impedisce questa crescita. La finissima limatura della lastra di zaffiro previene le unghie incarnate. Le callosità fastidiose sorgono sempre nei punti in cui il piede è sottoposto a forti sollecitazioni, di solito sul tallone, sulla parte anteriore delle dita e sul lato esterno dell'alluce. Lavorare il callo con il cono in zaffiro, oppure, ancora meglio, con il levigatore di drenaggio. La procedura va ripetuta regolarmente. Nel rimuovere le callosità non procedere mai in modo radicale.

Le unghie incarnite possono essere eliminate, all'occorrenza, con una piccola fresa. Le unghie dure e ispessite vanno levigate delicatamente partendo dall'alto e limate leggermente sui lati. Le parti di unghia soggette a spezzarsi possono essere poi ripulite con una fresa in zaffiro a grana fine. I calli sono il doloroso risultato di un lento processo di incallimento. Si tratta di duroni con una parte incallita all'esterno e molle all'interno. Rimuovere lo strato calloso più superficiale con la lima a cono in zaffiro e proseguire poi nell'intervento con la fresa in zaffiro. Ciò allevia già la fastidiosa sensazione di compressione. Non intervenire su calli con radici profonde; in questi casi rivolgersi al medico curante.

Chi esegue sistematicamente la manicure e la pedicure e nel farlo utilizza gli apparecchi **Promed** e i relativi accessori, fa della cura metodica un'esperienza positiva. Nelle pagine che seguono sono riportate le descrizioni dettagliate degli speciali elementi di levigazione. Gli elementi di levigazione sono disponibili in diverse forme e in diversi gradi di durezza e possono essere ordinati, anche successivamente, in qualsiasi momento. Rivolgersi al proprio rivenditore specializzato.



Avvertenza:

Non lavarsi mani o piedi prima di intervenire con l'apparecchio. Solo dopo il trattamento applicare unprodotto idratante, lenitivo e rinfrescante.

UTILIZZO DEGLI ELEMENTI DI LEVIGAZIONE



Lima in pietra, granatura sottile, appuntita

Per eliminare angoli e spigoli difficili in punti irraggiungibili con lime più spesse.



Lima in pietra, cilindrica

Adatto per molare unghie ispessite e legnose. Le unghie legnose si possono rimodellare, così hanno un aspetto migliore. Si elimina la pressione. Adatto anche per la molatura dei bordi duri degli occhi di pernice per eliminare la pressione. (Limare solo le parti su cui si sente maggior pressione!)

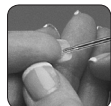

Fresa in zaffiro, appuntita

Per eliminare angoli e spigoli difficili in punti irraggiungibili con lime più spesse. (Con la lima appuntita procedere con cautela!)



Fresa bit in zaffiro, cilindrica

Adatto per molare unghie ispessite e legnose. Le unghie legnose si possono rimodellare, così hanno un aspetto migliore. Si elimina la pressione. Adatto anche per la molatura dei bordi duri degli occhi di pernice per eliminare la pressione. (Limare solo le parti su cui si sente maggior pressione!)

DE

EN

FR

IT

ES

NL

RU

PL

SE

FI

UTILIZZO DEGLI ELEMENTI DI LEVIGAZIONE



Fresa Saphir-Bit, cono a punta arrotondata

Per la levigatura di unghie con micosi; in questo modo si ha una buona rimozione delle tracce della micosi alle unghie. Per la rimozione delle cuticole.



Fresa Saphir-Bit, cono a punta piccolo

Per la levigatura di unghie con micosi; in questo modo si ha una buona rimozione delle tracce della micosi alle unghie. Per la rimozione delle cuticole.



Lima per drenaggio dei calli, zaffiro

Particolarmente adatta per calli grossi e spessi sul tallone o sulle sporgenze, dove di solito sorgono maggiori incallimenti.

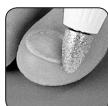

Cono levigante, zaffiro

Per duri e calli nei piedi e nelle mani, ma anche per levigare unghie molto legnose. Rimodella le unghie deformate ed elimina la pressione dolorosa.



Mandrino a lima, plastica + nastro levigante, granatura media

Per preparare unghie artificiali da utilizzare con gel, acrilico o simili.



Disco levigante, zaffiro

Taglia e modella le unghie perfino negli angoli. Risultato: Unghie perfettamente curate che non si lacerano, non si spezzano e non si scheggiano più.



Cono lucidante, feltro

Il cono lucidante per la conclusione di tutti gli interventi sulle unghie. Lucida in modo naturale le unghie dei piedi e delle mani. Per unghie e bordi perfettamente lisci a brillante conclusione dell'intervento.



Spazzola di pulizia

Per la pulizia degli elementi leviganti, esclusi nastri leviganti.

MANUTENZIONE E ASSISTENZA

Pulizia dell'apparecchio

- Una manutenzione e una pulizia effettuate con regolarità assicurano risultati ottimali e prolungano la durata dell'apparecchio.
- Quando non si utilizza il set **Promed ultra pro S**, riporlo in un luogo sicuro, fresco e asciutto.
- Per non pregiudicare la sicurezza, l'affidabilità e le prestazioni dell'apparecchio, nessuno, ad eccezione del personale autorizzato da **Promed**, deve eseguire ampliamenti, nuove messe a punto, modifiche o riparazioni.
- Prima di pulire l'apparecchio, sincerarsi che sia spento e non collegato alla rete elettrica.

MANUTENZIONE E ASSISTENZA

- Per la pulizia utilizzare un panno morbido, leggermente inumidito.
- Non usare sostanze aggressive, quali ad es. creme abrasive o altri detergenti che potrebbero intaccare la superficie.
- Pulirlo con un panno morbido umidificato e non usare abrasivi.
- Non immergere l'apparecchio in alcun liquido ed evitare contatti con detergenti corrosivi e contenenti solventi.
- Non effettuare interventi di riparazione sull'apparecchio. Non ci sono elementi che richiedono manutenzione da parte dell'utente.

Pulizia degli elementi leviganti

Le frese possono essere pulite utilizzando uno spazzolino per la pulizia (ad es. **lo spazzolino Promed** Art.-N. 198910 (ottone) o Art.-N.198920 o Art.-N.198930 (nylon)) che consente di eliminare i residui di polvere e di pelle. Si raccomanda, inoltre, di disinfettare le frese con un comune disinfettante per strumenti da lavoro (ad es. **Promed PURE-ID**) così da evitare la trasmissione di infezioni. Verificare che le punte delle frese non presentino tracce di grasso e pulirle di tanto in tanto.

NORME DI SICUREZZA

Prima della messa in funzione tenere presente quanto segue:

Non mettere mai l'apparecchio a contatto diretto con fuoco, gas od ossigeno e oggetti caldi come ad es. piastre elettriche.

Controlli da effettuare durante l'uso:

A. Elementi leviganti da utilizzare:

- Misura standard: 2,332 – 2,350 mm
- Utilizzare solo elementi leviganti bilanciati con parte terminale dello stelo arrotondata.
- Non utilizzare elementi leviganti arrugginiti o piegati.

B. Usare con cautela il regolatore del numero di giri.

C. Prima di modificare il senso di rotazione, spegnere l'apparecchio.

D. Alimentazione elettrica dell'apparecchio: 100 V~ – 240 V~.

E. Prima di effettuare la sostituzione di un elemento levigante, spegnere l'apparecchio.

F. Prendere tutti i provvedimenti possibili, affinché l'impugnatura non cada o non venga danneggiata in altro modo.

G. Se insorgono problemi inerenti l'impugnatura portautensili, provvedere immediatamente alla sua riparazione.

H. Non lubrificare o lavare l'impugnatura portautensili.

I. Solo per uso domestico.

J. Non usare l'apparecchio sotto l'acqua, ovvero nella doccia.

ATTENZIONE: PERICOLO !

- Non porre mai l'apparecchio a diretto contatto con l'acqua o con altri liquidi.
- Quando si utilizza un apparecchio in presenza di bambini, è necessaria un'attenta sorveglianza.
- Non toccare l'apparecchio con le mani bagnate.
- Adoperare l'apparecchio solo con un adattatore di rete idoneo.
- Non utilizzare l'apparecchio all'aperto.

DE

EN

FR

IT

ES

NL

RU

PL

SE

FI

NORME DI SICUREZZA

AVVERTENZE !

- Controllare che i bambini non giochino con l'apparecchio.
- Non lasciare mai l'apparecchio incustodito, se nelle vicinanze ci sono bambini o persone inesperte.
- Usare l'apparecchio solo per gli usi indicati in queste istruzioni.
- Utilizzare solo pezzi supplementari e accessori consigliati dal produttore.
- Non utilizzare l'apparecchio se il cavo di alimentazione è danneggiato, se l'apparecchio stesso è caduto o è entrato a contatto con l'acqua.
- Questo apparecchio non è adatto all'uso da parte di persone (bambini compresi) con limitate capacità fisiche, sensoriali o psichiche oppure inesperte e/o senza conoscenze, a meno che siano controllate da una persona competente o vengano istruite da essa sull'utilizzo dell'apparecchio stesso.
- Non far giocare i bambini con l'imballaggio per evitare rischi di soffocamento.
- Gli apparecchi elettrici non sono giocattoli. I bambini non riconoscono i pericoli che possono insorgere maneggiando apparecchiature elettriche, quindi utilizzare e riporre l'apparecchio lontano dalla loro portata.
- Non appoggiare o utilizzare l'apparecchio su superfici calde o in prossimità di fiamme libere, in modo da non causare la fusione della struttura esterna.
- Non mettere mai l'apparecchio a contatto con l'acqua. Per pulirlo utilizzare un panno umido. Non usare solventi.
- Non sorreggere o tirare l'apparecchio mediante il cavo di rete. Togliere il cavo afferrando la spina e non tirandolo dalla presa.
- Non tirare o stringere il cavo su spigoli taglienti, non lasciarlo penzoloni e non appoggiarlo o appenderlo su oggetti caldi (per es. piastra elettrica) o su fiamme libere, inoltre, proteggerlo dal calore o dall'olio.
- Utilizzare una prolunga solo dopo averne verificato il perfetto stato d'uso.
- In caso di danneggiamento del cavo di alimentazione dell'apparecchio, farlo sostituire immediatamente da un elettricista esperto.
- Non riporre l'apparecchio vicino a un lavabo o a una vasca da bagno, perché sussiste il rischio che cada o ci finisca dentro.
- Per evitare rischi di lesioni, nonché il blocco o il danneggiamento dell'apparecchio, verificare che l'apparecchio stesso, durante il funzionamento, non entri in contatto con indumenti, corde, lacci, setole, cavi, fili, capelli ecc.



Avvertenza:

L'alimentatore può riscaldarsi leggermente. Ciò non implica difetti di funzionamento. L'apparecchio può essere utilizzato senza problemi.

DE

EN

FR

IT

ES

NL

RU

PL

SE

FI

SMALTIMENTO

Utensili elettrici, accessori e imballi devono essere raccolti per il riciclo nel rispetto dell'ambiente.

Solo per Paesi UE:



Non gettare utensili elettrici nei rifiuti domestici! La direttiva europea 2012/19/EU sui rifiuti di apparecchiature elettriche ed elettroniche e la sua successiva adozione stabilisce che gli utensili elettrici non più utilizzabili rientrino nella raccolta differenziata e siano raggruppati per il riciclo nel rispetto dell'ambiente.

Nell'ambito dell'UE questo simbolo indica che il prodotto non deve essere smaltito come rifiuto domestico. Gli apparecchi usati contengono materiali utili riciclabili da inviare al riutilizzo, anche per non danneggiare l'ambiente e la salute dell'uomo con lo smaltimento incontrollato. Quindi smaltire gli apparecchi usati mediante adeguati sistemi di raccolta oppure consegnare l'apparecchio al punto vendita, in cui lo si è acquistato. Il rivenditore provvederà a inviarlo per il riutilizzo dei materiali.

CONDIZIONI DI GARANZIA

Questo prodotto è stato realizzato con la massima cura e sottoposto ad approfonditi controlli prima dell'uscita dalla fabbrica. Pertanto offriamo per questo prodotto una garanzia di 24 mesi a partire dalla data d'acquisto. I prodotti **Promed** corrispondono alla descrizione degli stessi e alle relative specifiche; è Sua responsabilità accertarsi che i prodotti che acquista siano adatti all'uso che Lei intende farne.

- In casi di difetti dimostrabili del materiale o di produzione che si presentino nell'ambito di un utilizzo conforme alle disposizioni e che vengano riconosciuti durante il periodo di garanzia, entro tale periodo provvederemo a sostituire gratuitamente tutte le parti difettose del prodotto, facendoci carico anche dei costi del lavoro per le riparazioni in garanzia.
- **La garanzia non comprende:**
 - la normale usura del prodotto;
 - difetti causati dal trasporto o dall'immagazzinamento del prodotto;
 - difetti o danneggiamenti causati da un utilizzo non conforme alle disposizioni oppure da un'insufficiente manutenzione;
 - danni causati dalla mancata osservanza delle indicazioni riportate nelle istruzioni per l'uso;
 - danni causati da modifiche del prodotto non effettuate da **Promed**;
 - danni provocati da oggetti affilati, in conseguenza di torsione, compressione, caduta, urti anormali o altre azioni al di fuori del ragionevole controllo di **Promed**.
 - Le parti soggette ad usura (ad es. parti in movimento come cuscinetti a sfera, Motori, spazzole a motore ecc., chiusure) sono generalmente escluse dalla garanzia.
- **Non è possibile esercitare il diritto di garanzia se:**
 - il prodotto non viene rispedito nella sua confezione originale o in una confezione adeguata e sicura;
 - il prodotto è stato modificato o riparato da una un'altra persona o impresa, ad esclusione di **Promed** e dei rivenditori autorizzati **Promed**;
 - il prodotto è stato riparato con pezzi di ricambio non autorizzati da **Promed**;
 - il numero di serie / di lotto del prodotto è stato rimosso, cancellato, modificato o reso illeggibile.

DE

EN

FR

IT

ES

NL

RU

PL

SE

FI

CONDIZIONI DI GARANZIA

- Per ragioni di igiene, i prodotti che sono sottoposti a contatto diretto con il corpo o con fluidi corporei (ad es. sangue), prima della spedizione devono essere confezionati in una busta di plastica a parte. In questi casi, nel pacchetto o nei documenti di spedizione deve essere fatta una nota specifica su questa circostanza.
- Per i componenti riparati o per i prodotti sostituiti durante il periodo di garanzia, viene offerta la garanzia soltanto relativamente al periodo di garanzia originale rimanente, a condizione che la sostituzione o la riparazione sia stata eseguita da **Promed** o da un rivenditore autorizzato **Promed**.
- Il periodo di garanzia inizia il giorno dell'acquisto. I diritti di garanzia devono essere fatti valere entro il periodo di garanzia. I reclami presentati dopo lo scadere del periodo di garanzia non potranno essere considerati.
- La garanzia entra in vigore nell'ambito delle presenti condizioni di garanzia soltanto se la data d'acquisto può essere comprovata da una ricevuta d'acquisto o documento simile.
- Ci riserviamo la facoltà di apportare modifiche tecniche od ottiche e modifiche della dotazione!
- La presente garanzia ha valore legale ed è attuabile soltanto nel Paese nel quale il prodotto è stato acquistato dal primo acquirente, con il presupposto che l'intenzione di **Promed** fosse quella di offrire il prodotto per la vendita in quel Paese. La presente garanzia è altresì attuabile in ogni Paese dello spazio economico europeo nel quale **Promed** disponga di un importatore autorizzato o di un partner per la distribuzione. È possibile, a seconda del rispettivo Paese, che siano applicabili garanzie particolari e diverse, in base alla legislazione applicabile nel caso specifico. Queste prescrizioni di legge non vengono né escluse né limitate dalle presenti condizioni di garanzia. Per quanto ammissibile in base al diritto nazionale, il periodo di garanzia non viene prolungato, rinnovato né in altro modo condizionato da una successiva rivendita, riparazione o sostituzione del prodotto.
- Non si applicano le convenzioni sulla vendita internazionale di beni delle Nazioni Unite.
- Le nostre condizioni di garanzia non toccano l'obbligo legale di garanzia del venditore.
- Nella massima estensione possibile dettata dalla legislazione obbligatoria applicabile, le presenti condizioni di garanzia rappresentano il Suo unico ed esclusivo mezzo legale e valgono al posto di tutte le altre condizioni di garanzia, espresse o concludenti. **Promed** non risponde per danni punitivi o conseguenti inusuali, emersi casualmente, come, a titolo esemplificativo ma non esaustivo, mancato guadagno, interruzione dell'uso, interruzione dei proventi, spese per attrezzatura o impianti sostitutivi, diritti di assicurazione di terzi, danni alla proprietà, risultanti dall'acquisto o dall'uso del prodotto oppure causati da una violazione della garanzia, un'inadempienza contrattuale, negligenza, difetti del prodotto o altre circostanze previste dal diritto o dalla legge, anche qualora **Promed** fosse a conoscenza della possibilità che tali danni potessero verificarsi. **Promed** non risponde di ritardi nel ricorso alle prestazioni di garanzia.
- **Promed** non può essere ritenuta responsabile di eventuali errori di traduzione.
- Per intervenire senza difficoltà è indispensabile attenersi alle seguenti indicazioni:
 1. Originale dello scontrino di acquisto / Ricevuta o timbro del commerciante con data di acquisto
 2. Difetto rilevato
 3. Denominazione dell'apparecchio / Tipo

DE

EN

FR

IT

ES

NL

RU

PL

SE

FI

DE

EN

FR

IT

ES

NL

RU

PL

SE

FI

ANTES DE LA PUESTA EN FUNCIONAMIENTO

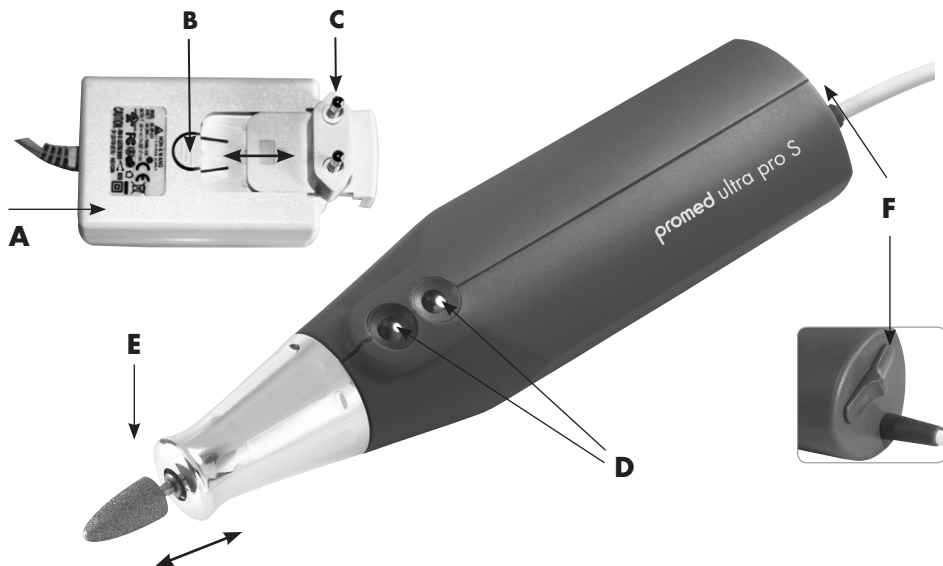

- A** Adaptador de red
- B** Desenganche
- C** Clavija de red
- D** Regulador de velocidad
- E** Pinza portapiezas de cierre rápido
- F** Interruptor standby con giro a la derecha/izquierda

INFORMACION DEL APARATO



Debe leer el manual de instrucciones con atención, antes de utilizar el aparato por primera vez.

Muchas gracias por adquirir este producto. Con la compra del aparato de manicura y pedicura **Promed ultra pro S** ha adquirido Vd. un producto de calidad alemana de uno de los fabricantes líderes del mercado en el ámbito del cuidado de las uñas de las manos y de los pies. Si desea obtener asesoramiento cualificado, diríjase a cualquier distribuidor de productos **Promed** o póngase en contacto directamente con nuestra empresa que le indicará el asesor correspondiente. Este producto se ha diseñado especialmente como aparato de manicura para el uso privado.

Con la adquisición del **Promed ultra pro S** Usted dispone de un magnífico y elegante aparato con un confort de manejo de lujo y accesorios limadores de calidad profesional. El aparato de manicura/pedicura es de fácil manejo y con ello ideal para el cuidado de las manos, pies y uñas. El aparato está adecuado especialmente para el tratamiento de uñas encarnadas, uñas gruesas y

lignificadas, durezas, callos y ojos de gallo. Así como para el cuidado cosmético de las manos, de las uñas de las manos y de uñas postizas. El set de cuidado es fiable y moderado y especialmente práctico en su utilización. Los cabezales esmeriladores de zafiro son resistentes al desgaste. El aparato ha sido dotado con un dispositivo de cierre automático seguro que ha sido previsto para numerosos cabezales esmeriladores y accesorios en medida dental (\varnothing 2,332 - 2,350 mm).

A nosotros, el fabricante, no se nos puede hacer responsable de ninguna manera de lesiones o daños a personas u objetos, como consecuencia de no observar esta advertencia.

Deseamos que su nuevo **Promed ultra pro S** le dé muchas satisfacciones. A continuación deseamos que se familiarice con el aparato. Rogamos lea el manual de instrucciones antes del primer uso.

Volumen de entrega:

Aparato (cables incluidos), clavija para el transformador y estuche, Kit de limas de 42 piezas. Es posible adquirir otros cabezales en comercios especializados. Infórmese detalladamente!

INFORMACIÓN SOBRE EL APARATO / ACCESORIOS

Compruebe por favor que el suministro está completo y que la tensión de red es la correcta. El adaptador de red **(A)** incluido en el envío es una fuente de alimentación electrónica que está prevista para una tensión de servicio de 100 V~ hasta 240 V~. Si necesitase otro tipo de enchufe que el incluido en el envío, puede adquirirlo en **Promed**. Para el cambio del tipo de enchufe debe pulsar sobre el desbloqueo **(B)** y extraer el enchufe de red **(C)** de la fuente de alimentación **(A)**. Tome el enchufe de red **(C)** necesario y vuelva a colocarlo en la fuente de alimentación **(A)**.

- Para el **Promed ultra pro S** se utiliza un motor de gran potencia. Con la regulación electrónica de la velocidad, puede graduar el número de revoluciones de la fresa de forma continua. El aparato puede funcionar girando a derechas y a izquierdas (conmutable).
- El alojamiento de sujeción de la fresa admite todas las fresas comerciales con mango de la medida dental estandarizada de 2,332 mm hasta 2,350 mm. ¡Para garantizar una vida del alojamiento de sujeción de la fresa lo más larga posible, debería utilizar únicamente fresas de calidad con acabado de mango redondeado y longitud de mango máxima de 36 mm!
- Al deponer la pieza manual, tenga cuidado de que la fresa no entre en contacto con su entorno. Existe el peligro, de que al mango se deforme y se desequilibre. ¡Un desequilibrio de la fresa produce el deterioro de la pieza manual!
- Puede adquirir recambios de fresas a través de su distribuidor especializado o a través de **Promed**. (www.promed.de).
- Con el fin de garantizar un trabajo higiénico es necesario desinfectar los esmeriladores tras cada utilización.
- El torno sólo debe ser desinfectado manualmente por fregado. Para obtener información más detallada sobre los desinfectantes o los productos de limpieza adecuados póngase por favor en contacto con **Promed**.

Para la desinfección de instrumentos y piezas abrasivas: **Promed Pure ID** (Art-Nr. 330810)

Para la desinfección de superficies y aparatos: **Promed Pure FD** (Art-Nr. 330815)

Para la desinfección y limpieza de instrumentos y de piezas abrasivas:

Promed UC-50 (Art-Nr. 330210)

DE

EN

FR

IT

ES

NL

RU

PL

SE

FI

PUESTA EN FUNCIONAMIENTO DEL APARATO



El enchufe está pensado como dispositivo de separación. Asegúrese de que el enchufe está introducido en una toma de corriente de fácil acceso.

- A.** Conecte el adaptador de red **(A)** al enchufe.
- B.** Seleccione un cabezal esmerilador adecuado e introdúzcalo en el dispositivo de fijación **(E)** situado en el área frontal del torno. Tan pronto como el esmerilador comience a girar se bloqueará el mecanismo automáticamente. ¡No extraiga ni introduzca nunca un esmerilador a la fuerza! Los esmeriladores con vástago de 2,332 a 2,350 mm de diámetro encajan perfectamente en el dispositivo de fijación sin tener que forzarlos. Si desea cambiar el cabezal esmerilador pague primeramente el aparato y, a continuación, extráigalo tirando simplemente de él hacia arriba.
- C.** Regulación del sentido de giro y del número de revoluciones:

1. Selección del sentido de giro:

La selección se realiza mediante el interruptor de giro a la dcha./izda. y Standby **(F)**.

Posición "L" del interruptor: el motor marcha en sentido contrario al de las agujas del reloj (hacia la izda.)

Posición "R" del interruptor: el motor marcha en el sentido de las agujas del reloj (hacia la dcha.)

Posición "O" del interruptor (posición de cierre): el motor está parado (el aparato se encuentra en el modo Standby)

2. Selección de velocidad:

Pulsando la tecla de roja (tecla trasera) se aumenta el número de revoluciones, pulsando la tecla de azul (tecla delantera) se reduce.

- D.** Antes de utilizar el aparato por primera vez mantenga el torno encendido aproximadamente durante 30 minutos a 8 000 Rpm (aprox. ½ giro del regulador). Esto es necesario para el ajuste de las escobillas del motor.



Indicación:

Que difieran los ruidos entre el funcionamiento a derechas y a izquierdas es normal y es producido por el ajuste de las escobillas del motor o bien por el rodaje del rodamiento.

En caso de fallos de funcionamiento:

- Compruebe la alimentación de corriente del aparato.
- En caso de que tras haber comprobado los puntos enumerados anteriormente el aparato siguiera sin funcionar correctamente, póngase por favor en contacto con el servicio al cliente.

CARACTERÍSTICAS ESPECIALES

Pinza de cambio rápido:

El dispositivo de fijación del cabezal esmerilador dispone de una pinza de cambio rápido que facilita una sustitución cómoda, fácil y rápida de los esmeriladores. Tan pronto como el esmerilador comience a girar se bloqueará el mecanismo automáticamente.

Parada de seguridad:

Si al esmerilar se trabaja con un número de revoluciones excesivamente elevado y con demasiada presión, lo registra el sistema electrónico y desconecta el aparato. En este caso debe reiniciar el dispositivo pulsando la tecla de roja (tecla trasera) **(D)** para volver a poner en funcionamiento el dispositivo. El cuidado de la piel, de las manos y de los pies no está sólo indicado si se sufre alguna dolencia, sino también para fines cosméticos. Comience cortando y dando forma a las uñas de los pies.

DE

EN

FR

IT

ES

NL

RU

PL

SE

FI

APLICACIÓN

El microlimado con el disco de zafiro previene la encarnación de las uñas. Estas deben ser limadas siempre de forma recta con el fin de evitar que se produzca un encarnamiento de las mismas que puede resultar muy doloroso. El limado microfino con el disco limdor zafiro evita que se produzca un encarnamiento de las uñas. Las callosidades molestas siempre aparecen en lugares donde el pie está sometido a un gran esfuerzo, a menudo en el talón, en los tenares anteriores y en el lateral del dedo gordo del pie. Trate los callos con el cono de zafiro o, aún mejor, con el esmerilador de drenaje. Repita esta aplicación regularmente. No elimine las callosidades de forma radical bajo ninguna circunstancia. Las uñas gruesas y lignificadas son pulidas desde arriba lentamente y limadas lateralmente. Este proceso es realizado sin dolor y sin peligro de lesiones. Las zonas donde las uñas estén agrietadas pueden ser limpiadas mediante la fresa fina zafiro. Los ojos de gallo son el resultado doloroso de un proceso de queratinización lento. Son callos con una parte exterior queratinizada y una parte interior blanda. Elimine la parte exterior con el cono esmerilador zafiro y siga tratándolo con la fresa zafiro pequeña. De este modo la presión será eliminada. Si tiene ojos de gallo muy profundos no los trate Usted mismo, consulte por favor con su médico. Quien realiza un cuidado de la piel, de las manos y de los pies sistemático y se sirve para ello de los aparatos **Promed** y de sus accesorios realiza un cuidado regular con un resultado positivo. En las páginas siguientes se describen detalladamente los cabezales esmeriladores especiales. Los cabezales esmeriladores pueden ser adquiridos en diferentes formas y grados de dureza. Es posible obtener en cualquier momento un cabezal de repuesto. Consulte con su comercio especializado.



Indicación:

No se lave ni las manos ni los pies antes de iniciar el tratamiento. Después de haber finalizado el tratamiento puede aplicar una crema hidratante que cuide y calme la zona tratada.

APLICACIÓN DE LAS LIMAS



Lima fina puntiaguda

Para el tratamiento de bordes y esquinas de las uñas de difícil acceso para limas gruesas.



Lima, cilíndrica

Para el tratamiento de uñas gruesas y lignificadas. A través de esta fresa/esmerilador puede dar forma a las uñas lignificadas y obtener un mejor aspecto de las mismas, así como eliminar la presión. Esta lima también puede ser utilizada para rebajar los duros bordes de los ojos de gallo eliminando así la presión. (¡Realice el tratamiento sólo en las zonas afectadas!)

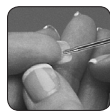

Lima fina zafiro

Para el tratamiento de bordes y esquinas de las uñas de difícil acceso para limas gruesas. (¡maneje la lima puntiaguda con cuidado!)

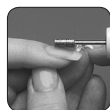

Lima cilíndrica zafiro

Para el tratamiento de uñas gruesas y lignificadas. A través de esta fresa/esmerilador puede dar forma a las uñas lignificadas y obtener un mejor aspecto de las mismas, así como eliminar la presión. Esta lima también puede ser utilizada para rebajar los duros bordes de los ojos de gallo eliminando así la presión. (¡Realice el tratamiento sólo en las zonas afectadas!)

DE

EN

FR

IT

ES

NL

RU

PL

SE

FI

APLICACIÓN DE LAS LIMAS



Esmerilador de zafiro para fresadora, cono de la punta redondeado

Para esmerilar uñas con hongos; con él se pueden eliminar bien los restos de hongos. Elimina la piel de la uña.



Esmerilador de zafiro para fresadora, cono de la punta pequeño

Para esmerilar uñas con hongos; con él se pueden eliminar bien los restos de hongos. Elimina la piel de la uña.



Lima cono zafiro antidurezas

Se recomienda especialmente para tratar callos duros y gruesos situados en el talón y en el antepié.



Cono esmerilador zafiro

Para tratar callos y callosidades en las manos y los pies, así como para limar uñas fuertemente lignificadas. Vuelve a dar forma a unas uñas no rectas y elimina la presión dolorosa.



Portalimas de plástico + cinta de lija, mediano

Para preparar uñas postizas en utilización con el gel, acrílico entre otros.



Disco limador zafiro

Corta y da forma a las uñas, incluso en las esquinas. Resultado: uñas perfectamente cuidadas, que no se rompen, agrietan o encarnan.



Lima cono pulidor fieltro

La lima cono pulidor sirve para rematar cualquier tratamiento de las uñas. Las uñas de las manos y de los pies se pulen otorgándoles un brillo natural. El broche de oro del tratamiento son unas uñas lisas y brillantes.



Cepillo de limpieza

Para limpiar cualquier tipo de esmerilador, excepto las cintas de lija.

CUIDADO Y MANTENIMIENTO

Limpieza del aparato

- La limpieza y el mantenimiento regular garantiza excelentes resultados y alarga el tiempo de vida útil de su aparato.
- Almacene los accesorios del **Promed ultra pro S** en un lugar seguro, fresco y seco si no van a ser utilizados. Con el fin de no alterar el grado de seguridad, fiabilidad y rendimiento del aparato, los reajustes, ampliaciones, modificaciones y reparaciones deben ser realizadas exclusivamente por personal autorizado por **Promed**.
- Antes de limpiar el aparato asegúrese de que esté apagado y desconectado de la red.
- Para realizar la limpieza utilice un paño suave humedecido ligeramente.

DE
EN
FR
IT
ES
NL
RU
PL
SE
FI

CUIDADO Y MANTENIMIENTO

- No utilice sustancias agresivas como por ejemplo cremas de limpieza u otros agentes de lavado, ya que estas sustancias corroen las superficies.
- Limpie el aparato con un paño suave humedecido y no utilice detergentes.
- No sumerja el aparato nunca en líquidos y manténgalo apartado de soluciones de limpieza abrasivas.
- No repare Vd. mismo el aparato. El aparato no contiene ninguna pieza que pueda ser reparada por el usuario.

Limpieza de los esmeriladores

Limpie el polvo y los restos de piel de los cabezales esmeriladores utilizando para ello un cepillo de limpieza (por ejemplo, el **cepillo Promed**: N° de Artículo 198910 (latón) o N° de Artículo 198920 o N° de Artículo 198930 (nylon)). Adicionalmente, se recomienda desinfectar los cabezales esmeriladores con una solución desinfectante corriente (por ejemplo, **Promed PURE-ID**) para evitar el riesgo de contagio. Por favor, mantenga los vástagos de los cabezales esmeriladores libres de grasa y límpielos regularmente.

NORMAS DE SEGURIDAD

Antes de la puesta en funcionamiento debería tener en cuenta: Mantener el aparato siempre fuera del contacto directo con fuego, gas u oxígeno, así como de objetos muy calientes, como por ejemplo placas eléctricas.

Debería tenerse en cuenta para el uso:

A. Fresa a emplear:

- Medida dental estandarizada: 2,332 - 2,350 mm.
- Emplear únicamente fresas centradas con terminación demango redondeada.
- No se debe emplear fresas oxidadas o deformadas.

B. Maneje el regulador de velocidad con cuidado.

C. Antes de conmutar el sentido de giro, desconecte el aparato.

D. Alimentación de tensión eléctrica del aparato: 100 V~ – 240 V~.

E. Desconecte el aparato antes de un cambio de fresa.

F. Tome cualquier precaución posible, para que la pieza manual no se caiga o pueda dañarse de otra manera.

G. Si se producen problemas en la pieza manual, envíela en seguida a reparar.

H. No engrase ni lave la pieza manual.

I. Sólo para uso doméstico.

J. Si utiliza el aparato cerca de niños es necesario mantener cierta vigilancia.

¡PELIGRO!

- No ponga el aparato jamás directamente en contacto con agua u otros líquidos.
- No coloque el aparato nunca sobre superficies mojadas ni lo utilice en recintos húmedos.
- No toque el aparato con las manos mojadas.
- Ponga el aparato en funcionamiento mediante un adaptador de red adecuado.
- El aparato no debe ser utilizado al aire libre.

DE

EN

FR

IT

ES

NL

RU

PL

SE

FI

¡ADVERTENCIA!

- Asegúrese de que los niños no jueguen con el aparato.
- Jamás deje el aparato sin vigilar, estando niños próximos o personas inexpertas manejando este aparato.
- Utilice el aparato únicamente para aplicaciones como se describen en este manual de instrucciones.
- Utilice solamente guarnición y accesorios recomendados por el fabricante.
- No use el aparato jamás si se ha dañado el cable eléctrico, se ha caído el aparato, o ha entrado en contacto con agua
- Este aparato no está destinado para ser usado por personas (incluido niños) con facultades físicas, sensoriales o mentales limitadas o con falta de experiencia y/o de conocimiento, a no ser que estén supervisadas por una persona responsables de su seguridad o hayan obtenido de ella instrucciones de cómo se ha de utilizar el aparato.
- No permita nunca a niños jugar con material de embalaje, existe peligro de asfixia.
- Un aparato eléctrico no es un juguete para niños. Los niños no reconocen los peligros, que se pueden producir en el manejo de aparatos eléctricos. Por lo tanto se debe guardar el aparato fuera del alcance de los niños.
- No colocar o utilizar el aparato sobre superficies muy calientes o próximas a llamas de gas, para evitar que se derrita la carcasa.
- No poner el aparato jamás en contacto con agua. Utilizar un trapo húmedo para la limpieza del aparato. No emplear disolventes.
- No sostener nunca el aparato o tirar de éste por el cable eléctrico. Extraiga el cable de la toma de corriente tirando del enchufe y jamás del cable.
- No desplazar el cable de red sobre cantos afilados ni aprisionarlo, no dejarlo colgando, ni colocar o colgar sobre objetos muy calientes (por ejemplo placas eléctricas) o llamas abiertas, así como protegerlo de altas temperaturas y del aceite.
- Emplear alargaderas solamente, si ha comprobado previamente su correcto estado
- Si el adaptador de red está dañado debe cambiarse inmediatamente por un experto.
- No coloque el aparato cerca de lavabos o bañeras, ya que podría caer dentro de ellas.
- Con el fin de prevenir lesiones, así como un bloqueo o daño del aparato evite que éste entre en contacto con la ropa, los cordones de los zapatos, alambres, hilos, pelo las cerdas de los cepillos y otros objetos parecidos.

Indicación:

El bloque de alimentación puede calentarse ligeramente, sin embargo esto no significa que su funcionamiento sea por ello irregular. El aparato puede ser utilizado sin problema alguno.

DE

EN

FR

IT

ES

NL

RU

PL

SE

FI

ELIMINACIÓN DE RESIDUOS

Herramientas eléctricas, accesorios y envoltorios deben de ser dirigidos a un reciclado ambientalmente sostenible.

Solo para países de la UE:



¡No deposite herramientas eléctricas en la basura doméstica! De acuerdo con la Directriz Europea 2012/19/EU sobre Residuos de Aparatos Eléctricos y Electrónicos y su transformación a derecho nacional, ya no es necesario llevar herramientas eléctricas útiles de forma selectiva y a un reciclado ambientalmente sostenible.

Este símbolo utilizado por la UE indica que el producto no debe ser eliminado tirándolo a la basura doméstica. Los aparatos viejos contienen algunos materiales que pueden ser reciclados para evitar posibles daños personales o medioambientales debidos a la eliminación incontrolada de basura. Por favor, elimine los aparatos viejos a través de sistemas de recogida adecuados o envíelos al comercio donde los compró para su eliminación y reciclaje.

PRESTACIONES DE LA GARANTÍA

Este producto ha sido fabricado con toda la precaución posible y, antes de abandonar la fábrica, ha sido sometido a pruebas con detenimiento. Por ello, ofrecemos para él una garantía de 24 meses a partir de la fecha de la compra. Los productos de **Promed** se corresponden con su descripción y con las especificaciones correspondientes; es su responsabilidad asegurarse de que los productos que compra estén diseñados para el uso que prevé darles.

- Si se detectan fallos de los materiales o de fabricación que se produzcan con un uso conforme a las indicaciones y durante el periodo de garantía, dentro de este sustituiremos de manera gratuita todas las piezas defectuosas del producto, incluyendo la parte de los costes salariales de las reparaciones de garantía.
- **La garantía no incluye:**
 - El desgaste normal del producto.
 - Defectos causados por el transporte o el almacenamiento del producto.
 - Defectos o daños causados por un uso contrario a las disposiciones o un mal mantenimiento.
 - Daños derivados del incumplimiento de las indicaciones de las instrucciones de uso.
 - Daños derivados de modificaciones del producto no llevadas a cabo por **Promed**.
 - Daños causados por objetos afilados como consecuencia de torsiones, aplastamientos, caídas, un golpe anormal u otras manipulaciones que queden fuera del control razonable por parte de **Promed**.
 - Por lo general, las piezas de desgaste (p. ej. las piezas móviles como los cojinetes de bola, Motores, escobillas de carbón de los motores, etc. o los cierres) quedan excluidas de la garantía.
- **No se pueden ejercer los derechos de garantía si:**
 - El producto no se devuelve en su embalaje original o un embalaje seguro y adecuado.
 - Ha sido modificado o reparado por una persona o una empresa que no sea **Promed** o un vendedor autorizado por **Promed**.
 - El producto ha sido reparado con recambios no autorizados por **Promed**.
 - El número de serie o de lote del producto ha sido retirado, borrado, modificado o está ilegible.

DE

EN

FR

IT

ES

NL

RU

PL

SE

FI

PRESTACIONES DE LA GARANTÍA

- Por motivos de higiene, los productos expuestos a un contacto directo con el cuerpo o con líquidos corporales (p. ej. sangre) deben embalarse en una bolsa de plástico adicional antes de la devolución. En estos casos, se debe realizar una indicación especial al respecto en el paquete o en los documentos de acompañamiento.
- Para los componentes reparados o los productos cambiados durante el periodo de garantía, esta solo se concederá para el resto del periodo original de garantía; siempre y cuando dicho cambio o reparación haya sido llevado a cabo por **Promed** o un vendedor autorizado por **Promed**.
- El periodo de garantía comienza el día de la compra. Los derechos de garantía deben hacerse valer dentro del periodo de garantía. Las reclamaciones que lleguen una vez transcurrido el periodo de garantía no podrán ser tenidas en cuenta.
- En el marco de estas condiciones de garantía, la garantía solo entrará en vigor si la fecha de compra se documenta con un ticket de compra o similar.
- ¡Quedan reservadas las modificaciones técnicas y ópticas así como las modificaciones en el equipamiento!
- Esta garantía solo tendrá vigencia y se podrá ejecutar en el país en el que el primer comprador haya adquirido el producto, siempre y cuando **Promed** tuviera la intención de comercializar el producto en dicho país. Asimismo, esta garantía es ejecutable en todos los países del Espacio Económico Europeo en los que **Promed** cuente con un importador autorizado o un socio comercial. En función de cada país, pueden aplicarse garantías especiales y diferentes por la legislación vigente en cada caso. Estas condiciones de garantía no excluyen ni limitan dichas disposiciones legales. Siempre que la ley del país correspondiente lo permita, el periodo de garantía no se prolongará, se renovará ni se verá afectado de otro modo por una reventa posterior, una reparación o un cambio del producto.
- No se aplican las disposiciones del derecho de compraventa de la ONU.
- El deber legal de garantía del vendedor no se ve afectado por nuestras condiciones de garantía.
- En la medida en que la legislación aplicable obligatoria lo permita, estas condiciones de garantía son el único y exclusivo recurso legal del cliente y se aplican en lugar del resto de condiciones de garantía expresas o concluyentes de otra índole. **Promed** no se hace responsable de los daños penales o consecuentes inusuales o que se hayan producido de manera incidental, incluyendo (sin limitarse a esto) las ganancias, las pérdidas de uso y de ingresos, los costes del equipamiento o los dispositivos de sustitución, las pretensiones de los seguros de terceros o los daños de la propiedad que se produzcan por la adquisición o el empleo del producto o debido a una infracción de la garantía o del contrato, una negligencia, fallos en el producto u otras circunstancias jurídicas o legales, incluso si **Promed** tenía conocimiento de la posibilidad de que se produjeran dichos daños. **Promed** no asume responsabilidad por los retrasos en la recepción de las prestaciones de garantía.
- Por los posibles errores de traducción, **Promed** no puede asumir ninguna responsabilidad.

Para que la garantía se tramite sin problemas, son imprescindibles los siguientes datos:

1. Ticket/confirmación de compra original o sello del vendedor con la fecha de la compra
2. Defecto detectado / pedido de reparación o asistencia técnica compilado (adjunto al dispositivo)
3. Denominación del producto / modelo / número de serie y de lote

DE

EN

FR

IT

ES

NL

RU

PL

SE

FI

DE

EN

FR

IT

ES

NL

RU

PL

SE

FI

VOOR INGEBRIJKNAME

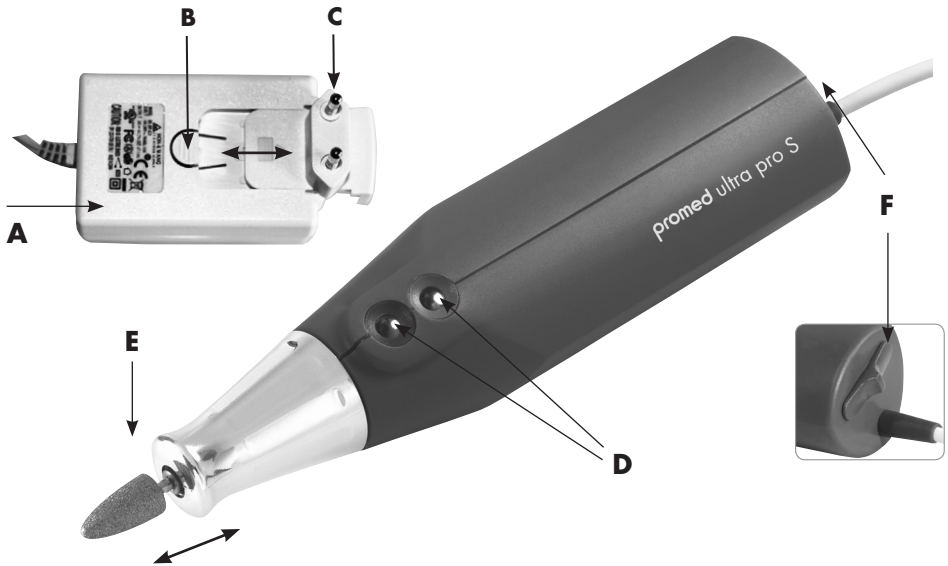

- A** Netadapter
- B** Ontgrendeling
- C** Netstekker
- D** Snelheidsregeling
- E** Snelle-vrijgavetang
- F** Rechts / links draaiende stand-byschakelaar

BESCHRIJVING VAN HET APPARAAT



Lees a.u.b. de gebruiksaanwijzing zorgvuldig door, voordat u het apparaat de eerste keer gebruikt.

Dank u voor de aanschaf van het **Promed ultra pro S** manicure/pedicle-apparaat. U heeft gekozen voor een Duits kwaliteitsproduct van een toonaangevende fabrikant van apparaten voor huid- en nagelverzorging. Deskundig advies is overal beschikbaar waar **Promed** producten verkrijgbaar zijn, of neem bij vragen contact met ons op. Wij kunnen u doorverwijzen naar een bevoegde adviseur. Het manicure/pedicle-apparaat is speciaal ontwikkeld voor privégebruik thuis.

Met de aankoop van een **Promed ultra pro S** beschikt u over een fantastische set voor de manicure en pedicure, met elegante en luxe bedieningscomfort en slijpaccessoires van professionele kwaliteit. Eenvoudig in het gebruik is het ideaal geschikt voor de verzorging van uw handen, voeten en nagels, in het bijzonder voor de behandeling van ingegroeide, dikke en verhoude nagels en de behandeling van eelt, likdoorns en eksterogen. Het apparaat is tevens geschikt voor de cosmetische verzorging van

de handen, vingers en kunstnagels. De **Promed ultra pro S** verzorgingsset helpt betrouwbaar en behoedzaam en is bijzonder praktisch in het gebruik. De saffier slijpopzetstukken zijn slijtvast. Het apparaat beschikt over een veilige, automatisch sluitende spansluiters, die geschikt is voor talrijke slijpopzetstukken en accessoires in dentale normmaten (ø 2,332 – 2,350 mm).

Wij, de fabrikant, kunnen op geen enkele manier aansprakelijk worden gesteld voor blessures c.q. schades aan personen of voorwerpen, die door het niet naleven van deze waarschuwing ontstaan.

Wij wensen u veel plezier met uw nieuwe **Promed ultra pro S**. Hieronder willen wij u vertrouwd maken met het apparaat. Lees a.u.b. voor het eerste gebruik de gebruiksaanwijzing.

Leveromvang:

Apparaat inclusief kabel, trafostekker en etui, 42-delige slijpset. In de gespecialiseerde handel zijn aanvullende opzetstukken te verkrijgen. Laat u uitgebreid adviseren!

TOESTELINFORMATIE / ACCESSOIRES

Controleer voor de ingebruikname de volledigheid van de levering en de correcte netspanning. De bijgeleverde netadapter (**A**) is een elektronische voeding die kan worden aangesloten op een spanning van 100 tot 240 V~. Als u om het apparaat aan te kunnen sluiten een ander type stroomstekker nodig heeft dan de meegeleverde, dan is deze bij **Promed** verkrijgbaar. Druk om de stekker te verwisselen op de ontgrendeling (**E**) en trek de stroomstekker (**C**) van de netadapter (**A**). Neem vervolgens de door u benodigde stroomstekker (**C**) en schuif deze op de netadapter (**A**).

- Voor de **Promed ultra pro S** werd een zware motor gebruikt. Met de elektronische snelheidsregeling regelt u traploos het toerental van het slijpopzetstuk. Het apparaat kan zowel links- als ook rechtsdraaiend worden gebruikt (omschakelbaar).
- In de opname voor de slijpopzetstukken kunnen alle in de handel gebruikelijke slijpopzetstukken met een schacht in dentale normmaten van 2,332 mm tot 2,350 mm worden geplaatst. Om een zolang mogelijke levensduur van de opname te waarborgen, mogen alleen slijpopzetstukken van hoge kwaliteit met een afgerond schachteinde en een maximale schachtlengte van 36 mm worden gebruikt!
- Let er bij het neerleggen van het handstuk beslist op, dat het slijpopzetstuk niet met zijn omgeving in aanraking komt. Er bestaat het gevaar, dat de schacht wordt gestuikt en in onbalans raakt. Een onbalans van de slijpopzetstukken leidt tot beschadiging van het handstuk!
- Inzetstukken voor de slijpopzetstukken kunt u via uw plaatselijke dealer of via **Promed** verkrijgen. (www.promed.de).
- Met het oog op de hygiëne dienen de slijpstenen na elk gebruik te worden ontsmet.
- Het handstuk mag alleen door schoonwrijven worden ontsmet. Nadere informatie over geschikte ontsmettingsmiddelen en producten is te verkrijgen bij **Promed**.
Voor het ontsmetten van het apparaat en de slijpsteen: **Promed Pure ID** (artikelnr. 330810)
Voor het ontsmetten van oppervlakken en het apparaat: **Promed Pure FD** (artikelnr. 330815)
Voor het ontsmetten en reinigen van het apparaat en de slijpsteen: **Promed UC-50** (artikelnr. 330210).

DE

EN

FR

IT

ES

NL

RU

PL

SE

FI

INGEBRUIKNAME VAN HET APPARAAT



De stekker is als scheiding bedoeld. Verzeker u ervan, dat de stekker in een makkelijk te bereiken stopcontact zit.

A. Steek de netadapter (**A**) in het stopcontact.

B. Kies een geschikt slijpopzetstuk. Plaats het slijpopzetstuk voor aan het handstuk in de opname voor de slijpopzetstukken (**E**). Zodra het slijpopzetstuk begint te draaien, vergrendelt het mechanisme automatisch. Verwijder c.q. plaats nooit met geweld een slijpopzetstuk! Slijpopzetstukken met een schachtdoorsnede van 2,332 tot 2,350 mm passen precies in de opname voor de slijpopzetstukken, zonder dat u bovenmatig veel kracht hoeft te gebruiken. Gelieve het apparaat voor het verwijderen van een slijpsteen uit te schakelen. Nu kunt u de slijpsteen eenvoudig verwijderen door deze er recht uit te trekken.

C. Regeling van draairichting en toerental:

1. Draairichting:

U kunt door te draaien aan de schakelaar voor linksom / rechtsom / standby (**F**) u desbetreffende keuze maken.

Stand L: De motor draait tegen de klok in (linksom)

Stand R: De motor draait met de klok mee (rechtsom)

Stand O (middelste positie): De motor staat stil (het apparaat bevindt zich in de standby-stand)

2. Snelheid:

Door op de rode toets (achterste toets) te drukken, wordt het toerental verhoogd, door de blauwe toets (voorste toets) verlaagd.

D. Voor het eerste gebruik dient u het handstuk ongeveer 30 minuten lang bij ca. 8000 toeren/min (snelheidsregeling op half) te laten draaien. Dit is nodig om de koolborstels van de motor te laten indraaien.



Let op:

Het verschillende geluid tussen rechtsom en linksom draaien is normaal en wordt veroorzaakt door het indraaien van de motorborstels en de kogellagers.

In geval van functiestoringen:

- Controleer de juiste stroomtoevoer.
- Indien de problemen dan nog niet zijn verholpen, neemt u a.u.b. onmiddellijk contact op met uw servicepunt.

BIJZONDERE KWALITEITSKENMERKEN

Snelspantang:

Bij de opname voor de slijpopzetstukken zorgt de snelspantang voor een eenvoudig, snel en lichtlopend verwisselen van de slijpopzetstukken. Zodra het slijpopzetstuk begint te draaien, wordt de schacht automatisch vergrendeld.

Veiligheidsstop:

Als u werkt op een te hoog toerental en met te veel druk op de slijpsteen, wordt dit elektronisch geregistreerd en schakelt het apparaat zichzelf automatisch uit. In dit geval moet u het toestel opnieuw starten door op de rode toets (achterste toets) (**D**) te drukken, teneinde het toestel weer in gebruik te nemen.

De verzorging van de huid en de nagels is niet alleen een zaak, die in geval van pijn raadzaam is, het is ook een cosmetische wens.

Begin met het inkorten en vormen van de nagels. Deze moeten in ieder geval recht worden afgevlind, om een pijnlijke ingroei in de huid te voorkomen. Het microfijne vijlen met de saffierschijf verhindert deze ingroeien.

Lastige eelt ontstaat altijd op die plekken, waar de voet te zeer wordt belast, meestal aan de hak, de voorste ballen en aan de zijkant van de grote teen. Bewerk de eelt met de saffierkegel, of nog beter met de drainageslijper. Herhaal deze procedure regelmatig. In geen geval bij het verwijderen van de eelt radicaal te werk gaan.

Ingegroeide voetenagels kunnen – indien nodig – met de kleine frees voorzichtig worden verwijderd. Dikke, verhoude nagels worden van bovenaan langzaam afgeslepen en aan de zijkant dunner gevild. Brokkelige nagelgedeelten kunnen bovendien met de fijne saffierfrees worden schoongemaakt. Eksterogen zijn het smartelijke gevolg van een langzaam verhoorningsproces. Het zijn eeltknobbels met een aan de buitenkant verhoornd en een aan de binnenkant zacht gedeelte. Verwijder het bovenste eelt met de saffierkegel, werk dan met de saffierfrees verder. Hierdoor wordt de druk al weggenomen. Diep zittende eksterogen mag men niet zelf behandelen, hier moet de huisarts helpen. Wie huid- en nagelverzorging met systeem verricht en hierbij gebruik maakt van **de Promed**-apparaten en de – accessoires, zorgt ervoor, dat regelmatige verzorging een positieve beleving is.

Op de volgende pagina's staat de precieze beschrijving van de speciale slijpopzetstukken.

De slijpopzetstukken zijn in verschillende vormen en hardheden te verkrijgen en kunnen op ieder moment worden nabesteld. Vraag uw specialist.



Opmerking:

Was de handen c.q. voeten niet voordat u met de verzorging begint. Gebruik pas na de behandeling een verzorgende en kalmerende vloeistof.

GEbruik VAN DE SlijPOPZETSTUKKEN



Steenslijper, fijn, spits

Voor het verwijderen van moeilijke hoeken en kanten, op plekken, waar u met dikkere slijpers niet bij kunt.



Steenslijper, cilinder

Voor het slijpen van verdikte, verhoude nagels. Houtnagels kunnen goed in vorm worden gebracht, zien er beter uit. De druk wordt weggenomen. Ook geschikt voor het slijpen van harde randen van likdoorns, om de druk weg te nemen. (alleen de drukplekken slijpen!)

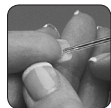

Frees saffier, spits

Voor het verwijderen van moeilijke hoeken en kanten, waar u met dikkere slijpers niet bij kunt. (Voorzichtig met de spitsfrees omgaan!)

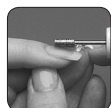

Frees saffier-bit, cilinder

Voor het slijpen van verdikte, verhoude nagels. Houtnagels kunnen goed in vorm worden gebracht, zien er beter uit. De druk wordt weggenomen. Ook geschikt voor het slijpen van harde randen van likdoorns, om de druk weg te nemen. (alleen de drukplekken slijpen!)

DE

EN

FR

IT

ES

NL

RU

PL

SE

FI

GEBRUIK VAN DE SLIJPOPZETSTUKKEN



Frees saffierbit, spitskegel gerond

Om door schimmel aangetaste nagels te slijpen; nagelschimmelsporen kunnen hiermee goed verwijderd worden. Om de nagel huid te verwijderen.



Frees saffierbit, kleine spitskegel

Om door schimmel aangetaste nagels te slijpen; nagelschimmelsporen kunnen hiermee goed verwijderd worden. Om de nagel huid te verwijderen.



Eeltdrainageslijper, saffier

Bijzonder geschikt voor sterk en dik eelt aan de hielen en ballen, waar huid vaak hoornachtig is.

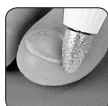

Slijpkegel, saffier

Voor eeltknobbels en eelt aan voeten en handen, maar ook voor het slijpen van erg verhoude nagels. Brengt kromme nagels weer in vorm en neemt pijnlijke druk weg.



Slijpmandrel, plastic + slijpband, medium

Voor het prepareren van kunstnagels, bij gebruik van gel, acryl enz.



Slijpschijf, saffier

Kort de nagel in en vormt deze tot in de hoeken. Resultaat: onberispelijk verzorgde nagels, die niet meer scheuren, breken of splinteren.



Polijskegel, vilt

De polijstkegel voor de afsluiting van iedere vorm van nagelverzorging. Voet- en vingernagels worden hierdoor natuurlijk glanzend gepolijst. Perfect gladde nagels en nagelranden vormen de glanzende afsluiting van de verzorging.



Reinigingsborstel

Voor het reinigen van de slijpopzetstukken, behalve de slijpbanden.

ONDERHOUD EN VERZORGING

Schoonmaken van het apparaat

- Regelmatig onderhoud en schoonmaken zorgt voor perfecte resultaten en verlengt de levensduur van uw apparaat.
- Bewaar het **Promed ultra pro S** set op een veilige, koele en droge plek, als het niet wordt gebruikt.
- Om de veiligheid, betrouwbaarheid en prestaties van het apparaat niet te beïnvloeden, mogen geen uitbreidingen, nieuwe instellingen, veranderingen of reparaties worden uitgevoerd, dit mag alleen door een door **Promed** gemachtigd persoon geschieden.
- Voordat u het apparaat schoonmaakt, overtuigt u zich ervan, dat het apparaat is uitgeschakeld en van het stroomnet werd gescheiden

DE

EN

FR

IT

ES

NL

RU

PL

SE

FI

ONDERHOUD EN VERZORGING

- Voor het schoonmaken gebruikt u een licht vochtige en zachte doek.
- Gebruik geen agressieve stoffen zoals bijv. schuurmiddel of andere afwasmiddelen, omdat deze de oppervlakte kunnen aantasten.
- Veeg het met een zachte, vochtige doek af en gebruik geen schuurmiddel.
- Dompel het apparaat nooit in een vloeistof en houdt het op afstand van oplos- en schoonmaakmiddelen.
- Repareer het apparaat niet. Het bevat geen onderdelen, die door de gebruiker kunnen worden onderhouden.

Schoonmaken van de slijpopzetstukken

De slijpstenen kunnen met behulp van een borstel (bijv. de **Promed reinigingsborstel** met artikelnr. 198910 (messing) of artikelnr. 198920 of artikelnr. 198930 (nylon)) worden gereinigd van stof en huidresten. Het is tevens aan te bevelen om de slijpstenen te ontsmetten met een commercieel verkrijgbaar ontsmettingsmiddel (bijv. **Promed PURE-ID**) om de overdracht van infecties te voorkomen. Zorg ervoor dat de stiften van de slijpstenen vetvrij blijven en reinig deze van tijd tot tijd.

VEILIGHEIDSVOORSCHRIFTEN

Voor ingebruikname a.u.b. nakomen:

Het apparaat nooit in direct contact met vuur, gas of zuurstof, alsmede hete voorwerpen zoals bijv. kookplaten brengen.

Bij het gebruik a.u.b. nakomen:

- A. Te gebruiken slijpopzetstukken:
 - Genormeerde dentale maat: 2,332 – 2,350 mm
 - Alleen gecentreerde slijpopzetstukken met afgerond schachteinde gebruiken.
 - Er mogen geen verroeste of verbogen slijpopzetstukken worden gebruikt.
- B. Bedien de toerentalregelaar voorzichtig.
- C. Voor het wisselen van de looprichting moet u het apparaat uitschakelen.
- D. Voedingsspanning van het apparaat: 100 V~ – 240 V~.
- E. Schakel het apparaat voor het verwisselen van een slijpopzetstuk uit.
- F. Tref alle mogelijke voorzorgsmaatregelen, zodat het handstuk niet kan vallen of op een andere manier wordt beschadigd.
- G. Indien aan het handstuk problemen optreden, laat u het a.u.b. onmiddellijk repareren.
- H. Smeer of was het handstuk niet.
- I. Alleen voor huishoudelijk gebruik.
- J. In geval van gebruik van het apparaat in de buurt van kinderen is nauwgezet toezicht een noodzakelijke voorwaarde.



GEVAAR!

- Breng het apparaat nooit in direct contact met water of andere vloeistoffen.
- Het apparaat nooit in een natte of vochtige omgeving plaatsen of gebruiken.
- Raak het apparaat nooit met natte handen aan.
- Gebruik het apparaat alleen met een daarvoor geschikte netstroomadapter.
- Het apparaat mag niet in de open lucht worden gebruikt.

DE

EN

FR

IT

ES

NL

RU

PL

SE

FI

WAARSCHUWING!

- Let erop, dat kinderen niet met het apparaat spelen.
- Laat het apparaat nooit zonder toezicht, indien kinderen of in de omgang met het apparaat onbedreven personen zich in de buurt van het apparaat bevinden.
- Gebruik het apparaat alleen voor toepassingen zoals in deze gebruiksaanwijzing beschreven. Gebruik alleen door de fabrikant goedgekeurde opzetstukken en accessoires.
- Gebruik het apparaat nooit als de stroomkabel is beschadigd, het apparaat is gevallen of het met water in contact is gekomen.
- Dit apparaat is er niet voor geschikt om te worden gebruikt door personen (inclusief kinderen) met lichamelijke, sensorische of geestelijke beperkingen of zonder ervaring en/of kennis, tenzij een voor hun veiligheid verantwoordelijke persoon toezicht houdt en hun instructies geeft, hoe het apparaat moet worden gebruikt.
- Laat kinderen nooit met het verpakkingsmateriaal spelen, hier bestaat verstikkingsgevaar.
- Een elektrisch apparaat is geen kinderspeelgoed. Kinderen kunnen de gevaren, die bij de omgang met elektrische apparaten kunnen ontstaan, niet herkennen. Het apparaat daarom buiten de reikwijdte van kinderen gebruiken en bewaren.
- Het apparaat niet op hete oppervlakken of in de buurt van open gasvlammen neerzetten of gebruiken, opdat de kast niet smelt.
- Het apparaat nooit met water in verbinding brengen. Voor het schoonmaken van het apparaat een vochtige doek gebruiken. Geen oplosmiddelen gebruiken.
- Het apparaat nooit aan de kabel dragen of trekken. Trek de kabel aan de stekker en nooit aan de kabel uit het stopcontact.
- De netkabel niet over scherpe kanten trekken of vastklemmen, niet naar beneden laten hangen en niet boven hete voorwerpen (bijv. kookplaten) of open vlammen leggen of hangen, alsmede tegen hitte of olie beschermen.
- Verlengsnoer alleen dan gebruiken, als deze van te voren op zijn onberispelijke staat is gecontroleerd.
- Indien de voedingskabel van het apparaat beschadigd is, laat deze dan vervangen door een vakman.
- Bewaar het apparaat niet in de buurt van een wasbak of badkuip, omdat anders het gevaar bestaat, dat het in de wasbak of de badkuip kan vallen of wordt getrokken.
- Om ieder blessurerisico, een blokkeren of beschadigen van het apparaat te vermijden, let u erop, dat het lopende apparaat niet met kleding, snoeren, veters, borstels, draden, haren enz. in contact komt.

Opmerking:

De adapter kan enigszins warm worden. Dit duidt niet op een fout. Het apparaat kan zonder problemen worden gebruikt.

DE

EN

FR

IT

ES

NL

RU

PL

SE

FI

AFVALVERWIJDERING

Elektrische gereedschappen, accessoires en verpakkingen moeten milieuvriendelijk worden verwijderd.

Alleen voor EU-landen:



Gooi elektrische gereedschappen niet bij het huisvuil! In overeenstemming met de Europese richtlijn 2012/19/EU voor afgedankte elektrische en elektronische apparatuur en de omzetting naar nationaal recht moeten afgedankte elektrische gereedschappen apart van elkaar worden verzameld en milieuvriendelijk worden verwijderd.

Binnen de EU duidt dit symbool aan, dat dit product niet via het normale huisvuil mag worden verwijderd. Afgedankte apparaten bevatten kostbare recyclebare materialen, die hergebruikt moeten worden, om het milieu c.q. de gezondheid niet door ongecontroleerde vuilverwijdering schade te berokkenen. Verwijder afgedankt apparaten daarom a.u.b. via een daarvoor bestemd verzamelsysteem of stuur het apparaat voor de verwijdering terug naar de verkooplek. Deze zal het apparaat dan laten verwijderen.

GARANTIEBEPALINGEN

It product werd met de grootste zorgvuldigheid vervaardigd en vóór verlaten van de fabriek nauwlettend gecontroleerd. Derhalve verstrekken wij op dit product een garantie van 24 maanden vanaf de datum van aankoop. **Promed**-producten beantwoorden aan hun beschrijving en de desbetreffende specificaties; het is uw verantwoordelijkheid, ervoor te zorgen dat de producten die u koopt, voorzien zijn voor het gebruik dat u op het oog hebt.

- Bij aantoonbare materiaal- en/of fabricagefouten die bij beoogd gebruik optreden en tijdens de garantieperiode opgemerkt worden, vervangen wij binnen de garantieperiode kosteloos alle gebrekkige onderdelen van het product, met inbegrip van het aandeel aan loonkosten voor de garantiereparaties.
- **De garantie omvat niet:**
 - de normale slijtage van het product
 - gebreken die door het transport of de opslag van het product veroorzaakt worden
 - gebreken of beschadigingen die door niet beoogd gebruik of gebrekkig onderhoud veroorzaakt worden
 - schade door toedoen van het niet naleven van de instructies in de bedieningshandleiding
 - schade door toedoen van aanpassingen aan het product die niet door **Promed** uitgevoerd werden
 - beschadigingen door scherpe voorwerpen, ten gevolge van wringen, verbuigen, vallen, een abnormale botsing of overige handelingen die buiten de adequate controle van **Promed** liggen.
 - Slijtageonderdelen (bv. bewegende onderdelen zoals kogellagers, Motoren, motorkoolborstels, enz., afsluitingen) zijn algemeen van de garantie uitgesloten.
- **Een aanspraak op garantie kan niet geldend worden gemaakt indien:**
 - het product niet in zijn originele verpakking of een geschikte veilige verpakking wordt teruggestuurd;
 - het product door een andere persoon of een onderneming, uitgezonderd **Promed** of een door **Promed** geautoriseerde handelaar, aangepast of gerepareerd werd;
 - het product niet door **Promed** goedgekeurde vervangingsonderdelen gerepareerd werd;
 - het serienummer / lotnummer van het product verwijderd, gewist, gewijzigd of onleesbaar gemaakt werd.

DE

EN

FR

IT

ES

NL

RU

PL

SE

FI

GARANTIEBEPALINGEN

- Om hygiënische redenen moeten producten die aan rechtstreeks lichaamscontact of contact met lichaamsvloeistoffen (bv. bloed) blootgesteld zijn, vóór het terugsturen in een extra kunststoffen zak verpakt worden. In deze gevallen moet in het pakket of de begeleidende papieren een speciale verwijzing naar deze omstandigheid worden opgenomen.
- Voor tijdens de garantieperiode gerepareerde componenten of vervangen producten wordt de garantie enkel voor de resterende garantieperiode verstrekt, vooropgesteld dat deze vervanging of reparatie door **Promed** of een door **Promed** geautoriseerde handelaar uitgevoerd werd.
- De garantieperiode begint op de dag van aankoop. Garantieaanspraken moeten binnen de garantieperiode geldend gemaakt worden. Met na het verstrijken van de garantieperiode optredende reclamaties kan geen rekening gehouden worden.
- De garantie treedt in het kader van de onderhavige garantievoorwaarden slechts in werking indien de aankoopdatum middels een aankoopbewijs of iets vergelijkbaars aangetoond wordt.
- Technische en optische wijzigingen, alsmede wijzigingen aan de uitrusting zijn voorbehouden!
- Deze garantie is enkel rechtsgeldig en toepasbaar in het land waarin het product door de eerste koper verworven werd, vooropgesteld dat het de bedoeling van **Promed** was, dat het product voor verkoop in dit land aangeboden wordt. Deze garantie is eveneens in elk land in de Europese Economische Ruimte toepasbaar waarin **Promed** over een geautoriseerde importeur of een verkooppartner beschikt. Naargelang van het desbetreffende land kunnen bijzondere en afwijkende garanties en waarborgen op grond van de telkenmale toepasbare wetgeving aan de orde zijn. Deze rechtsvoorschriften worden door de onderhavige garantiebepalingen noch uitgesloten, noch beperkt. Voor zover door nationaal recht toegestaan, wordt de garantieperiode door een volgende herverkoop, reparatie of vervanging van het product niet verlengd of vernieuwd, noch komt ze anderszins in het gedrang.
- De bepalingen van het VN-koopverdrag worden niet toegepast.
- De wettelijke garantieplicht van de verkoper blijft door onze garantiebepalingen onaangetast.
- In de grootste mogelijke mate krachtens de toepasbare dwingende wetgeving vormen de onderhavige garantiebepalingen uw enige en uitsluitende rechtsmiddel en gelden zij in stede van alle overige uitdrukkelijke of geïmpliceerde garantiebepalingen. **Promed** is niet aansprakelijk voor ongewone, terloops ontstane, boete- of gevolgschade, met inbegrip van, doch niet beperkt tot, winstderving, genotsderving, inkomstenverlies, kosten voor vervangingsuitrusting of -inrichtingen, verzekeringsaanspraken door derden, eigendomsschennissen die aan het verwerven of gebruik van het product ontspruiten of wegens een garantie-inbreuk, contractbreuk, nalatigheid, productfouten of andere gerechtelijke of wettelijke omstandigheden ontstaan, ook indien **Promed** weet had van de mogelijkheid van dergelijke schade. **Promed** is niet aansprakelijk voor een vertraging bij het doen van een beroep op de garantieverstrekkingsen.
- Voor eventuele vertaalfouten kan **Promed** niet aansprakelijk gesteld worden.

Voor een vlekkeloze verwerking zijn de volgende opgaven onontbeerlijk:

1. Oorspronkelijk aankoopbewijs/kwitantie of handelaarsstempel met aankoopdatum
2. Vastgesteld gebrek / ingevulde servicereparatieaanvraag (is bij het apparaat gevoegd)
3. Productomschrijving / type / serie- / batchnummer

DE

EN

FR

IT

ES

NL

RU

PL

SE

FI

DE

EN

FR

IT

ES

NL

RU

PL

SE

FI

ДО ВВЕДЕНИЯ ПРИБОРА В ЭКСПЛУАТАЦИЮ

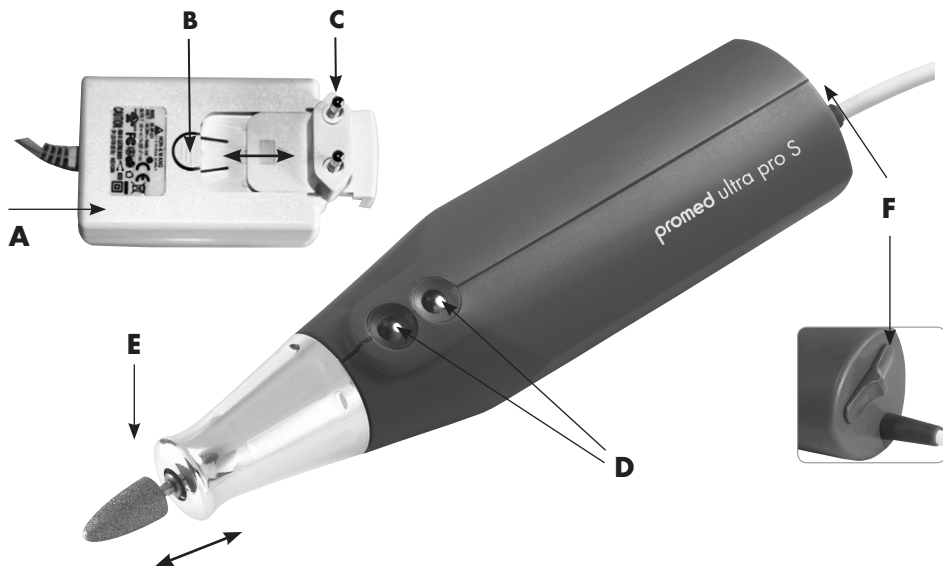

- A Сетевой адаптер
- B Разблокировка
- C Штепсельная вилка
- D Регулирование скорости
- E Зажимные клещи
- F Выключатель, с поворотом влево/вправо

ОПИСАНИЕ УСТРОЙСТВА



До первого использования прибора внимательно прочитайте инструкцию по применению. Благодарим за покупку прибора для маникюра и педикюра **Promed ultra pro S**. Вы решились на покупку высококачественного изделия, выпущенного одним из ведущих производителей приборов для ухода за кожей и ногтями. Квалифицированную консультацию Вы можете получить везде, где продаются приборы марки **Promed**. Вы можете также напрямую обратиться к нам с вопросом. Мы можем назвать Вам ответственного за проведение консультаций в Вашем регионе сотрудника. Прибор был специально разработан для использования в качестве бытового прибора для ухода за ногтями рук и ног.

Приобретя **Promed ultra pro S**, Вы получили великолепный набор с насадками для маникюра/педикюра, отличающийся элегантностью, наивысшим комфортом в управлении и оснащённый высококачественными шлифовальными принадлежностями профессионального уровня. Простой в использовании, прибор идеально подходит для ухода за ногтями Ваших рук и ног, особенно для обработки вросших ногтей, ногтей с утолщениями и ороговевших ногтей с разрыхлённой структурой, для затвердевшей кожи, натоптышей с затвердениями округлой формы и оmozололостей. Также подходит для проведения косметического ухода за руками, ногтями рук и искусственными ногтями. Набор **Promed ultra pro S** обеспечивает надёжный и бережный уход за ногтями рук и ног и отличается особой практичностью

в применении. Сапфировые шлифовальные насадки не изнашиваются. Аппарат оснащён надёжным автоматическим штекерным разъёмом /зажимом, предназначенным для присоединения многочисленных сменных абразивных насадок и приспособлений размера (стандартный диаметр хвостовиков стоматологических боров диаметром 2,332 - 2,350 мм).

При несоблюдении данного руководства производитель прибора ни в коем случае не несёт ответственности за травмы и ранения, причинённые лицам, или за ущерб, нанесённый предметам. Желаем много радости при пользовании Вашим новым прибором **Promed ultra pro S**. В дальнейшем мы хотим ознакомить Вас с прибором. До первого использования прибора внимательно прочитайте инструкцию по применению.

Объём поставки:

Прибор включая кабель, сетевой блок питания и футляр, шлифовальный набор, состоящий из 42 элементов, В дополнение к этому в специализированных магазинах имеются в продаже прочие насадки для прибора. Проконсультируйтесь по всем интересующим Вас вопросам! .

ИНФОРМАЦИЯ О ПРИБОРЕ / ОСНАЩЕНИЕ

Пожалуйста, проверьте до введения прибора в эксплуатацию полноту комплектации и убедитесь в том. Сетевой адаптор (A), входящий в объём поставки, является источником электропитания, предназначенным для рабочего напряжения от 100 В ~ до 240 В ~. Если для использования прибора Вам понадобится другой тип соединителя, нежели входящий в объём поставки, Вы можете получить его, обратившись к фирму **Promed**. Для замены типа соединителя нажмите на разблокирование (B) и выньте штекер блока питания от сети (C) из сетевого блока питания (A). Возьмите необходимый тип соединителя (C) и вдвиньте его в сетевой блок питания (A).

- В приборе **Promed ultra pro S** используется высокомогущный мотор. При помощи электронной регулировки скорости Вы можете плавно установить число оборотов шлифовальной насадки. При работе с прибором Вы можете осуществить выбор вращения насадки вправо/влево (переключением).
- Зажим для шлифовальной насадки подходит для всех стандартных шлифовальных насадок со стержнем стандартизированных дентальных размеров от 2,332 мм до 2,350 мм. Для обеспечения долговечности зажима шлифовальной насадки используйте только фирменные шлифовальные насадки с закруглённым стержнем хвостовика и с хвостовиком, имеющим максимальную длину 36 мм!
- По окончании работы с рукоятью обязательно следите за тем, чтобы она не касалась окружающих предметов шлифовальной насадкой. Существует опасность того, что ось стержня будет сбита и разбалансирована. Разбалансированность шлифовальной насадки может привести к повреждению рукояти.
- Шлифовальные насадки можно приобрести в специализированных торговых пунктах Вашего региона через местного торгового представителя фирмы **Promed** или на самой фирме. (www.promed.de).
- Чтобы гарантировать гигиеничность работы, абразивные инстр-ументы после использования необходимо продезинфицировать.
- Рукоятку можно дезинфицировать только путем протирания.
- Информацию о соответствующих дезинфекционных средствах и продуктах вы можете получить в **Promed**.

К вопросу о дезинфекции инструментов и шлифовальной насадки: **Promed Pure ID** (Арт.-№ 330810)

Для дезинфицирования поверхностей и приборов: **Promed Pure FD** (Арт.-№ 330815)

Для дезинфицирования приборов и шлифовальных насадок и их очистки:

Promed UC-50 (Арт.-№ 330210).

DE

EN

FR

IT

ES

NL

RU

PL

SE

FI

Ввод ПРИБОРА В ЭКСПЛУАТАЦИЮ



Штекер сетевого кабеля используется и как разъединительное устройство. Убедитесь в том, что штекер сетевого кабеля вставлен в легко достигаемую сетевую штепсельную розетку.

- A.** Вставьте сетевой адаптер **(A)** в розетку.
- B.** Выберите подходящую шлифовальную насадку. Вставьте шлифовальную насадку спереди в зажим для шлифовальной насадки **(E)** на рукояти. Как только насадка начнёт вращаться, произойдёт автоматическая блокировка её в зажиме. Никогда не вынимайте и не вставляйте шлифовальную насадку с применением усилия! Шлифовальные насадки со стержнем диаметром от 2,332 мм до 2,350 мм точно подходят в зажим, благодаря чему не возникает необходимости применять излишнюю силу. Для снятия шлифовальной насадки выключите прибор. Затем просто вытяните шлифовальную насадку из зажима.

- C.** Регулировка направления вращения и числа оборотов:

1. Выбор направления вращения:

Этот выбор производится с помощью переключателя движением вправо / влево / переводом в режим резерва **(F)**.

Положение переключателя L: Мотор вращается против часовой стрелки (влево)

Положение переключателя R: Мотор вращается по часовой стрелке (вправо)

Положение переключателя O (Среднее положение): Мотор останавливается (прибор находится в режиме резерва)

2. Выбор скорости вращения:

Путем нажатия на красную сенсорную кнопку (задняя кнопка) скорость вращения повышается; путем нажатия на синюю сенсорную кнопку (передняя кнопка) - снижается.

- D.** До первого использования прибора оставьте рукоять на 30 мин. вращаться со скоростью 8 000 об./мин (приблизительно вращения регулятора скорости шлифования). Это необходимо для того, чтобы притёрлись угольные контакты мотора.



Указания:

Различающиеся шумы при вращении вправо и влево являются нормальным явлением и вызваны различным шлифованием угольных контактов мотора или притиркой шарикоподшипников.

При неправильном срабатывании:

- Перепроверьте подачу электропитания.
- Если тем самым проблемы не устранены, следует незамедлительно обратиться в службу, уполномоченную оказывать сервисные услуги.

ОСОБЫЕ ПРИЗНАКИ КАЧЕСТВА

Цанговый патрон быстрого зажима:

При креплении шлифовальной насадки цанговый патрон быстрого зажима обеспечит Вам простую, быструю и лёгкую смену шлифовальной насадки. Как только насадка начнёт вращаться, произойдёт автоматическая блокировка стержня насадки в зажиме.

Safety Stop:

Если при работе с прибором Вами выбрано слишком высокое число оборотов и при шлифовании слишком большое давление, электроникой прибора это регистрируется, и прибор выключается. В этом случае Вы должны заново включить прибор путем нажатия красной сенсорной кнопки (задняя кнопка) **(D)**, чтобы привести его в действие.

ПРИМЕНЕНИЕ

Потребность в уходе за кожей и ногтями возникает не только при наличии определённых жалоб, она также вызвана косметической необходимостью.

Начните с укорачивания ногтей и с придания им формы. Ногти следует обязательно подпиливать, чтобы предотвратить их болезненное врастание в кожу. Нежная обработка сапфировой пластикой предотвращает врастание. Опиливание ногтей мелкозернистым сапфировым диском поможет предупредить это врастание. Заглубевшая или затвердевшая кожа возникает всегда в местах подверженности ног нагрузке, обычно в области пяток, в области подушечек большого пальца стопы, а также с наружной стороны большого пальца стопы. Обработайте затвердевшую кожу сапфировой конусной фрезой, а еще лучше - дренажной шлифовальной насадкой. Регулярно повторяйте эту процедуру. Ни в коем случае не следует прибегать к радикальным мерам при удалении заглубевшей кожи.

Вросшие ногти можно – по необходимости – аккуратно освободить от кожи при помощи небольшой фрезы. Это происходит абсолютно безболезненно, риск нанесения повреждения отсутствует. Крошащиеся части ногтей могут быть дополнительно обработаны мелкозернистым сапфировым диском. Мозоли с затвердениями округлой формы являются болезненным результатом медленного ороговения кожи. Это – омололелости, имеющие снаружи крайне ороговевший, а внутри - мягкий слой. Удалите наружный слой мозолистого утолщения с помощью сапфировой конусной насадки, продолжив работу над кожей с помощью сапфировой фрезы. Тем самым болезненное сдавливание мозолистого утолщения уже уменьшится. Глубоко сидящие мозоли с затвердениями округлой формы не следует удалять самому, их удаление нужно предоставить домашнему врачу. Потребитель, систематически ухаживающий за кожей и ногтями и пользующийся при этом приборами марки **Promed** со сменными приспособлениями, превращает процедуру регулярного ухода в приятный ритуал. Более точное описание специальных шлифовальных насадок содержится на последующих страницах.

В продаже имеются шлифовальные насадки различной формы и степени твёрдости, их в любое время можно заказать в дополнение к уже имеющимся. Оссе 2едомитесь об этом в отделе нашего торгового представительства.



Указания:

До проведения процедуры по уходу не следует мыть руки или ноги. Только после обработки следует нанести на кожу средство по уходу, обладающее успокоительным и увлажняющим эффектом.

ИСПОЛЬЗОВАНИЕ ШЛИФОВАЛЬНЫХ НАСАДОК



Шлифовальная насадка из камня, мелкозернистая, заострённая

Предназначена для удаления труднодоступных уголков и боковых кромок ногтей, шлифование которых более толстыми шлифовальными насадками затруднено.



Шлифовальная насадка из камня, цилиндрическая

Для шлифования утолщённых, затвердевших ногтей. Затвердевшим или ороговевшим ногтям можно придать хорошую форму, после чего они лучше выглядят. Болезненное сдавливание уменьшится. Фрезы пригодны для шлифования краёв мозолей с затвердениями округлой формы для уменьшения или удаления болезненного сдавливания. (Шлифовать только в местах подверженности сдавливанию!)

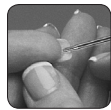

Сапфировая фреза, заострённая

Для удаления труднодоступных уголков и боковых кромок ногтей, шлифование которых более толстыми шлифовальными насадками затруднено. (Обходитесь осторожно с заострённой фрезой!)

DE

EN

FR

IT

ES

NL

RU

PL

SE

FI

ИСПОЛЬЗОВАНИЕ ШЛИФОВАЛЬНЫХ НАСАДОК



Сапфировая фреза, цилиндрическая

Для шлифования утолщённых, затвердевших ногтей. Затвердевшим или ороговевшим ногтям можно придать хорошую форму, после чего они лучше выглядят. Болезненное сдавливание уменьшится. Фрезы пригодны для шлифования краёв мозолей с затвердениями округлой формы для уменьшения или удаления болезненного сдавливания. (Шлифовать только в местах подверженности сдавливанию!)



Сапфирная конусная фреза Bit, острый закругленный конус

Для обработки ногтей, пораженных грибком; хорошо удаляет следы грибка. Для удаления кожицы.



Сапфирная конусная фреза Bit, маленький острый конус

Для обработки ногтей, пораженных грибком; хорошо удаляет грибковые споры. Для удаления кожицы.



Насадка для удаления ороговевшей кожи с вытяжкой, сапфировая

Предназначена для особо утолщённой и затвердевшей кожи на пятке и в области подушечек большого пальца стопы – в местах частого образования затвердений кожи.



Шлифовальный конус, сапфировый

Для омолодителей и огрубевшей кожи на ногах и руках, а также для шлифования сильно затвердевших ногтей. С её помощью изогнутым ногтям возвращается прежняя форма и удаляется болезненное сдавливание.



Стержень-мандрель шлифовочный, из синтетических материалов + абразивная лента, среднезернистая

Для обработки искусственных ногтей, для использования и работы с гелевыми, акриловыми ногтями и т. п.



Шлифовальный диск, сапфировый

Укорачивает ногти и придаёт им форму до самых уголков. Результат: безупречно ухоженные ногти, которые не трескаются, не ломаются и не расщепляются.



Полировальный конус, фетровый

Полировальная конусная насадка для завершения каждой процедуры по уходу за ногтями. Ногти на ногах и на пальцах рук тем самым полируются до естественного блеска. Безупречно гладкие ногти и кромки ногтей являются «блестящим завершением» процедуры ухода.

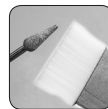

Щётка для очистки прибора

Для очистки всех шлифовальных насадок, кроме абразивных лент.

ОБСЛУЖИВАНИЕ И УХОД

Чистка прибора

- Регулярное обслуживание и чистка гарантируют оптимальные результаты и продлевают эксплуатационный срок службы Вашего прибора.
- Если прибор **Promed ultra pro S** не находится в употреблении, храните его в надёжном, прохладном и сухом месте.
- Чтобы не преуменьшать надёжности и безопасности использования прибора не следует использовать недозволенные принадлежности или новое вспомогательное оборудование, а также вносить изменения

DE

EN

FR

IT

ES

NL

RU

PL

SE

FI

ОБСЛУЖИВАНИЕ И УХОД

в конструкцию или ремонтировать прибор, за исключением случаев, когда это делает специально допущенный к выполнению обслуживания приборов **Promed** персонал.

- Перед тем, как начать чистку прибора, удостоверьтесь в том, что прибор выключен и отсоединён от электросети.
- Для чистки используйте слегка увлажнённую и мягкую ткань (ветошь).
- Не используйте агрессивных чистящих средств, как напр., абразивное чистящее молочко или другие средства для мытья посуды, так как они могут повредить поверхность.
- Вытирайте прибор мягкой, влажной тканью без использования чистящих средств.
- Никогда не погружайте прибор в жидкость и оберегайте его от попадания на него растворителей и агрессивных чистящих средств.
- Не ремонтируйте прибор самостоятельно. Прибор не содержит деталей, обслуживание которых может производиться пользователем.

Чистка шлифовальных насадок

Шлифовальные насадки можно очистить от пыли и остатков кожи с помощью щётки (напр., **щёткой** для **очистки** производства **Promed** арт.-№ 198910 (латунь) или арт.-№ 198920 или арт.-№ 198930 (нейлон)). В дальнейшем рекомендуется дезинфицировать шлифовальные насадки с помощью стандартных имеющихся в торговой сети аэрозолей для дезинфекции (напр., **Promed PURE-ID**), чтобы предотвратить распространение инфекции. Обратите внимание на то, чтобы штифты шлифовальных насадок не покрывались жировым слоем и проводите время от времени их чистку.

ПРЕДПИСАНИЯ ПО ТЕХНИКЕ БЕЗОПАСНОСТИ

До начала эксплуатации прибора соблюдайте следующие правила:

Избегайте всяческих контактов прибора с огнём, газообразными веществами, кислородом, а также с горячими предметами, как, напр. нагревательными элементами электроплиты.

Пожалуйста, соблюдайте следующие положения при использовании:

- A.** Допущенные к использованию насадки:
 - Стандартный диаметр хвостовиков стоматологических боров: 2,332 – 2,350 мм
 - Использовать только насадки с установленными по центру закруглёнными хвостовиками.
 - Не допускать к использованию покрывшиеся ржавчиной или погнутые шлифовальные насадки.
- B.** Осторожно вращайте регулятор частоты оборотов.
- C.** Выключайте прибор для изменения направления вращения.
- D.** Источники питания прибора: 100 В \sim – 240 В \sim .
- E.** Выключайте прибор для смены шлифовальных насадок.
- F.** Соблюдайте все необходимые меры предосторожности, чтобы прибор не падал и не подвергался прочим повреждениям.
- G.** При возникновении поломок немедленно обратитесь в сервисный центр, осуществляющий ремонт приборов.
- H.** Не смазывайте и не мойте рукоять прибора.
- I.** Предназначен лишь для домашнего использования.
- J.** При использовании прибора в присутствии детей требуется особый надзор.

ОПАСНОСТИ!

- Не допускайте возникновения прямых контактов прибора с водой или с другими жидкостями.
- Прибор ни в коем случае не помещать в мокрую или во влажную среду.
- Избегайте прикосновения к прибору мокрыми руками.
- Прибор подходит только для использования с указанным сетевым адаптором.
- Прибор не следует использовать под открытым небом.

DE

EN

FR

IT

ES

NL

RU

PL

SE

FI

ПРЕДУПРЕЖДЕНИЕ!

- Следите за тем, чтобы дети не играли с прибором.
- Не оставляйте прибор без присмотра в присутствии детей или прочих неопытных лиц.
- Используйте прибор исключительно в целях, описанных в данной инструкции по применению.
- Используйте только допущенные к использованию изготовителем насадки и принадлежности.
- Никогда не используйте прибор в случаях повреждения сетевого кабеля, если прибор подвергался падению или на него попала вода.
- Этот прибор не предназначен для того, чтобы быть использованным лицами (включая детей) с ограниченными физическими, сенсорными или умственными способностями или неопытными лицами, с отсутствием соответствующей компетенции, за исключением случаев, когда они находятся под наблюдением ответственных лиц или получают от них указания в отношении того, как использовать прибор.
- Никогда не позволяйте детям играть с упаковочным материалом, поскольку существует опасность удушья.
- Электроприбор – не игрушка для детей. Детям неизвестна потенциальная опасность, возникающая при обращении с электроприборами. Прибор поэтому следует использовать и хранить в недоступных для детей местах.
- Прибор не следует ставить на горячие поверхности или подносить близко к открытому пламени, чтобы пластмассовый корпус прибора не расплавился.
- Следует избегать любых контактов прибора с водой. Использовать для очистки прибора влажную ветошь. Не использовать при этом никаких растворяющих веществ.
- Прибор не переносить с места на место или не тянуть за сетевой кабель. Вынимайте кабель из розетки за штепсельную вилку – а не за сам кабель.
- Сетевой кабель не перетягивать через острые кромки или углы и не зажимать, не допускать свисания кабеля над горячими предметами (например, над комфорками плиты), не использовать его вблизи открытого пламени, а также защищать от перегрева и попадания на него масляных брызг.
- Использовать удлинители кабеля лишь в случаях, если Вы уверены в безупречности их состояния.
- Если сетевой кабель прибора повреждён, поручите специалисту заменить его в неотложном порядке на новый.
- Не храните прибор вблизи умывальника или ванны, так как существует опасность того, что прибор может упасть или быть затянут в раковину или ванну.
- Чтобы избежать опасности ранения, а также блокирования или повреждения прибора обращайтесь внимание на то, чтобы работающий прибор не соприкасался с одеждой, шнурами, шнурками для ботинок, щетиной, проволокой, нитями, волосами и т. д.



Указания:

Устройство питания от сети легко нагревается. Это не свидетельствует о неисправности прибора. Прибор тем не менее пригоден к эксплуатации.

DE

EN

FR

IT

ES

NL

RU

PL

SE

FI

УТИЛИЗАЦИЯ

Электроинструменты, арматура и упаковка должны быть утилизированы не загрязняющим окружающую среду способом.

Только для стран ЕС:



Не выбрасывайте электроприборы в контейнеры с домашним мусором! Согласно директивам 2012/19/EU об электро- и электронных приборах и претворению их в национальное право не годные более к употреблению электроприборы должны быть собраны отдельно и утилизированы не загрязняющим окружающую среду способом.

В пределах ЕС этот символ указывает на то, что изделие нельзя выбрасывать вместе с домашним мусором. Старые приборы содержат ценные материалы, пригодные для вторичной переработки, которые следует подвергнуть повторному использованию таким образом, чтобы не загрязнять окружающую среду или не наносить ущерба человеческому здоровью непроверенной утилизацией. Поэтому сдавайте старые приборы на вторичную переработку в подходящих для этого сборных пунктах или отправляйте прибор с целью утилизации отходов в торговый пункт, в котором Вы купили прибор. Прибор будет отдан в утилизацию этим пунктом.

ГАРАНТИЙНЫЕ УСЛУГИ

Этот продукт был изготовлен со всей тщательностью, и прежде чем покинуть завод прошел тщательную проверку. Поэтому на этот продукт мы предоставляем гарантию сроком на 24 месяца с момента покупки. Продукты компании **Promed** отвечают их описаниям и соответствующим спецификациям; на Вас лежит ответственность установить, соответствуют ли продукты, которые Вы приобретаете, предусмотренной Вами цели использования.

- В случае наличия доказуемых дефектов материала и/или заводских дефектов, которые возникают во время применения продукта в соответствии с инструкцией, и которые обнаруживаются во время действия гарантии, мы в течение гарантийного срока безвозмездно осуществляем замену всех неисправных деталей продукта, включая возмещение доли расходов на заработную плату за гарантийный ремонт.
- **Гарантия не распространяется на:**
 - нормальный износ продукта,
 - недостатки, которые возникают в результате транспортировки или хранения продукта,
 - дефекты или повреждения, которые возникают из-за ненадлежащего использования или недостаточного технического обслуживания,
 - повреждения по причине несоблюдения указаний инструкции по эксплуатации,
 - повреждения по причине внесения изменений в продукт, которые были выполнены не компанией

Promed.

- повреждения острыми предметами, в результате кручения, сжатия, падения, необычного толчка или иных действий, которые находятся вне разумного контроля со стороны компании **Promed**.
- быстроизнашивающиеся детали (например, подвижные части, такие как шариковые подшипники и т. д., застежки) в принципе не охватываются гарантией.
- **Гарантийное требование не рассматривается, если:**
 - продукт возвращается не в своей оригинальной упаковке или не в соответствующей безопасной упаковке,
 - он был изменен другим лицом или предприятием, за исключением компании **Promed** или продавца, авторизованного компанией **Promed**;
 - ремонт продукта был произведен с использованием запасных частей, не разрешенных компанией Promed; удален, Двигатели, угольные щетки двигателя, стерт, изменен или сделан неразборчивым серийный номер / номер партии продукта.

DE

EN

FR

IT

ES

NL

RU

PL

SE

FI

ГАРАНТИЙНЫЕ УСЛУГИ

- На основании санитарных норм продукты, которые подвергались прямому контакту с телом или контакту с биологическими жидкостями (например, кровь), перед отправкой должны быть упакованы в специальный пластиковый пакет. В этих случаях в пакете или в сопроводительных документах должна находиться специальная пометка с указанием на этот факт.
- Для компонентов, дефекты которых были устранены во время гарантийного срока, или для замененных продуктов гарантия предоставляется только на оставшееся время первоначального гарантийного срока; при условии, что эта замена или этот ремонт были проведены компанией **Promed** или продавцом, авторизованной компанией **Promed**.
- Гарантийный срок начинается со дня покупки. Гарантийные требования должны подаваться в течение гарантийного времени. Рекламации, возникающие по истечению гарантийного срока, не могут приниматься во внимание.
- Гарантия вступает в силу в рамках этих гарантийных условий лишь тогда, когда дата покупки подтверждается документом о совершении покупки или чем-то подобным.
- Сохраняем за собой право на технические или визуальные изменения, а также изменения комплектации!
- Эта гарантия имеет законную силу и применяется только в той стране, где продукт был приобретен первым покупателем, при условии, что намерением компании **Promed** являлось выставление продукта на продажу в этой стране. Эта гарантия равным образом применяется в любой стране Европейского экономического пространства, в котором компания **Promed** имеет авторизованного импортера или партнера по сбыту. В зависимости от соответствующей страны могут предоставляться особые или отличающиеся гарантии и обеспечения согласно соответственно применяемому законодательству. Эти предписания закона не исключаются и не ограничиваются этими гарантийными условиями. В случае если национальное право допускает, гарантийный срок не продлевается, возобновляется и не изменяется иным образом в результате последующей перепродажи, ремонта или замены продукта.
- Положения Конвенции ООН о праве купли-продажи не находят применения.
- Наши гарантийные условия не затрагивают законную обязанность предоставления гарантии продавцом.
- Эти гарантийные условия представляют собой Ваше единственное и исключительное правовое средство в максимальном объеме вследствие применяемого императивного законодательства и действуют вместо всех иных четких или конклюдентных гарантийных условий. Компания **Promed** не несет ответственности за нетипичный, случайно возникший штрафной или косвенный ущерб, включая, но не ограничиваясь, упущенную выгоду, потери в результате износа, уменьшение налоговых поступлений, расходы на запасные принадлежности или оборудование, страховые требования третьего лица, нарушение прав собственности, которые возникают в силу приобретения или применения продукта, или из-за нарушения гарантий, нарушения договора, халатности, дефектов продукта или других правовых или законодательных обстоятельств, даже если компания **Promed** знала о возможности возникновения такого ущерба. Компания **Promed** не несет ответственности за задержку гарантийного ремонта.
- За возможные ошибки в переводе компания **Promed** ответственность не несет.

Для скорейшей обработки гарантийного случая необходимы следующие данные:

1. Оригинал документа, подтверждающего покупку, / квитанция или штамп продавца с указанием даты покупки.
2. Установленные недостатки / заполненное поручение на обслуживание и ремонт (прилагается к прибору).
3. Обозначение продукта / тип / серийный номер / номер партии

DE

EN

FR

IT

ES

NL

RU

PL

SE

FI

DE

EN

FR

IT

ES

NL

RU

PL

SE

FI

PRZED URUCHOMIENIEM URZĄDZENIA

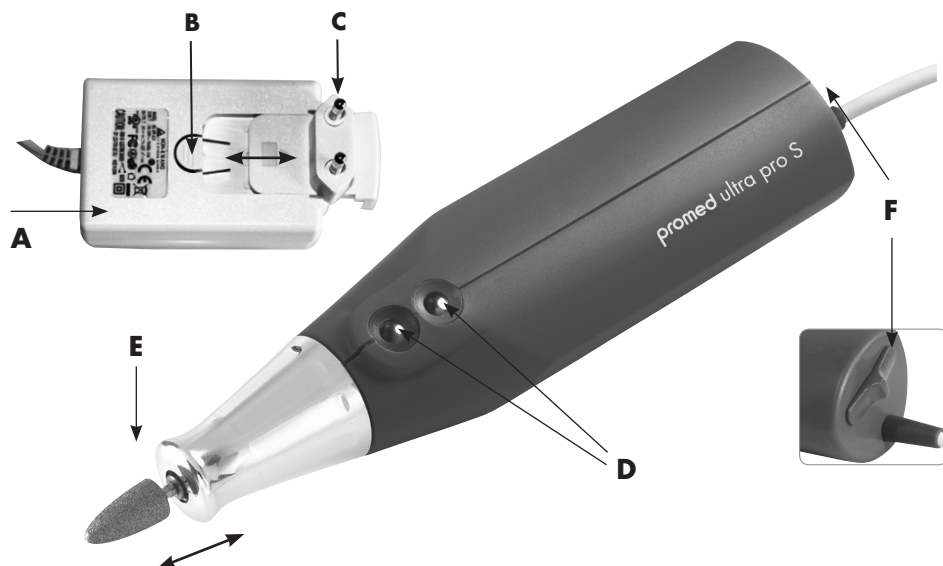

- A Zasilacz sieciowy
- B Odblokowanie
- C Wtyczka sieciowa
- D Regulacja prędkości
- E Szczypce
- F Przełącznik biegu w prawo/ biegu w lewo/ czuwania

OPIS URZĄDZENIA



Przed pierwszym użyciem urządzenia prosimy o rzetelne przeczytanie instrukcji.

Dziękujemy za zakup urządzenia **Promed ultra pro S** służącego do czynności manicure i pedicure. Wybór Państwa dotyczy wysokiej jakości produktu niemieckiego wiodącego producenta urządzeń służących do pielęgnacji skóry i paznokci. Wszędzie tam, gdzie nabyć można produkty **Promed**, uzyskać można też informacje dotyczące ich obsługi. Chętnie odpowiemy też na Państwa pytania osobiście. Możemy wreszcie wskazać Państwu kompetentnego doradcę osobistego. Urządzenie do czynności manicure i pedicure zaprojektowane zostało specjalnie do prywatnego użytku domowego.

Urządzenie **Promed ultra pro S**, to wspaniały komplet pielęgnacyjny do zabiegów manicure i pedicure, pełen elegancji, zapewniający luksusowy komfort obsługi, z odpowiednim oprzyrządowaniem służącym do szlifowania, o profesjonalnej jakości. Urządzenie to, proste w obsłudze, nadaje się idealnie do pielęgnacji paznokci rąk i nóg, w szczególności zaś do pielęgnacji paznokci wrośniętych, grubych i stwardniałych, a także do usuwania zrogowacej skóry, modzeli i obrzeży odcisków. Urządzenie to nadaje się także do kosmetycznej pielęgnacji

paznokci u rąk i nóg, a także paznokci sztucznych. Komplet do pielęgnacji **Promed ultra pro S** pomaga w sposób niezawodny i pewny, oddziałując jednocześnie pielęgnująco, i jest bardzo praktyczny w użyciu. Elementy szlifujące szafirowe nie podlegają zużyciu. Urządzenie wyposażone jest w bezpieczny i automatycznie działający mechanizm napinająco-zamykający przewidziany dla licznych elementów nakładanych służących do szlifowania i w oprzyrządowanie o wymiarze dentystycznym (ř 2,332 - 2,350 mm).

Jako producent nie ponosimy żadnej odpowiedzialności za obrażenia lub szkody zdrowotne i materialne, które powstają w wyniku nieprzestrzegania niniejszej instrukcji i zawartych w niej ostrzeżeń.

Życzymy Państwu wiele radości z korzystania z wyspecjalizowanego urządzenia, jakim jest nowy **Promed ultra pro S**. W dalszym ciągu opracowania chcielibyśmy Państwa zapoznać z samym urządzeniem. Przed pierwszym użyciem urządzenia prosimy o uważne przeczytanie niniejszej instrukcji obsługi.

Zakres dostawy:

Urządzenie wraz z kablem, wtyczką transformatorową i etui, 42-częściowy komplet elementów szlifujących. W fachowych sklepach handlowych otrzymać można dalsze dodatkowe elementy nakładane. Prosimy o zaczerpniecie w tym względzie wyczerpujących informacji!

INFORMACJE O URZĄDZENIU / OPRZYRZĄDOWANIE

Przed uruchomieniem urządzenia należy sprawdzić kompletność dostawy, a także dokładne napięcie sieciowe. Dostarczony wraz z urządzeniem adapter sieciowy (A) to elektroniczny zasilacz przewidziany dla napięcia eksploatacyjnego rzędu 100 V~ do 240 V~. W przypadku używania do eksploatacji niniejszego urządzenia innego typu wtyczki, różniącego się od wtyczki dostarczonej, można go nabyć w firmie **Promed**. W celu wymiany typu wtyczki wcisnąć należy przycisk odblokowania (B), a następnie wyjąć wtyczkę sieciową (C) z zasilacza (A). Teraz należy używaną wtyczkę sieciową (C) nasunąć powtórnie na zasilacz (A).

- W urządzeniu **Promed ultra pro S** zastosowano silnik o dużej mocy. Z pomocą elektronicznej regulacji prędkości regulować można bezstopniowo liczbę obrotów materiału ściernego. Urządzenie posiada własność kierunku obrotu w prawo i własność kierunku obrotu w lewo (własność przełączalna).
- W uchwycie materiału ściernego mocować można wszystkie oferowane w handlu materiały ścierne z trzonkiem w standaryzowanym wymiarze dentystycznym, tj. od 2,332 mm do 2,350 mm. W celu zapewnienia możliwie długiego okresu używania uchwytu materiałów ściernych używać należy w miarę możliwości wyłącznie materiałów ściernych wysokiej jakości z zaokrągloną końcówką trzonka i maksymalną długością trzonka rzędu 36 mm!
- W przypadku odkładania uchwytu zwrócić należy koniecznie uwagę na to, by materiał ścierny nie zetknął się z otoczeniem. Zachodzi bowiem niebezpieczeństwo odkształcenia trzonka i utraty jego wyważenia. Brak wyważenia materiału ściernego prowadzi do uszkodzenia uchwytu!
- Wkładki materiałów ściernych zamawiać i nabywać należy wyłącznie przez miejscowego dealera lub bezpośrednio poprzez przedstawiciela firmy **Promed** (www.promed.de).
- W celu zapewnienia czystej i higienicznej pracy materiał ścierny po jego użyciu należy zdezynfekować.
- Uchwyt zdezynfekować można wyłącznie metodą przetarcia.
- Informacje dotyczące środków dezynfekcyjnych i odpowiednich produktów uzyskać można w firmie **Promed**. Do dezynfekcji instrumentów (narzędzi) i materiałów ściernych: **Promed Pure ID** (numer artykułu 330810). Do dezynfekcji powierzchni i urządzeń: **Promed Pure FD** (numer artykułu 330815). Do dezynfekcji instrumentów (narzędzi) i materiałów ściernych oraz do czyszczenia materiałów ściernych: **Promed UC-50** (numer artykułu 330210).

DE

EN

FR

IT

ES

NL

RU

PL

SE

FI



Wtyczka sieciowa zaprojektowana została w formie odłącznika. Należy się upewnić, czy wtyczka sieciowa umieszczona została w łatwo dostępnym gnieździe sieciowym.

- A.** Włóż zasilacz sieciowy **(A)** do gniazdka.
- B.** Wybierz odpowiedni frez. Włóż frez do uchwytu **(E)**, znajdującego się z przodu głowicy. Gdy tylko frez zacznie się obracać, mechanizm automatycznie się zablokuje. Nigdy nie wyjmuj i nie wkładaj frezu używając nadmiernej siły! Frezy o średnicy trzpienia od 2,332 mm do 2,350 mm precyzyjnie wpasowują się w uchwyt do frezów, nie ma konieczności używania nadmiernej siły.

W celu usunięcia materiału ściernego urządzenie należy wyłączyć. Teraz dany materiał ścierny po prostu wyjmujemy.

- C.** Regulator kierunku obrotów i liczba obrotów:

1. Wybór kierunku obrotów:

Wyboru dokonuje się poprzez przełączanie przełącznika kierunku obrotów w prawo / kierunku obrotów w lewo / trybu gotowości do pracy **(F)**.

Pozycja przełącznika L: Silnik obraca się w kierunku niezgodnym z ruchem wskazówek na zegarze (w kierunku na lewo)

Pozycja przełącznika R: Silnik obraca się w kierunku zgodnym z ruchem wskazówek na zegarze (w kierunku na prawo)

Pozycja przełącznika O (Pozycja pośrednia): Silnik nie pracuje (urządzenie znajduje się w trybie gotowości do pracy)

2. Wybór prędkości obrotowej:

Po naciśnięciu czerwonego przycisku dotykowego (przycisk tylny) liczba obrotów zwiększa się, a po naciśnięciu niebieskiego przycisku dotykowego (przycisk przedni) liczba obrotów zmniejsza się.

- D.** Przed pierwszym użyciem urządzenie należy włączyć z prędkością ok. 8 000 obrotów na minutę (co odpowiada ok. 1/2 obrotu regulatora). Urządzenie powinno z tą prędkością pracować przez okres ok. 30 minut. Jest to konieczne dla dotarcia szczotek węglowych silnika.



Wskazówka:

Zróznicowane zakłócenia cichobieżności pomiędzy kierunkiem obrotów w lewo i kierunkiem obrotów w prawo jest zjawiskiem normalnym, a powodowane są docieraniem szczotek węglowych lub docieraniem łożysk kulkowych.

W razie zakłócenia działania:

- Sprawdź prawidłowy dopływ prądu.
- Jeżeli to nie rozwiąże problemów, skontaktuj się niezwłocznie ze swoim punktem serwisowym.

SZCZEGÓLNE CECHY CHARAKTERYSTYCZNE DOTYCZĄCE JAKOŚCI URZĄDZENIA

Uchwyt szybkoocucjący:

Uchwyt szybkoocucjący do frezów umożliwia łatwą, szybką i bezproblemową wymianę frezów. Gdy tylko frez zacznie wirować, trzpień automatycznie zostanie zaryglowany.

Safety Stop:

Gdy praca dokonuje się z użyciem zbyt wysokiej liczby obrotów i ze zbyt dużym naciskiem podczas czynności szlifowania, zespół elektroniczny dokonuje rejestracji tego stanu i wyłącza urządzenie. Aby ponownie uruchomić urządzenie należy zresetować urządzenie naciskając czerwony przycisk dotykowy (przycisk tylny) **(D)**.

URUCHOMIENIE URZĄDZENIA

Pielęgnacja skóry i paznokci, to nie tylko sprawa, którą zająć się należy w przypadku powstania określonej potrzeby lub psychologicznego stresu, ale także zagadnienie kosmetyczne.

Rozpocząć można od skracania i kształtowania paznokci. Paznokcie należy koniecznie piłować prosto, by uniknąć bolesnego ich wrastania w skórę. Delikatne piłowanie przy pomocy szafirowej tarczy zapobiega odrastaniu. Mikro-delikatne piłowanie tarczą szafirową przeciwdziała temu wrastaniu w skórę. Uciążliwe rogowacenie skóry powstaje zawsze w tych miejscach, w których noga jest zbyt mocno obciążana, najczęściej na piętach, przednich częściach palców nóg, a także po stronie dużego palca u nogi. Zrogowaciały naskórek należy usuwać przy pomocy szafirowego stożka lub jeszcze lepiej używając szlifierki do drenażu. Proces ten należy regularnie powtarzać. W przypadku usuwania rogowaceń skóry nie należy postępować radykalnie.

Grube, twarde paznokcie szlifuje się powoli z góry, a następnie z boku, by stały się cieńsze. Jest to zabieg absolutnie bezbolesny, nie powodujący niebezpieczeństwa obrażenia. Kruche obszary paznokcia można dodatkowo delikatnie oczyścić szafirową frezarką. Odciski stanowią bolesny wynik powolnego procesu rogowacenia skóry. Spotyka się też modzele z elementem zewnętrznym zrogowacowanym i miękkim elementem wewnętrznym. Górnym modzel usuwać należy z pomocą stożka szafirowego, a następnie używać frezarki szafirowej. W ten sposób usunie się nacisk, jaki wywierany jest na te elementy ciała. W przypadku odcisków osadzonych głęboko w tkance nie należy ich usuwać we własnym zakresie; lepiej poprosić do pomocy lekarza domowego. Kto pielęgnuje skórę i paznokcie w sposób systematyczny i według określonego systemu, korzystając jednocześnie z urządzeń i wyposażenia firmy **Promed**, dla tego regularna pielęgnacja staje się miłą, pożądaną czynnością.

Na kolejnych stronach znajduje się dokładniejszy opis specjalnych materiałów ściernych.

Materiały ścierne można nabyć w najróżniejszych formach i stopniach twardości i można je w każdej chwili zamówić. Odpowiednich informacji na ten temat dostarczy Państwu dealer.



Wskazówka:

Przed czynnościami pielęgnacyjnymi nie należy myć rąk lub nóg. Dopiero po zabiegu należy skorzystać z uśmierzającego roztworu nawilżającego.

WYKORZYSTYWANIE MATERIAŁÓW ŚCIERNYCH



Szlifierka do kamieni, duża dokładność, forma zaostrowana

W celu obsługi trudnodostępnych narożników i krawędzi, a zatem miejsc, do których nie można dotrzeć z pomocą szlifierek/ścieraków zgrubnych.



Szlifierka do kamieni, forma cylindryczna

Do szlifowania zgrubiałych, stwardniałych paznokci. Stwardniałe paznokcie można doprowadzić do odpowiedniej formy, ich wygląd ulega znakomitej poprawie. Usuwany jest nacisk, jaki wywierają. Narzędzie to nadaje się także do oszlifowywania twardych krawędzi odcisków, wynikiem czego staje się usuwanie nacisku jaki te odciski wywierają na ciało. (Szlifować należy wyłącznie miejscaprzyczyniające się do wywierania nacisku!).

Narzędzie frezujące - element szafirowy, forma spiczasta

W celu obsługi trudnodostępnych narożników i krawędzi, a zatem miejsc, do których nie można dotrzeć z pomocą szlifierek/ścieraków zgrubnych. (Ostrożnie używać frezarki form spiczastych!)

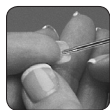

DE

EN

FR

IT

ES

NL

RU

PL

SE

FI

WYKORZYSTYWANIE MATERIAŁÓW ŚCIERNYCH



Narzędzie frezujące - element szafirowy, forma cylindryczna

Do szlifowania zgrubiałych, stwardniałych paznokci. Stwardniałe paznokcie można doprowadzić do odpowiedniej formy, ich wygląd ulega znakomitej poprawie. Usuwany jest nacisk, jaki wywierają. Narzędzie to nadaje się także do oszlifowywania twardych krawędzi odcisków, wynikiem czego staje się usuwanie nacisku, jaki te odciski wywierają na ciało. (Szlifować należy wyłącznie miejscaprzyczyniające się do wywierania nacisku!).



Frez szafirowy bit, stożek spiczasty zaokrąglony

Do szlifowania zagrybionych paznokci. Łatwo usuwa ślady po grzybach paznokciowych. Do usuwania skóry przy paznokciu.



Frez szafirowy bit, stożek mały spiczasty

Do szlifowania zagrybionych paznokci. Łatwo usuwa pory po grzybach paznokciowych. Do usuwania skóry przy paznokciu.



Szlifierka do drenażu odcisków, szafirowa

Nadaje się szczególnie do dużych obszarów i grubych zrogowaceń skóry na pięcie i opuszkach palców, gdzie często dochodzi do mocnych zrogowaceń skóry.

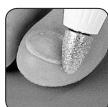

Ściernica stożkowa, szafirowa

Do usuwania modzeli i zrogowaceń skóry w obrębie nóg i rąk, ale także do oszlifowywania paznokci mocno stwardniałych. Z pomocą tego narzędzia można doprowadzić do właściwej formy paznokcie skrzywione, a także usunąć bolesne napięcia wywierane przez tego rodzaju paznokcie na ciało.



Walec Mandrel do szlifowania, lastyk + taśma szlifierska, średnia wielkość

do obsługi paznokci sporządzania paznokci sztucznych, z zastosowaniem żelu, akrylu itd.



Tarczka szlifierska, szafir

Skraca i formuje paznokcie aż do naroży. Wynik: nienagannie wypięlgnowane paznokcie, nie wykazujące tendencji do zadzierania, łamania lub kruszenia się.



Stożek polerujący, filc

Stożek polerujący przeznaczony jest do końcażenia czynności pielęgnacyjnych paznokci. Paznokcie u nóg i rąk polerowane są przez ten stożek do naturalnego połysku. Gładkie piękne paznokcie i krawędzie paznokci - to efekt końcowy właściwie przeprowadzanej pielęgnacji.



Szczotka czyszcząca

Do czyszczenia materiałów ściernych, z wyjątkiem taśm szlifierskich.

KONSERWACJA I PIELĘGNACJA

Czyszczenie urządzenia

- Regularna konserwacja i czyszczenie zapewnią uzyskiwanie optymalnych wyników i przedłużą naturalną trwałość użytkowania Państwa urządzenia.
- Kompletne urządzenie **Promed ultra pro S** - o ile nie jest używane - należy przechowywać w chłodnym i suchym miejscu.
- Dla zachowania bezpiecznego funkcjonowania, niezawodności działania i wydajności przedmiotowego urządzenia nie należy w jego obrębie przeprowadzać żadnych zmian, nastawień, napraw, nie należy też

DE

EN

FR

IT

ES

NL

RU

PL

SE

FI

dołączając do urządzenia innych mechanizmów. Naprawy urządzenia wykonywane mogą być wyłącznie przez autoryzowany personel firmy **Promed**.

- Przed czyszczeniem urządzenia należy się upewnić, czy urządzenie jest wyłączone i odłączone od sieci prądu elektrycznego.
- Dla przeprowadzenia czynności czyszczących używać należy lekko nawilżonego i miękkiego sukna.
- Nie należy stosować substancji agresywnych, takich jak na przykład środków do szorowania czy innych środków płuczących ponieważ środki te mogą działać agresywnie na powierzchnię urządzenia.
- Urządzenie należy ścierać miękką wilgotną szmatką, nie należy natomiast używać żadnych środków do szorowania.
- Nie należy urządzenia zanurzać w płynach, należy je także utrzymywać z dala od rozpuszczalników i agresywnych środków czyszczących.
- Nie należy urządzenia naprawiać we własnym zakresie. Nie zawiera ono takich części, które musiałyby być przez użytkownika konserwowane.

Czyszczenie materiałów ściernych

Materiały ścierne czyścić można z pomocą szczotki do czyszczenia (np. **szczotka do czyszczenia Promed**, numer artykułu 198910 (mosiądz) lub numer artykułu 198920 lub numer artykułu 198930 (nylon)) z pyłu i resztek skóry. Zaleca się także dezynfekowanie materiałów ściernych z pomocą standardowo oferowanego w sprzedaży detalicznej środka do dezynfekcji narzędzi (np. **Promed PURE-ID**); dzięki czemu uniknąć można przenoszenia jakichkolwiek infekcji. Trzpienie materiałów ściernych utrzymywane powinny być w stanie pozbawionym tłuszczu, od czasu do czasu należy je także czyścić.

PRZEPISY BEZPIECZEŃSTWA

Przed uruchomieniem urządzenia zwrócić uwagę na następujące czynniki:

Urządzenie nie powinno stykać się bezpośrednio z ogniem, gazem lub tlenem, a także z gorącymi przedmiotami takimi jak np. płyty kuchenne.

W przypadku używania urządzenia przestrzegać należy:

- A.** Materiały ściernie których wolno używać:
 - standaryzowana miara dentystyczna: 2,332 – 2,350 mm,
 - używać materiałów ściernych centrowanych (wyważonych) z zaokrąglonymi zakończeniami trzonka,
 - nie wolno używać materiałów ściernych zawierających rdzę lub materiałów ściernych skrzywionych.
- B.** Regulatora liczby obrotów używać należy ostrożnie.
- C.** Przed dokonaniem zmiany kierunku obrotów urządzenie należy wyłączyć.
- D.** Napięcie zasilania urządzenia wynosić powinno: 100 V \sim – 240 V \sim .
- E.** Przed zmianą materiału ściernego urządzenie należy wyłączyć.
- F.** Korzystać należy z wszelkich środków chroniących uchwyt przed upadkiem z wysokości lub zapobiegających uszkodzeniu uchwytu w inny sposób.
- G.** W przypadku pojawienia się jakichkolwiek zakłóceń funkcjonowania uchwytu, uchwyt przekazać należy natychmiast do naprawy.
- H.** Uchwytu nie należy smarować lub myć.
- I.** Wyłącznie do użytku domowego.
- J.** W przypadku korzystania z urządzenia w pobliżu dzieci wymagane jest stosowanie sumiennego nadzoru.

NIEBEZPIECZEŃSTWO!

- Strzec należy urządzenia przed bezpośrednim kontaktem/zetknięciem z wodą i innymi płynami.
- Urządzenia nie należy przechowywać w miejscach mokrych lub wilgotnych, w takich otoczeniach nie wolno go także używać.

DE

EN

FR

IT

ES

NL

RU

PL

SE

FI

PRZEPISY BEZPIECZEŃSTWA

- Urządzenia nie należy dotykać mokrymi rękami.
- Urządzenie eksploatować należy wyłącznie z pomocą dostosowanego łącznika sieciowego.
- Urządzenia nie wolno używać na dworze (poza pomieszczeniem).

OSTRZEŻENIE!

- Zwracać uwagę, by dzieci nie bawiły się urządzeniem.
- Urządzenia nie powinno pozostawiać się bez opieki w obecności dzieci lub osób nie potrafiących obsługiwać urządzenia.
- Urządzenia używać należy tylko do tych celów, które opisane zostały w niniejszej instrukcji obsługi.
- Używać wyłącznie nasadek, nakładek i oprzyrządowania polecanych przez producenta.
- Urządzenia nie należy używać w przypadku uszkodzenia kabla prądowego, po upadku urządzenia z wysokości lub w sytuacji, gdy zetknięto się ono z wodą.
- Przedmiotowe urządzenie nie zostało zaprojektowane do obsługi przez osoby (włącznie z dziećmi) z ograniczonymi zdolnościami fizycznymi, sensorycznymi lub psychicznymi, a także do obsługi przez osoby, którym brak odpowiedniej wiedzy i/lub doświadczenia, chyba że osoby te znajdują się w towarzystwie osób odpowiedzialnych za ich bezpieczeństwo lub otrzymają odpowiednie instrukcje dotyczące obsługi urządzenia.
- Dzieci nie powinny bawić się materiałem opakowaniowym, zachodzi bowiem niebezpieczeństwo uduszenia.
- Urządzenie elektryczne nie jest zabawką dla dzieci. Dzieci nie rozpoznają niebezpieczeństw czyhających na nie w przypadku zabawy z urządzeniami elektrycznymi. Stąd urządzenia używać należy z dala od obecności dzieci i przechowywać je w miejscach niedostępnych dla dzieci.
- Urządzenia nie należy odkładać na powierzchnie gorące lub w pobliżu otwartego płomienia (np. gazowego), nie należy go też w pobliżu tych powierzchni lub ognia używać (niebezpieczeństwo stopienia obudowy).
- Urządzenia nie należy narażać na oddziaływanie wody. Do czyszczenia urządzenia używać należy wyłącznie wilgotnej ściereczki. Nie używać środków rozpuszczalnych.
- Urządzenia nie należy nosić trzymając je za kabel sieciowy, nie należy je także ciągnąć za kabel sieciowy. Kabel sieciowy wyciągamy z gniazda wtykowego trzymając go za wtyczkę, a nie za sam przewód.
- Przewodu sieciowego nie należy przeciągać przez ostre krawędzie, unikać należy także zakleszczenia przewodu sieciowego. Przewód sieciowy nie powinien zwiisać nad gorącymi powierzchniami (np. płytami kuchennymi) lub przedmiotami. Nie należy go kłaść lub wieszać blisko otwartego ognia, chronić przed gorącem i zetknięciem z olejem.
- Przedłużaczy używać wolno tylko wtedy, gdy mamy pewność, że ich stan nie wykazuje żadnych braków.
- W przypadku uszkodzenia kabla sieciowego urządzenia należy dokonać niezwłocznej jego wymiany. Wymiany tej dokonać powinien fachowiec elektryk.
- Nie należy przechowywać urządzenia w pobliżu umywalki lub w pobliżu wanny. W tym przypadku istnieje bowiem niebezpieczeństwo wpadnięcia urządzenia do umywalki lub wanny lub wciągnięcia go tam.
- W celu uniknięcia wszelkich niebezpieczeństw obrażenia, zablokowania lub uszkodzenia urządzenia zwrócić należy uwagę na to, by pracujące urządzenie nie zetknięło się z ubraniami, sznurkami, sznurowadłami, szczygą, drutami, nitkami, włosy itd.

Wskazówka:

Zasilacz sieciowy ulega niewielkiemu nagrzewaniu. Nie oznacza to błędu funkcjonowania urządzenia. Urządzenie można bezproblemowo użyć do pracy.

DE

EN

FR

IT

ES

NL

RU

PL

SE

FI

USUWANIE ZBĘDNYCH URZĄDZEŃ

USUWANIE ZBĘDNYCH URZĄDZEŃ

Zużyte urządzenia elektryczne, oprzyrządowanie i opakowania należy przekazywać do ośrodków powtórnego przetwarzania surowców zgodnie z zasadami ochrony środowiska naturalnego.

Wyłącznie dla krajów Unii Europejskiej:



Urządzeń elektrycznych nie należy wrzucać do śmieci domowych! Zgodnie z dyrektywą Wspólnoty Europejskiej 2012/19/EU dotyczącej zużytych urządzeń elektrycznych i elektronicznych oraz jej przekształceniem w prawa krajowe zużyte narzędzia elektryczne należy zbierać oddzielnie, a następnie przekazywać do ośrodków powtórnego przetwarzania surowców zgodnie z zasadami ochrony środowiska naturalnego.

W ramach Wspólnoty Europejskiej symbol ten wskazuje na to, iż przedmiotowego produktu nie można usuwać i unieszkodliwiać poprzez mieszanie go z tzw. śmieciami domowymi. Stare i zużyte urządzenia zawierają pełnowartościowe materiały i surowce nadające się do recyklingu, które powinno przekazywać się do powtórnego przetwarzania. W ten sposób nie powoduje się szkód środowiskowych, nie szkodzi się też zdrowiu człowieka wskutek niekontrolowanego usuwania śmieci. Stare i zużyte urządzenia usuwać należy w ramach odpowiednio zaakceptowanych systemów zbierania i sortowania surowców. Można je także przesyłać do miejsc i sklepów, w których urządzenia te były kupowane. Pracownicy tych miejsc i sklepów doprowadzą urządzenie do punktów utylizacji materiałów.

ŚWIADCZENIA GWARANCYJNE

Produkt ten został wyprodukowany z najwyższą starannością i dokładnie sprawdzony przed opuszczeniem zakładu, Produkt ten został wyprodukowany z najwyższą starannością i dokładnie sprawdzony przed opuszczeniem zakładu, dlatego też udzielamy na niego 24 – miesięcznej gwarancji obowiązującej od daty zakupu. Produkty marki **Promed** są zgodne z opisem i odpowiednimi specyfikacjami. Klient ma obowiązek upewnienia się, czy nabywane przez niego produkty nadają się do zamierzonego wykorzystania.

- W przypadku możliwych do udowodnienia wad materiału i/lub usterek, za które odpowiada producent, stwierdzonych w trakcie prawidłowego użytkowania i obowiązywania gwarancji, zobowiązujemy się do nieodpłatnej wymiany (w okresie gwarancyjnym) wszelkich wadliwych części produktu oraz do zwrotu części kosztów wynagrodzenia wynikających z napraw gwarancyjnych.

Gwarancja nie obejmuje:

- normalnego zużywania się produktu
- usterek powstałych podczas transportu lub przechowywania produktu
- wad lub uszkodzeń powstałych na skutek niewłaściwego wykorzystania lub nienależytej konserwacji
- uszkodzeń spowodowanych nieprzestrzeganiem wskazówek zawartych w instrukcji obsługi
- uszkodzeń wynikających z modyfikacji produktu, dokonywanych przez podmioty inne niż

Promed.

- uszkodzeń spowodowanych przez ostre przedmioty na skutek skręcania, zgniecenia, upadku, silnego uderzenia bądź innych działań wykraczających poza należytą kontrolę zapewnianą przez **Promed**.
- Wszelkie części ulegające zużyciu (np. części ruchome takie jak łożyska kulkowe Silniki, szczotki węglowe do silników itd., zamki/zamknięcia) nie są objęte gwarancją.

Roszczenie gwarancyjne nie zostanie uwzględnione, jeśli:

- produkt nie zostanie odesłany w oryginalnym lub w innym odpowiednim i bezpiecznym opakowaniu,
- osoba lub firma obca, inna niż **Promed** bądź autoryzowany punkt sprzedaży **Promed** dokona modyfikacji lub naprawy produktu;

DE

EN

FR

IT

ES

NL

RU

PL

SE

FI

ŚWIADCZENIA GWARANCYJNE

- do naprawy produktu zostaną wykorzystane części zamienne niezatwierdzone przez **Promed**;
- Numer seryjny / Numer LOT produktu usunięto, wykasowano, zmieniono lub zamazano.
- Ze względów higienicznych produkty narażone na bezpośredni kontakt z ciałem lub płynami ustrojowymi (np. z krwią) należy przed odesłaniem zapakować w osobną torebkę z tworzywa. W takim przypadku do przesyłki lub dokumentów przewozowych należy dołączyć specjalną informację wskazującą na tego rodzaju okoliczność.
- Elementy i produkty podlegające naprawie lub wymianie w okresie gwarancyjnym objęte będą gwarancją tylko przez okres pozostały do upływu jej ważności. Warunkiem zachowania prawa do gwarancji jest wykonanie wymiany lub naprawy przez firmę **Promed** lub jej autoryzowanego dystrybutora.
- Okres gwarancji liczony jest od dnia zakupu. Roszczenia z tytułu gwarancji należy zgłaszać w terminie jej obowiązywania. Reklamacje zgłaszane po upływie gwarancji nie będą uwzględniane.
- W ramach niniejszych warunków ustala się, że gwarancja obowiązuje tylko wtedy, gdy data nabycia potwierdzona jest dokumentem zakupu lub podobnym.
- Zastrzeżenie się możliwość wprowadzania zmian technicznych, wizualnych oraz zmian w wyposażeniu!
- Niniejsza gwarancja obowiązuje i może być realizowana tylko w kraju, w którym produkt został zakupiony przez pierwotnego nabywcę, pod warunkiem, że zamiarem firmy **Promed** było oferowanie owego produktu w sprzedaży w danym kraju. Gwarancja ta obowiązuje także w każdym kraju należącym do Europejskiego Obszaru Gospodarczego, w którym firma **Promed** posiada autoryzowanego importera lub partnera handlowego. W zależności od kraju zastosowanie mogą mieć specjalne i odrębne warunki gwarancji i rękojmi wynikające z właściwego lokalnego ustawodawstwa. Niniejsze warunki gwarancji nie wyłączają ani nie ograniczają regulacji prawnych, o których mowa powyżej. Jeśli przepisy danego kraju nie stanowią inaczej, późniejsza odsprzedaż produktu, jego naprawa lub wymiana nie spowodują przedłużenia ani odnowienia okresu gwarancyjnego, a nie będą skutkowały ograniczeniem praw z tytułu gwarancji.
- Przepisy prawa prywatnego międzynarodowego nie mają zastosowania.
- Nasze warunki gwarancyjne nie mają wpływu na ustawowy obowiązek z tytułu rękojmi spoczywający na Sprzedającym.
- Niniejsze warunki gwarancyjne stanowią jedyny i wyłączny środek zaskarżenia przysługujący klientowi w możliwie najszerszym zakresie określonym przez właściwe i bezwzględnie obowiązujące przepisy prawa, zastępując wszelkie inne warunki wyraźnie określone lub dorozumiane. Firma **Promed** nie ponosi odpowiedzialności za szkody wyjątkowe, zaistniałe przypadkowo, szkody podlegające karze lub szkody w następstwie włącznie, lecz nie wyłącznie z utraconymi zyskami, stratami w związku z niemożnością korzystania, utratą zarobku, kosztami produktów lub wyposażenia zastępczego, roszczeniami osób trzecich oraz naruszeniami prawa własności do których dojdzie w związku z nabyciem lub użytkowaniem produktu lub na skutek naruszenia gwarancji, warunków umowy, zaniedbania, wad produktu lub innych okoliczności prawnych, nawet gdy firma **Promed** była świadoma możliwości powstania takich szkód. **Promed** nie ponosi odpowiedzialności za zwłokę w korzystaniu ze świadczeń gwarancyjnych.
- Firma **Promed** nie odpowiada za ewentualne błędy w tłumaczeniu.

W celu sprawnego realizowania przypadków gwarancyjnych niezbędne są następujące dokumenty i dane:

1. Oryginalny dokument zakupu/Pokwitowanie lub pieczęć punktu sprzedaży wraz z datą zakupu
2. Określenie stwierdzonej wady/Wypełniony formularz serwisowy (dołączony do produktu)
3. Oznaczenie produktu / typ / nr seryjny/nr partii

DE

EN

FR

IT

ES

NL

RU

PL

SE

FI

FÖRE IDRIFTTAGNINGEN

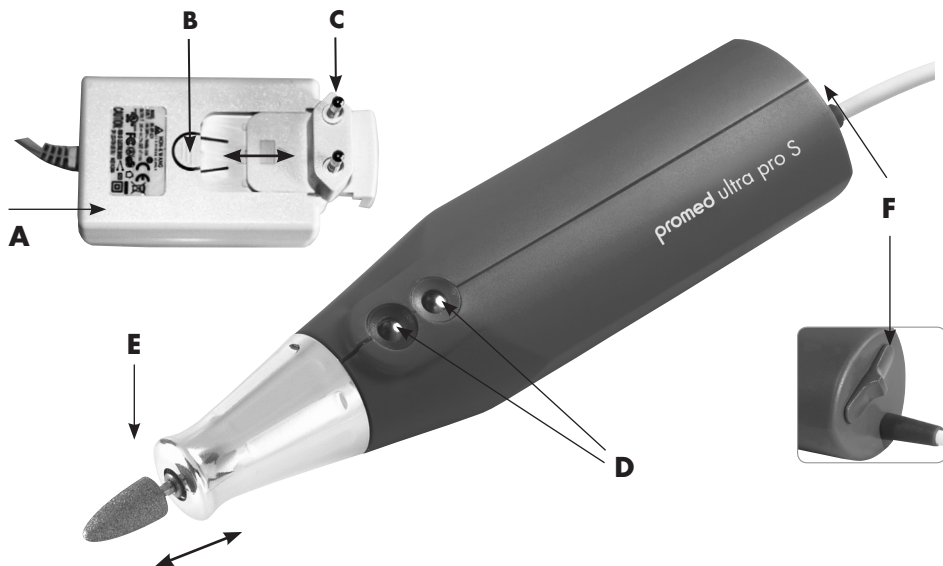

- A** Nätadapter
- B** Upplåsning
- C** Nätkontakt
- D** Hastighetsreglering
- E** Snabbspänningstång
- F** Höger-/vänsterriktning-/standbysbrytare

BESKRIVNING AV APPARATEN



Läs noggrant igenom bruksanvisningen, innan du använder apparaten den första gången.

Tack för att du köpte maniky- och pedikyapparaten **Promed ultra pro S**.

Du har beslutat dig för en tysk kvalitetsprodukt från en av de ledande tillverkarna av apparater för hud- och nagelvård. Sakkunnig rådgivning får du överallt, där det finns **Promed**-produkter att köpa, eller vänd dig direkt till oss med dina frågor. Vi kan ange adressen till närmaste rådgivare. Apparaten utvecklades speciellt för att användas som maniky- och pedikyapparat för privat användning i hemmet.

Med köpet av en **Promed ultra pro S** erhåller ni ett fantastiskt maniky-/pediky-apparatset med elegant, luxuös användningskomfort och slipstillbehör i professionell kvalitet. Tack vare den enkla hanteringen passar den perfekt för vården av era händer, fötter och naglar, i synnerhet för att behandla invuxna, tjocka kartnaglar och för att behandla hornhud, valkar och liktornar. Den lämpar sig även

för den kosmetiska vården av händer, fingernaglar och lösnaglar. Vårdsetet **Promed ultra pro S** hjälper tillförlitligt och skonande och är särskilt praktiskt att använda. Safirslipdelarna förslits inte. Apparaten är utrustad med ett säkert fäste med spärrlås som stänger automatiskt och som är förutsett för många slipdelar och tillbehör med samma tandmått (\varnothing 2,332 - 2,350 mm).

Vi, tillverkaren, kan inte på något vis göras ansvariga för olycksfall allt skador på personer eller saker, som uppstår på grund av att denna varning inte iakttas.

Vi önskar dig mycket glädje med din nya **Promed ultra pro S**. I det som följer önskar vi göra dig förtrogen med apparaten. Innan du använder apparaten för första gången, läs bruksanvisningen.

Leveransomfång:

Apparat inklusive kabel, transformatorkontakt och etui, slipset bestående av 42 delar. Det finns dessutom andra tillbehör i fackhandeln. Låt dig rådgivas utförligt!

APPARATINFORMATION / TILLBEHÖR

Innan apparaten tas i bruk, kontrollera att leveransen är fullständig och att nätspänningen är den rätta. Den bifogade nätadaptern **(A)** är en elektronisk nätdel, som är avsedd att drivas med en spänning på mellan 100 V~ och 240 V~. Om du skulle behöva en annan typ av stickkontakt än den bifogade för att apparaten ska kunna fungera, kan du köpa den hos **Promed**. För att byta ut typen av stickkontakt, tryck på upplåsningen **(B)** och dra av nätkontakten **(C)** från nätdelen **(A)**. Ta den passande näststickkontakten **(C)** skjut på den på nätdelen **(A)** igen.

- För **Promed ultra pro S** används en högprestationsmotor. Med det elektroniska hastighetsreglaget kan du ställa in slipkroppens varvtal steglöst. Apparaten kan rotera valvis åt höger eller åt vänster (omkopplingsbar).
- I slipkroppsfästet kan alla vanliga slipkroppar som finns i handeln och vars skaft är avsett för det standardiserade tandmålet 2,332 mm till 2,350 mm sättas in. För att garantera en så lång livslängd som möjligt för slipkroppsfästet, använd vänligen endast kvalitetsslipkroppar med rund skaftände och en maximal skaftlängd på 36 mm!
- När du lägger ner handdelen, ge ovillkorligen akt på att slipkroppen inte kommer i beröring med sin omgivning. Det finns risk för att skaftet deformeras och sedan inte roterar korrekt. När slipkroppen är i obalans, uppstår det skador på handdelen!
- Slipkroppssatserna kan erhållas hos den lokala fackhandeln eller hos **Promed**. (www.promed.de).
- För att vara säker på att arbeta hygieniskt, måste slipkropparna desinficeras efter användningen.
- Desinficeringen av handstycket får uteslutas utföras som avtorkningsdesinfektion.
- Promed kan tillhandahålla informationer om lämpliga desinfektionsmedel och lämpliga produkter.

För att desinficera instrumenten och slipkropparna: **Promed Pure ID** (art-nr 330810)

För att desinficera ytorna och apparaten: **Promed Pure FD** (art-nr 330815)

För att desinficera och rengöra instrumenten och slipkropparna:

Promed UC-50 (art-nr 330210)

DE

EN

FR

IT

ES

NL

RU

PL

SE

FI

IDRIFTTAGNING AV APPARATEN



Nätstickkontakten är tänkt att användas som brytan-ordning. Säkerställ, att nätstickkontakten har stuckits in i ett lätt åtkomligt eluttag.

- A.** Stoppa in nätkontakten i **(A)** uttaget.
- B.** Välj ut en passande slipkropp. Stick in slipkroppen i slipkroppsfästet **(E)** framtill på handdelen. Så snart som slipkroppen börjar rotera, låser mekanismen automatiskt. Ta aldrig ur, resp. sätt aldrig i en slipkropp med våld! Slipkroppar med en skaftdiameter på 2,332 mm till 2,350 mm passar exakt in i slipkroppsfästet, utan att du måste använda onormal kraft. För att ta ur en slipkropp, koppla först från apparaten. Ta nu ur slipkroppen genom att helt enkelt dra den rakt ut.
- C.** Reglage av rotationsriktningen och varvtalet:
- 1. Val av rotationsriktningen:**
Du väljer genom att koppla om med kontakten höger-/vänsterrotation/ standby **(F)**.
Kopplingsläge L: Motorn roterar moturs (åt vänster)
Kopplingsläge R: Motorn roterar medurs (åt höger)
Kopplingsläge O (Mittenställning): Motorn står still (apparaten befinner sig i standbyläge)
- 2. Val av hastigheten:**
Genom tryckning av röd knapp (bakre knapp) ökas varvtalet, genom tryckning av blå knapp (främre knapp) minstas det.
- D.** Före den första användningen, låt handdelen ovillkorligen köra under ca 30 minuter med ca 8 000 v/min (ca ½ varv på reglaget). Detta är nödvändigt för att slipa motorkolen



Anvisning:

Det är normal att apparaten låter olika under höger- och vänsterrotationen, detta orsakas av slipningen av motorkolen alt. inkörningen av kullagren.

Vid funktionsstörning:

- Kontrollera, att strömtillförseln sker korrekt.
- Om problemen ännu inte skulle vara avhjälpta med detta, vänd dig genast till din kundtjänst.

SPECIELLA KVALITETSKARAKTERISTIKA

Snabbspännlås:

Med snabbspännlåset vid slipkroppsfästet är det möjligt att enkelt, snabbt och lätt byta ut slipkropparna. Så snart som slipkropparna börjar rotera, blir skaftet automatiskt fastlåst.

Säkerhetsstopp (Safety Stop):

Om slipningen utförs med för högt varvtal eller för högt tryck, registrerar elektroniken detta och kopplar från apparaten. I detta fall måste du starta om apparaten genom att trycka på röd knapp (bakre knapp) **(D)** för att åter sätta apparaten i drift.

HANVISNINGAR ANGÅENDE VÅRD

Hud- och nagelvård är inte bara en angelägenhet som kommer i fråga när besvär uppstår, utan det är även en fråga om kosmetik.

Börja med att korta av naglarna och att ge dem en form. Det mikroskopiskt fina filandet med safirskiva undviker detta inväxande. De måste ovillkorligen filas ned rakt, för att förebygga att de växer in i huden och orsakar smärtor. Den mikrofina filen med safirskivan förebygger att de växer in.

Den otrevliga hornhuden bildas alltid på de ställen, där foten tas mest i anspråk, oftast på hälen, de främre trampdynorna och på sidan på stortån. Bearbeta hornhuden med safirkägeln eller ännu bättre med dränagesliparen. Repetera denna procedur regelbundet. Ta aldrig bort hornhuden med våld.

Invuxna fotnaglar kan - beroende på behovet - skonande lossas med den lilla fräsen. Detta sker absolut smärtfritt och utan risk för olycksfall. Spröda zoner på nageln kan dessutom rengöras med den fina safirfräsen. Liktornar är resultatet av en långsam förhårdningsprocess. Det är valkar som har en yttre förhårdnad del med mjukt inre. Avlägsna den översta delen av valken med safirkägeln, fortsätt sedan att arbeta med safirfräsen. Så tas redan trycket bort. Man ska inte själv ge sig på liktornar som sitter djupt; detta faller inom husläkarens kompetensområde. Den som vårdar sin hud och sina naglar med system och som gör detta med hjälp av **Promed**-apparaterna, förvandlar den regelbundna vården till en positiv upplevelse.

På följande sidor återfinns en detaljerad beskrivning av de speciella slipkropparna. Slipkropparna finns i olika former och hårdhetsgrader och kan alltid beställas. Fråga din specialaffär.



Hänvisning:

Tvätta inte händerna alt. fötterna innan vården påbörjas. Använd först efter behandlingen en vårdande och lugnande fuktighetslösning.

ANVÄNDNING AV SLIPKROPPARNA



Stenslip, fin, spets

För att avlägsna svåra hörn och kanter på sådana ställen som inte kan komma åt med de tjockare slipkropparna.



Stenslip, cylinder

För att slipa förtjockade kartnaglar. Kartnaglar kan slipas till en bra form, så ser de bättre ut. Trycket tas bort. Slipkropparna lämpar sig även för att slipa hårda kanter på liktornar, för att ta bort trycket. (Slipa endast tryckställena!)

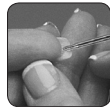

Fräs safir, spets

För att avlägsna svåra hörn och kanter, som inte kan komma åt med de tjockare slipkropparna. (Var ytterst försiktig med spetsfräsen!)

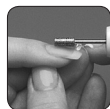

Fräs safirslipkropp, cylinder

För att slipa förtjockade kartnaglar. Kartnaglar kan slipas till en bra form, så ser de bättre ut. Trycket tas bort. Slipkropparna lämpar sig även för att slipa hårda kanter på liktornar, för att ta bort trycket. (Slipa endast tryckställena!)

DE

EN

FR

IT

ES

NL

RU

PL

SE

FI

ANVÄNDNING AV SLIPKROPPARNA



Fräs safir-bit, spetskägel rundad

För att slipa naglar med svamp; nagelsvampsår låter sig enkelt avlägsnas. För att avlägsna nagelhud.



Fräs safir-bit, liten spetskägel

För att slipa naglar med svamp; nagelsvampsår låter sig enkelt avlägsnas. För att avlägsna nagelhud.



Dräneringsslip för hornhud, safir

Lämpar sig speciellt för kraftig och tjock hornhud på hälen och trampdynorna, där det ofta uppstår förhårdnader.

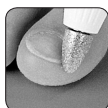

Slipkägla, safir

För valkar och hornhud på foten och handen, men även för att slipa kraftigt förtjockade naglar. Den ger deformerade naglar åter en form och tar bort det smärtsamma trycket.



Roterande slipcylinder, plast + slipband, medelfin

För att förbereda konstgjorda naglar, att använda tillsammans med bl. a. gel, akryl.



Slipskiva, safir

Kortar av och formar naglarna ända in i hörnen. Resultat: Perfekt vårdade naglar, som inte längre spricker, bryter eller flisas upp.



Polerkägla, filt

Polerkonen används för att avsluta all sorts nagelvård. Därigenom poleras fot- och fingernaglarna så att de glänser naturligt. Perfekt glatta naglar och nagelränder bilda en glänsande avslutning av vården.



Rengöringsborste

För att göra rent slipkropparna, utom slipbanden.

UNDERHÅLL OCH VÅRD

Rengöring av apparaten

trwałość użytkowania Państwa urządzenia.

- När underhållet och rengöringen genomförs regelbundet, leder detta till att resultatet optimeras och att apparatens livslängd förlängs.
- Förvara apparaten **Promed ultra pro S-set** på en säker, sval och torr plats, när den inte används.
- För att inte påverka apparatens säkerhet, pålitlighet och prestation, får den inte påbyggas, justeras, modifieras eller repareras, utom av personer som har auktoriserats av **Promed**.
- Innan du rengör apparaten, försäkra dig om att apparaten är avstängd och skild från strömnätet.

UNDERHÅLL OCH VÅRD

- För att göra ren apparaten, använd en mjuk trasa som har fuktats lätt.
- Använd inga aggressiva ämnen, som t.ex. skurmjölk eller andra diskmedel, eftersom de kan angripa ytan.
- Torka av den med en mjuk, fuktig trasa och använd inte något skurmedel.
- Doppa aldrig apparaten i en vätska och förvara det åtskilt från lösningsmedel och skarpa rengöringsmedel.
- Reparera inte apparaten. Den innehåller inga delar, som användaren kan underhålla själv.

Rengöring av slipkropparna

Med hjälp av en rengöringsborste kan slipkropparna rengöras från damm och hudrester (t.ex. **Promed rengöringsborste** art.-nr 198910 (Mässing) eller art.-nr 198920 eller art.-nr 198930 (nylon)). Det är även rekommenderat att desinficera slipkropparna med vanlig desinfektionssprej för instrument (t.ex. **Promed PURE-ID**), för att förhindra en överföring av infektioner. Akta på att slipkropparnas stift hålls fria från fett och rengör dem regelbundet.

SÄKERHETSFÖRESKRIFTER

Innan apparaten tas i bruk, observera:

Aldrig låta apparaten komma i direkt kontakt med eld, gas eller syre, liksom inte heller med heta föremål, som t.ex. kokplattor.

Under användningen, akta på:

- A. Slipkropparna som används:
 - Standardiserat tandmått: 2,332 – 2,350 mm
 - Använd endast centrerade slipkroppar med rund skaffände.
 - Det är inte tillåtet att använda rostiga eller böjda slipkroppar.
- B. Manövrera varvtalsreglaget mycket försiktigt.
- C. Innan rotationsriktningen ändras, stäng av apparaten.
- D. Spänningsförsörjning för apparaten: 100 V~ – 240 V~.
- E. Stäng av apparaten, innan slipkroppen byts ut.
- F. Ta alla möjliga åtgärder, för att undvika att handdelen faller ner eller skadas på annat vis.
- G. Om det skulle uppstå något problem med handdelen, lämna genast in den för reparation.
- H. Handdelen får inte smörjas eller tvättas.
- I. Endast för hemmabruk.
- J. När en apparat används i närheten av barn, måste man vara ytterst försiktig och skärpa övervakningen.

FARA!

- Låt aldrig apparaten komma i direkt kontakt med vatten eller andra vätskor.
- Aldrig placera eller använda apparaten i en våt eller fuktig omgivning.
- Berör inte apparaten med våta händer.
- Driv apparaten endast med en lämplig nätadapter.
- Apparaten får inte användas utomhus.

DE

EN

FR

IT

ES

NL

RU

PL

SE

FI

VARNING!

- Säkerställ, att barn inte leker med apparaten.
- Lämna aldrig apparaten utan uppsikt, när barn eller personer som inte är vana att hantera denna apparat befinner sig i närheten.
- Använd apparaten endast för sådana användningar, som beskrivs i denna bruksanvisning.
- Använd endast delar och tillbehör som rekommenderas av tillverkaren.
- Använd aldrig apparaten, när elkabeln har skadats, när apparaten har fallit ned eller när den har kommit i kontakt med vatten.
- Denna apparat är inte avsedd för att användas av personer (inklusive barn) med inskränkta fysiska, sensoriska eller mentala färdigheter eller som inte har tillräcklig erfarenhet och/eller icke tillräckliga kunskaper, utom när de övervakas av en person som är ansvarig för deras säkerhet eller som har instruerat dem om hur apparaten ska användas.
- Låt aldrig barn leka med förpackningsmaterialet, det finns risk för kvävning.
- En elapparat är ingen leksak för barn. Barn kan inte identifiera de faror, som kan uppstå när elapparater hanteras. Därför ska apparaten användas och förvaras utom räckhåll för barn.
- Placera och använd inte apparaten på heta ytor eller i närheten av öppna gaslågor, för att undvika att höljet smälter.
- Låt aldrig apparaten komma i kontakt med vatten. För rengöringen av apparaten, använd en fuktig trasa. Använd inga lösningsmedel.
- Bär eller drag aldrig apparaten genom att hålla den i nätkabeln. Dra ut kabeln ur stickuttaget genom att hålla i stickkontakten och inte i kabeln.
- Dra inte nätkabeln över vassa kanter, kläm den inte, låt den inte hänga ner, lägg den inte på och häng den inte över heta föremål (t.ex. värmeplattor) eller öppen eld, samt skydda den mot värme och olja.
- Använd en förlängningskabel endast när du dessförinnan har försäkrat dig om att den är i ett oklanderligt skick.
- Om apparatens nätkabel skulle skadas, låt genast en specialist reparera den.
- Förvara inte apparaten i närheten av ett tvättställ eller ett badkar, eftersom det finns risk för att det kan trilla ned eller dras ned i tvättstället eller badkaret.
- För att kunna undvika risken för olycksfall, att apparaten blockeras eller skadas, akta på att den påsatta apparaten inte kommer i kontakt med kläder, band, skosnören, borstar, kablar, trådar, hår osv.

Hänvisning:

Nätdelen kan lätt bli varm. Detta betyder inte, att den är defekt. Apparaten kan utan problem fortsätta att användas.

DE

EN

FR

IT

ES

NL

RU

PL

SE

FI

AVFALLSHANTERING

Elverktyg, tillbehör och förpackningar ska tillföras en miljövänlig återvinning.

Endast för EG-länder:



Kasta inte elverktyg i hushållssoporna! Enligt det europeiska direktivet 2012/19/EU angående begagnade eloch elektronik apparater och dess omsättning i den nationella lagen måste elverktyg som inte kan användas längre samlas in separat och tillföras återvinningen enligt miljöskyddslagarna.

Inom EU hänvisar denna symbol till att denna produkt inte får kastas i hushållssoporna. Begagnade apparater innehåller värdefulla material som kan återvinnas, vilka måste tillföras återvinningen för att inte kunna skada miljön alt. människors hälsa genom en icke kontrollerad sophantering. Eliminera därför de begagnade apparaterna via passande uppsamlingssystem eller skicka apparaten för skrotning till det ställe, där du köpte den. Detta ställe tillför sedan apparaten till materialåtervinningen.

GARANTIANSPRÅK

Denna produkt har tillverkats med stor omsorg och testats grundligt innan arbetet släppts. Vi ger därför en garanti på 24 månader från inköpsdatum på denna produkt. **Promeds** produkter motsvarar dess beskrivning och de aktuella specifikationerna; det är ditt ansvar att säkerställa att produkterna som du har köpt är avsedda för det användande som du avser.

- Vid påvisbara material- och/eller tillverkarfel, som uppkommer vid användning enligt föreskrifterna och som identifieras under garanti tiden ersätter vi kostnadsfritt inom garantitiden alla bristfälliga delar i produkten inklusive lönekostnadsandelar för garantireparationerna.
- **Garantin omfattar inte:**
 - Normalt slitage av produkten
 - Fel som orsakats av transport eller förvaring av produkten
 - Fel eller skador som orsakats av användning i strid med bestämmelserna eller bristfälligt underhåll
 - Skador på grund av att upplysningar i bruksanvisningen ignorerats
 - Skador på grund av modifieringar i produkten, vilka inte genomförts av **Promed**.
 - Skador på grund av vassaföremål, till följd av vridning, bockning, fall, ena normalstöt eller övrigt agerande som ligger utanför lämpliga kontroller av **Promed**.
 - Slitagedelar (t.ex. rörliga delar som kullager, Motorer, motorkolborstar, etc. tillslutningar) är principiellt undantagna från garantin.
- **Ett garantianspråk kan inte genomdrivas om:**
 - Produkten inte skickas tillbaka i sin originalförpackning eller i en adekvat säker förpackning,
 - Den modifierad eller repareras av en annan person eller ett företag, undantaget **Promed** eller en handlare auktoriserad av **Promed**;
 - Produkten repareras med reservdelar, som inte godkänns av **Promed**;
 - produktens serienummer/partinummer tagits bort, raderats, förändrats eller gjorts oläsligt.
- Av hygieniska orsaker måste produkter som utsätts för en direkt kroppskontakt resp. en kontakt med kroppsvätskor (t.ex. blod) förpackas i en extra plastbehållare innan den skickas tillbaka. I dessa fall måste en särskild upplysning om saktlaget ges i paketet resp. i medföljande dokument.
- Komponenter som repareras eller produkter som byts ut under garantitiden ges bara garantin för den kvarvarande ursprungliga garantitiden; förutsatt att detta byte eller denna reparation genomfördes av **Promed** eller av en handlare auktoriserad av **Promed**

DE

EN

FR

IT

ES

NL

RU

PL

SE

FI

GARANTIANSPRÅK

- Garantitiden börjar med inköpsdagen. Garantianspråk måste göras gällande inom garantitiden. Reklamationer som inträffar efter att garantitiden förflutit kan inte beaktas.
- Garantin träder bara i kraft inom ramen för dessa garantivillkor då inköpsdatumet intygas genom ett inköpskvitto eller liknande.
- Tekniska och optiska förändringar såväl som förändringar i utrustningen är förbehållna!
- Denna garanti är bara rättsgiltig och genomförbar i det land där produkten inköptes av förstagångsköparen, förutsatt att avsikten från **Promed** var att produkten utbjuds till försäljning i detta land. Denna garanti är genomförbar i varje land i den europeiska ekonomiska regionen i vilket **Promed** har en auktoriserad importör eller en distributionspartner. Beroende på respektive land kan särskilda och avvikande garantier vara tillämpliga på grund av aktuell användbar lagstiftning. Dessa rättsliga föreskrifter blir varken uteslutna eller begränsade av dessa garantivillkor. I den mån som det är tillåtet genom nationell lagstiftning blir garantitiden inte förlängd, förnyad eller på annat sätt påverkad av en efterföljande återförsäljning, reparation eller byte av produkten.
- Bestämmelserna i FN:s köprätt har ingen användning.
- Den rättsliga garantiplikten för försäljaren förblir oberörd av våra garantivillkor.
- Genom detta skildrar dessa garantivillkor, genom den användbara tvingande lagstiftningens största möjliga omfattning, för dig unik och uteslutande rättsmedel och gäller i stället för samtliga övriga uttryckliga eller tysta garantivillkor. **Promed** ansvarar inte för ovanliga, tillfälligt uppstådda straffskador eller följdskador, inklusive, men utan begränsning till utebliven vinst, nyttjandebortfall, inkomstbortfall, kostnader för ersättningsutrustning eller -anordningar, försäkringsanspråk från tredje person, intrång i äganderätten, som blir resultatet på grund av köp eller användning av produkten eller på grund av ett garantibrott, avtalsbrott, oaktamhet, produktfel eller andra rättsliga eller juridiska omständigheter, även om **Promed** visste om möjligheten till sådana skador. **Promed** ansvarar inte för en fördröjning vid ianspråktagande av garantilämmandet.
- **Promed** kan inte göras ansvarigt för eventuella översättningsfel.

Följande uppgifter är absolut nödvändiga för en friktionsfri bearbetning:

1. Originalinköpskvitto/kvitto eller handlarstämpel med inköpsdatum
2. Fastställd brist/ifyllt service-reparationsuppdrag (bifogas apparaten)
3. Produktbeteckning/Typ/Serie-/Partinummer

DE

EN

FR

IT

ES

NL

RU

PL

SE

FI

DE

EN

FR

IT

ES

NL

RU

PL

SE

FI

ENNEN KÄYTTÖNOTTOA

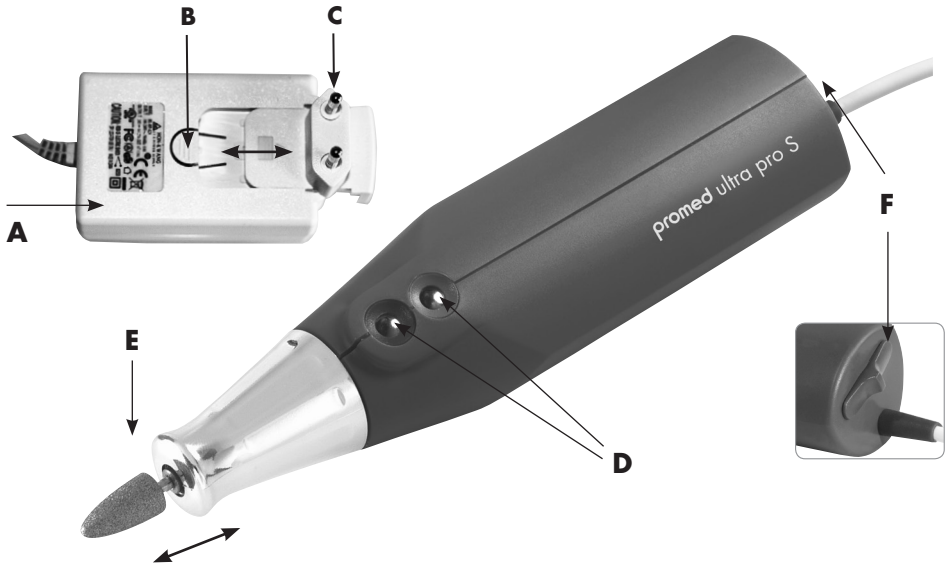

- A** Verkkosovitin
- B** Lukitus
- C** Verkkoliitäntä
- D** Nopeudensäätö
- E** Nopeajännitepalkki
- F** Oikea-/vasenkierto-/valmiustilakytin

LAITTEEN KUVAUS



Lue käyttöohje huolellisesti läpi ennen kuin käytät laitetta ensimmäisen kerran.

Kiitos, että ostit **Promed ultra pro S** manikyyri- ja pedikyyrilaitteen.

Olet hankkinut saksalaisen laatutuotteen ihon ja kynsien hoidon johtaviin valmistajiin kuulvalta yritykseltä. Saat asiantuntevaa neuvontaa kaikkialla, missä **Promed**-tuotteita on myynnissä, tai voit kysyä neuvoa myös suoraan meiltä. Voimme ohjata sinut asianomaisen neuvojan puoleen. Laitte on suunniteltu erityisesti yksityiseen manikyyriin ja pedikyyriin.

Hankkimasi **Promed ultra pro S**-laitte on erinomainen manikyyri- ja pedikyyrilaitte-setti, jossa on tyylikkyttä, ylellistä käyttömukavuutta ja ammattimaista laatua olevia hiontavaruksia. Helppokäyttöisenä laitteena se on ihanteellinen käsien, jalkojen ja kynsien hoitoon, erityisesti sisään kasvaneiden, paksujen ja sarveistuneiden kynsien hoitoon sekä kovettumien ja liikavarpaiden hoitoon. Se soveltuu myös käsien sekä sormen- ja tekokynsien kosmeettiseen hoitoon. **Promed ultra pro S**-hoitosetti auttaa luotettavasti ja tarkasti ja on erityisen kätevä

DE

EN

FR

IT

ES

NL

RU

PL

SE

FI

käyttää. Safiirihiontaosat ovat kulumattomia. Laite on varustettu turvallisella, automaattisesti lukittavalla pikakiristimellä, joka on tarkoitettu lukuisiin standardikokoisiin hiontapäihin ja lisäosiin (\varnothing 2,332 - 2,350 mm).

Meitä, valmistajaa, ei voida millään tavalla tehdä vastuullisiksi henkilöiden tai esineiden loukkaantumisista tai vahingoista, jotka aiheutuvat tämän varoituksen laiminlyömisestä.

Toivomme, että sinulla on paljon iloa uudesta **Promed ultra pro S**:sta. Seuraavassa esittelemme sinulle laitteen. Lue käyttöohje huolellisesti läpi ennen kuin käytät laitetta ensimmäisen kerran.

Toimituskokoonpano:

Laitteen mukana kaapeli, muuntaja ja kotelo, 42-osaisen hiontasetti. Erikoisliikkeessä on saatavilla lisäksi muita hiontapäitä. Kysy yksityiskohtaisia neuvoja!

LAITETIETOA / LISÄVARUSTEET

Tarkista ennen käyttöönottoa toimituksen täydellisyys ja oikeaverkkojännite samalla kuin tarkistat. Oheinen verkkoadapteri (**A**) on elektroninen verkkoliitin, joka on tarkoitettu käytettäväksi 100 V~ - 240 V~ käyttöjännitteellä. Jos tarvitset laitteen käytössä toisenlaista pistoketta, voit hankkia sen **Promeditla**. Vaihda pistoke painamalla lukkoa (**B**) ja vetämällä verkkopistoke (**C**) pois verkkoliitimestä (**A**). Ota esille tarvittava verkkopistoke (**C**) ja työnnä se verkkoliittimeen (**A**).

- **Promed ultra pro S**: tä varten käytetään suurtehomootoria. Säädät sähköisellä nopeudensäädöllä portaattomasti hiomapään kierroslukua. Laitteella on ominaisuudet käyttöön oikealle sekä vasemmalle käyden (vaihdettava).
 - Hiomapäätelineeseen käyvät kaikki kaupallisessa käytössä olevat, tavalliset hiomapäät, joiden varsi on hammasporan varren halkaisijastandardimitan, 2,332-2,350 mm:n, välillä. Jotta varmistaisit hiomapäätelineen mahdollisimman pitkän käyttöiän, käytä vain laadukkaita hiomapäitä, joissa on pyörästetty varren pää ja joiden varren pituus on korkeintaan 36 mm!
 - Huolehdi käsiosaa pois pannessasi välttämättä siitä, että hiomapää ei joudu kosketuksiin ympäristönsä kanssa. On olemassa vaara, että varsi puristuu kokoon ja se joutuu epätasapainoon. Hiomapään epätasapaino johtaa käsiosan vaurioitumiseen!
 - Hanki hiomapään lisäosat paikalliselta ammattilaiselta tai **Promed** in kautta (www.promed.de).
 - Hygieenisen työskentelyn takaamiseksi hiomapäät on desinfioitava käytön jälkeen.
 - Kahvan saa desinfioida vain pyyhkimällä.
 - Tietoa sopivista desinfiointiaineista sekä sopivista tuotteista saat Promeditla.
- Laitteen ja hiomapäiden desinfiointi: **Promed Pure ID** (tuotenro 330810)
 Pintojen ja laitteen desinfiointi: **Promed Pure FD** (tuotenro 330815)
 Laitteen ja hiomapäiden desinfiointi ja puhdistus: **Promed UC-50** (tuotenro 330210)

DE

EN

FR

IT

ES

NL

RU

PL

SE

FI

LAITTEEN KÄYTTÖÖNOTTO



Verkkopistoke on tarkoitettu erotinlaitteeksi. Varmista, että verkkopistoke on pistetty kevyesti saatavilla olevaan verkkopistorasiaan.

A. Liitä verkkoliitäntä **(A)** pistokkeeseen.

B. Valitse sopiva hiontapää. Työnnä hiontapää kahvan etuosan hiontapään liittimeen **(E)**. Kun hiontapää alkaa pyöriä, mekanismi lukittuu automaattisesti. Älä koskaan irrota tai työnnä hiontapäätä väkisin! Hiontapäät, joiden varren halkaisija on 2,332 mm - 2,350 mm, sopivat tarkasti hiontapään liittimeen ilman liiallista voiman käyttöä. Kun irrotat hiomapään, sammuta laite. Poista hiomapää vetämällä sitä suoraan eteenpäin.

C. Käyntisuunnan ja käyntinopeuden säätö:

1. Suunnan valinta:

Tämän valitset Suunnanvaihto-/Standby-kytkimestä **(F)**.

Kytkimen asento L: Moottori pyörii vastapäivään (vasemmalle)

Kytkimen asento R: Moottori pyörii myötäpäivään (oikealle)

Kytkimen asento O (Keskeyty): Moottori on pysähtynyt (Laitte on Standby-tilassa)

2. Nopeuden valinta:

Kun painat punaista painiketta (takaisin-painike), nopeus kasvaa. Kun painat sinistä painiketta (eteenpäin-painike), nopeus laskee.

D. Ennen ensimmäistä käyttöä anna kahvan pyöriä n. 30 minuutin ajan n. 8 000 kierrosta/minuutissa (kytkin käännettynä n. ½ kierrosta) Tämä on välttämätöntä, jotta moottorin hiiliharjat hioutuvat.



Huomio:

Erilainen käyntiääni koneen pyöriessä oikealle ja vasemmalle on normaalia, ja sen aiheuttaa moottorin hiiliharjojen hioutuminen tai kuulalaakerien liikkuminen.

Toimintahäiriön ilmetessä:

- Tarkista oikea virransyöttö.
- Jos ongelma ei vielä poistunut, käänny välittömästi huollon puoleen.

ERITYISET LAATUUN LIITTYVÄT TUNNUSMERKIT

Pikaliitin:

Hiontapään istukan pikaliittimen ansiosta hiomapää on helppo ja nopea vaihtaa. Kun hiontapää alkaa pyöriä, varsi lukittuu automaattisesti.

Safety Stop:

Jos työskennellään liian korkealla kierrosluvulla tai liian suurella paineella, elektroniikka rekisteröi tämän ja sammuttaa laitteen.

Tässä tapauksessa sinun pitää käynnistää laite uudestaan painamalla punaista painiketta (takaisin-painike) **(D)** palauttaaksesi laitteen toimintaan.

DE

EN

FR

IT

ES

NL

RU

PL

SE

FI

HOITOVINKKEJÄ

Ihon- ja kynsienhoidolla tarkoitetaan paitsi räsitusten käsittelyä, myös kosmeettista hoitoa.

Aloita leikkaamalla ja muotoilemalla kynnet. Kynnet täytyy ehdottomasti viilata suoriksi, jotta vältetään niiden kivuliaalta kasvulta ihon sisään. Mikroskooppisen hieno viilaus safiirilevyllä estää tämän sisäänkasvun. Ohut viilaus safiirilevyllä ehkäisee tätä kasvua.

Kiusallista kovettumaa syntyy aina paikoihin, joista jalkaa räsitetään paljon, yleensä kantapäihin, päkiöihin ja isovarpaan reunaan. Työstä kovaa ihoa safiirikeilalla tai vielä paremmin valumahiojalla. Toista tämä menettely säännöllisesti. Älä missään nimessä poista kovettumaa liian radikaalisti.

Sisään kasvaneet varpaankynnet voidaan – tarpeen mukaan – poistaa huolellisesti pienellä neulaviilalla. Tämä on täysin kivutonta eikä aiheuta loukkaan tumisvaaraa. Hauraat kynnen osat voidaan lisäksi puhdistaa ohuella safiirineulaviilalla.

Känsät ovat seurausta hitaasta kovettumisprosessista. Ne ovat kovettumia, jotka ovat ulkoa sarveistuneita ja sisältä pehmeitä. Poista känsän uloin kerros safiirilevyllä, jatka käsittelyä sitten neulaviilalla. Näin kivulias paine saadaan poistumaan. Sitkeitä känsiä ei saa käsitellä itse; anna lääkärin hoitaa ne. **Promed**-laitteen ja sen lisätarvikkeiden käyttö ihon- ja kynsienhoidossa tekee säännöllisestä hoidosta miellyttävän kokemuksen.

Seuraavilla sivuilla kerrotaan tarkemmin erityisistä hiomapäistä.

Hiomapäissä on saatavilla erilaisia muotoja ja kovuusasteita ja niitä voidaan tilata lisää jälkepäin. Kysy omasta erikoisliikkeestäsi.



Huomio:

Älä pese käsiä ja jalkoja ennen niiden hoitoa. Käytä vasta hoidon jälkeen hoitavaa ja rauhoittavaa kosteusvoidetta.

HIOMAPÄIDEN KÄYTTÖ



Kivihioja, hieno, terävä

Hankalien kulmien ja reunojen poistoon paikoista, joihin on vaikea päästä paksummilla hiojilla.



Kivihioja, sylinteri

Paksujen, puumaisten kynsien hiontaan. Puumaisten kynsien muoto paranee ja ne näyttävät paremmilta. Paine vähenee. Se soveltuu myös kovien liikavarpaiden hiontaan paineen poistamiseksi. (Hio vain painetta aiheuttavia kohtia!)

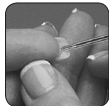

Safiirijyrsin, terävä

Hankalien kulmien ja reunojen poistoon paikoista, joihin on vaikea päästä paksummilla hiojilla. (Käytä terävää hiojaa varovasti!)



Jyrsin safiirikärki, sylinteri

Paksujen, puumaisten kynsien hiontaan. Puumaisten kynsien muoto paranee ja ne näyttävät paremmilta. Paine vähenee. Se soveltuu myös kovien liikavarpaiden hiontaan paineen poistamiseksi. (Hio vain painetta aiheuttavia kohtia!)

DE

EN

FR

IT

ES

NL

RU

PL

SE

FI

HIOMAPÄIDEN KÄYTTÖ



Järsivä safiiriosa, pyörästetty kärkikartio

Sienen vaivaamien kynsien viilaamiseen; kynsisieni lähtee helposti pois. Kynnen pinnan viilaamiseen.



Järsivä safiiriosa, pieni kärkikartio

Sienen vaivaamien kynsien viilaamiseen; kynsisieni lähtee helposti pois. Kynnen pinnan viilaamiseen.



Känsähioja, safiiri

Soveltuu erityisesti vahvojen ja paksujen känsien hoitoon kantapäässä ja päkiöissä, jossa iho usein herkästi sarveistuu.

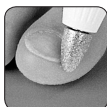

Hiomakartio, safiiri

Jalkojen ja käsien känsien ja kovettumien hiontaan sekä voimakkaasti sarveutuneiden kynsien hiontaan. Se palauttaa kaarevien kynsien muodon ja poistaa kivuliasta painetta.



Hiontatuurna, muovi + hiontanauha, keskikarkea

Tekokynsien valmistamiseen yhdessä esim. geelin ja akryylin kanssa.



Hiomalevy, safiiri

Muotoilee ja lyhentää kynsiä kulmia myöten. Tulos: Huolellisesti hoidetut kynnet, jotka eivät enää katkeile, murru tai lohkeile.



Kiillotuskartio, huopaa

Kynsien hoito viimeistellään kiillotuskartiolla. Tämä kiillottaa luonnollisesti jalan ja sormien kynnet. Hoidon tuloksena ovat virheettömät, sileät kynnet ja kynnen reunat.



Puhdistusharja

Hiomapäiden puhdistus, paitsi hiomanauhat.

HUOLTO JA HOITO

Laitteen puhdistus

- Säännöllinen huolto ja puhdistus takaavat parhaat tulokset ja pidentävät laitteen käyttöikä.
- Kun et käytä **Promed ultra pro S**-settiä, säilytä sitä turvallisessa, viileässä ja kuivassa paikassa.
- Jotta laite säilyy turvallisena, luotettavana ja tehokkaana, siihen ei saa tehdä laajennuksia, uudelleensäätöjä, muutoksia tai korjauksia muut kuin yrityksen **Promed** valtuuttamat henkilöt.
- Ennen kuin puhdistat laitteen, varmista, että laite on sammutettu ja irrotettu sähköverkosta.
- Käytä puhdistukseen nihkeää ja pehmeää liinaa.

DE

EN

FR

IT

ES

NL

RU

PL

SE

FI

HUOLTO JA HOITO

- Älä käytä syövyttäviä aineita kuten hankausaineita tai muita puhdistusaineita, koska ne voivat vaurioittaa laitteen pintaa.
- Pyyhi se pehmeällä ja kostealla liinalla, älä käytähankausaineita.
- Älä koskaan upota laitetta veteen ja vältä tahranpoistoaineita ja vahvoja puhdistusaineita.
- Älä korjaa laitetta. Se ei sisällä osia, jotka käyttäjä voi itse huoltaa.

Hiomapäiden puhdistus

Hiomapäät voidaan puhdistaa pölystä ja ihon jäänteistä harjan (esim. **Promed-puhdistus-harja** tuotenro 198910 (messinki) tai tuotenro198920 tai tuotenro 198930 (nyloni)) avulla. On suositeltavaa desinfioida hiomapäät desinfiointiaineella (esim. **Promed PURE-ID**) infektioiden leviämisen ehkäisemiseksi. Pidä hiomapäiden karat rasvattomina ja puhdista ne aika ajoin.

TURVALLISUUSMÄÄRÄYKSET

Huomioi ennen käyttöönottoa:

Älä päästä laitetta koskaan suoraan kosketukseen tullen, kaasun tai hapon kanssa äläkä kuumien esineiden, kuten esim. lieden levyjen kanssa.

Ota käytössä huomioon:

- A.** Käytettävät hiomapäät:
 - Standardoitu hammasporan varren halkaisijamitta: 2,332–2,350 mm
 - Käytä vain keskitettyjä hiomapäitä, joissa on pyöristetty varren pää.
 - Ruostuneita tai taittuneita hiomapäitä ei saa käyttää.
- B.** Käytä kierrosluvunsäätäjää varovasti.
- C.** Sammuta laite ennen käyntisuunnan muuttamista.
- D.** Laitteen jännitteensyöttö: 100 V~ – 240 V~.
- E.** Sammuta laite ennen hiomapään vaihtamista.
- F.** Huolehdi kaikista varotoimenpiteistä, jottei käsiosa putoaisi tai vaurioituisi muuten.
- G.** Jos käsiosassa esiintyy muita ongelmia, anna se välittömästi korjattavaksi.
- H.** Älä voitele tai pese käsiosaa.
- I.** Vain kotitalouskäyttöön.
- J.** Kun laitetta käytetään lasten läheisyydessä, heitä on valvottava tarkasti.

VAARA!

- Älä koskaan anna laitteesi joutua suoraan kosketukseen veden tai muiden nesteiden kanssa.
- Älä koskaan säilytä tai käytä laitetta kosteas sa tai märässä paikassa.
- Älä koske laitetta märillä käsillä.
- Käytä laitetta ainoastaan sopivan verkkoadapterin kanssa.
- Laitetta ei saa käyttää ulkotiloissa.

VAROITUS!

- Varmista, että lapset eivät leiki laitteella.
- Älä koskaan jätä laitetta valvomatta, kun lapsia tai muita kouluttamattomia henkilöitä oleskelee tämän laitteen läheisyydessä.

DE

EN

FR

IT

ES

NL

RU

PL

SE

FI

TURVALLISUUSMÄÄRÄYKSET

- Käytä laitetta vain sovelluksiin, joita on kuvattu tässä käyttöohjeessa.
- Käytä vain valmistajan suosittelemia lisälaitteita ja -varusteita.
- Älä koskaan käytä laitetta sen jälkeen, kun virtajohto on vaurioitunut, laite on pudonnut tai se on joutunut kosketuksiin veden kanssa.
- Tätä laitetta ei ole tarkoitettu sellaisten henkilöiden (mukaan lukien lapset) käytettäväksi, joilla on fyysisiä, aistillisia tai henkisiä rajoituksia tai riittämätön kokemus ja/tai riittämätön tietämys lukuun ottamatta sitä, jos turvallisuudesta vastaava henkilö valvoo tai nämä olisivat saaneet häneltä ohjeita siitä, miten laitetta tulee käyttää.
- Älä anna lasten leikkiä pakkausmateriaalilla, on olemassa tukehtumisvaara.
- Sähkölaite ei ole lasten leikkikalua. Lapset eivät tunnista vaaraa, joka saattaa syntyä sähkölaitteiden käytöstä. Käytä ja säilytä laitetta siksi lasten ulottumattomissa.
- Laitetta ei saa asettaa kuumien pintojen tai avointen kaasuliekkien läheisyyteen tai käyttää siellä, jotta kotelo ei sulaisi.
- Älä anna laitteen koskaan joutua kosketuksiin veden kanssa. Käytä laitteen puhdistukseen kosteita liinoja. Älä käytä liuotainaineita.
- Älä kannata tai vedä laitetta koskaan verkkojohdon viereen. Vedä johto pistokkeeseen äläkä koskaan johdosta pois pistorasiasta.
- Älä vedä verkkojohtoa terävien reunojen yli tai kiinnitä niitä, älä anna heilua alas äläkä aseta tai anna riippua kuumien esineiden (esim. lieden levyjen) tai avointen liekkien yllä sekä suojaa kuumuudelta tai öljyltä.
- Käytä pidennysjohtoa vain silloin, kun sen moitteeton kunto on tarkastettu etukäteen.
- Jos laitteen verkkojohto on vaurioitunut, toimita se huoltoon vaihdettavaksi.
- Älä säilytä laitetta pesualtaan tai ammeen lähellä, koska vaarana on laitteen putoaminen altaaseen tai ammeeseen.
- Loukkaantumiskaaran, laitteen lukkiutumisen tai vahingoittumisen välttämiseksi on varmistettava, että laite ei joudu kosketuksiin vaatteiden, narujen, kengännauhujen, harjasten, kuitujen, hiukset ym. kanssa.



Huomio:

Verkkoliitin saattaa lämmetä. Tämä ei ole merkki viasta. Laitetta voidaan käyttää ongelmitta.

DE

EN

FR

IT

ES

NL

RU

PL

SE

FI

HÄVITTÄMINEN

Sähkölaitteet, varusteet ja pakkaukset on vietävä ympäristöystävälliseen kierrätykseen.

Vain EU-maissa:



Älä heitä sähkölaittiasi talousjätteeseen! Sähkö- ja elektroniikkalaiteromua koskevan direktiivin 2012/19/EU ja sen kansallisen oikeuden mukaisen sovelluksen mukaan ei saa enää kerätä erikseen käyttökeltottomia sähkölaitteita. Ne on myös vietävä ympäristöystävälliseen kierrätykseen.

EU:n sisällä tämä symboli tarkoittaa, että tätä tuotetta ei saa hävittää sekajätteen mukana. Käytetyt laitteet sisältävät arvokasta, kierrätyskelpoista materiaalia, joka kannattaa toimittaa hyötykäyttöön, jotta se ei aiheuttaisi ympäristölle tai ihmisten terveydelle haittaa huolimattoman jätehuollon takia. Toimita sen vuoksi käytetyt laitteet niille tarkoitettuun kierrätyskeskukseen tai lähetä laite hävitettäväksi paikkaan, josta olet sen ostanut. Sieltä laitteen materiaalit toimitetaan hyötykäyttöön.

TAKUUEHDOT

Tämä tuote on valmistettu huolellisesti ja tarkistettu perusteellisesti ennen tehtaalta toimittamista. Siksi annamme tälle tuotteelle 24 kuukauden takuun ostopäivämäärästä. **Promed**-tuotteet vastaavat kuvaustaan ja vaatimuksiaan: sinun vastuullasi on varmistaa se, että ostamasi tuotteet sopivat suunniteltuun käyttötarkoitukseen.

- Todistettavissa olevissa materiaali- ja/tai valmistusvirheissä, jotka havaitaan ja kirjataan takuuajana, vaihdamme takuuajan sisällä veloituksetta tuotteen vialliset osat mukaan lukien takuukorjausten työ kustannukset.
- **Takuu ei kata:**
 - tuotteen normaalia kulumista
 - vikoja, jotka aiheutuvat tuotteen kuljetuksesta tai varastoinnista
 - vikoja tai vahinkoja, jotka aiheutuvat virheellisestä käytöstä tai puutteellisesta huollosta
 - vaurioita, jotka aiheutuvat käyttöohjeen ohjeiden noudattamatta jättämisestä
 - vaurioita, jotka johtuvat tuotteen muutoksista, joita ei ole suoritettu **Promedin** toimesta.
 - terävien esineiden aiheuttamia vahinkoja, jotka ovat seurausta väännöstä, puristuksesta, epänormaalia iskusta tai muista käsittelyistä, jotka ovat **Promedin** valvonnan ulottumattomissa.
 - kulutusosat (esim. liikkuvat osat, kuten kuulalaakerit, Moottorit, moottorin hiiliharjat, jne., sulkimet) eivät yleensä kuulu takuuseen.
- **Takuuvaatimus ei ole täytäntöönpanokelpoinen, jos:**
 - tuotetta ei lähetetä takaisin alkuperäispakkauksessaan tai muussa riittävän turvallisessa pakkauksessa,
 - se on toisen henkilön tai yrityksen, muun kuin **Promedin** tai **Promedin** valtuuttaman jälleenmyyjän, muuntama tai korjaama.
 - tuotetta ei ole korjattu käyttäen **Promedin** hyväksymiä varaosia;
 - tuotteen sarjanumero/eränumero on poistettu, pyyhitty, muutettu tai tehty lukukelvottomaksi.
- hygieniasyistä on tuotteet, jotka altistuvat suoralle kehokontaktille tai kehonesteille (esim. veri), pakattava erilliseen muovipussiin ennen niiden palauttamista. Näissä tapauksissa on paketissa tai liitteenä olevissa papereissa oltava näistä erityinen maininta.
- Takuuajana kunnostetuille osille tai vaihdetuille tuotteille annetaan takuu ainoastaan jäljellä olevan alkuperäisen takuuajan ajaksi; edellyttäen, että nämä vaihdot tai korjaukset on tehty **Promedin** tai **Promedin** valtuuttaman jälleenmyyjän toimesta.

DE

EN

FR

IT

ES

NL

RU

PL

SE

FI

TAKUUEHDOT

- Takuu-aika alkaa ostopäivästä. Takuuvaatimukset on tehtävä takuuajan aikana. Takuuajan päättymisen jälkeen tehtyjä vaatimuksia ei huomioida.
- Takuu on näiden takuuehtojen mukaisesti voimassa vain, jos ostopäivämäärä voidaan todistaa kuitilla tai muulla tositteella.
- Tekniset ja optiset muutokset, kuten kokoonpanomuutokset, varataan!
- Tämä takuu on voimassa ja täytäntöönpanokelpoinen vain siinä maassa, jossa tuote on ostettu ensiostajan toimesta, edellyttäen, että **Promed**in oli tarkoitus myydä tuote tässä kyseisessä maassa. Tämä takuu on täytäntöönpanokelpoinen myös jokaisessa Euroopan talousalueen maassa, jossa **Promed** on valtuutettu maahantuojaja tai jakelija. Maasta riippuen voi olla olemassa erityisiä ja erilaisia takuita ja takauksia perustuen sovellettavaan lainsäädäntöön. Tällaiset lainsäädännöt eivät sulje pois tai rajoita tätä takuuta. Kansallisen lainsäädännön sallimissa rajoissa ei takuu-aikaa pidennetä, uusita tai muuten muuteta johtuen myöhemmästä jälleenmyynnistä, korjaamisesta tai tuotteen vaihtamisesta.
- YK:n osto-oikeussäännöksiä ei sovelleta.
- Takuumme ei vaikuta myyjän oikeudelliseen takuuvastuuseen.
- Soveltaen pakottavaa lainsäädäntöä niin hyvin kuin mahdollista, muodostavat nämä takuuehdot ainoan ja yksinomaisen oikeutenne ja korvaavat kaikki muut, nimenomaiset ja oletetut takuut. **Promed** ei ole vastuussa epätavallisista, satunnaisista, rangaistuksellisista tai välillisistä vahingoista mukaan lukien, mutta ei rajoittuen, saamatta jääneet voitot, käyttömenetykset, tulonmenetykset, korvaavien laitteiden tai tilojen kustannukset, kolmansien osapuolten vakuutuskorvaukset, omaisuusvahingot, jotka johtuvat tuotteen käytöstä tai hankinnasta tai takuurikkomuksista, sopimusrikkomuksista, huolimattomuudesta, tuotevioista tai muista oikeudellisista tai sääädöksellisistä olosuhteista, myöskään silloin, kun **Promed** on tietoinen tällaisten vahinkojen mahdollisuudesta. **Promed** ei ole vastuussa takuuhuollon käytön viivästyttämisestä.
- **Promedia** ei voida asettaa vastuuseen mahdollisista käänkövirheistä.

Seuraavat tiedot ovat välttämättömiä sujuvan käsittelyn takaamiseksi:

1. Alkuperäinen ostotodistus/kuitti tai jälleenmyyjän leima ostopäivämäärällä
2. Havaittu vika / suoritettavat huolto-korjaustoimet (yksikön mukana)
3. Tuote / tyyppi / sarja-/eränumero

DE

EN

FR

IT

ES

NL

RU

PL

SE

FI

DE

EN

FR

IT

ES

NL

RU

PL

SE

FI



Symbol für Geräte der Schutzklasse II

Symbol for protection class II appliances
Symbole pour les appareils de la classe de protection II
Simbolo per apparecchi della classe di protezione II
Símbolo para aparatos de la clase de protección II

Symbol voor apparaten met beschermingsniveau II

Символ для приборов с классом защиты II
Symbol urządzeń II klasy ochronnej
Symbol för apparater av kapslingsklass II
Merkki suojausluokan II laitteille



Symbol für WARNING! Hinweis auf Sicherheitsrelevante Abschnitte der Betriebsanleitung!

Symbol for WARNING! Indicates sections of the user manual that are relevant for safety!

Symbole d'AVERTISSEMENT ! Indique les sections essentielles du mode d'emploi pour la sécurité!

¡Símbolo para ADVERTENCIA!
¡Indicación de pasajes del manual de instrucciones relevantes para la seguridad!

Symbol voor WAARSCHUWING!

Aanwijzing voor veiligheidsrelevante passages van de gebruiksaanwijzing!

Символ ПРЕДУПРЕЖДЕНИЕ! Указание на имеющие отношение к безопасности части руководства по эксплуатации!

Symbol OSTRZEŻENIA! Wskazówka dotycząca rozdziałów instrukcji obsługi istotnych dla bezpieczeństwa!

Symbol för VARNING! Hänvisning till säkerhetsrelevanta avsnitt i bruksanvisningen!

VAROITUKSEN merkki! Neuvotaan katsomaan käyttöohjeen turvallisuuden kannalta keskeisiä kappaleita!



Symbol für Gebrauchsanweisung beachten!

Pay attention to the symbol for the user manual!

Respecter le symbole du mode d'emploi !

Prestare attenzione al simbolo relativo alle istruzioni!
¡Observe el símbolo de las instrucciones de manejo!

Symbol voor gebruiksaanwijzing in acht nemen!

Соблюдать символы руководства по эксплуатации!

Prosimy zwracać uwagę na symbol instrukcji użytkowania!

Beakta symbolen för bruksanvisningen!

Huomioi käyttöohjeen symbolit!

DE

EN

FR

IT

ES

NL

RU

PL

SE

FI

DE | Promed GmbH · Lindenweg 11 · D-82490 Farchant · Tel: +49 (0)8821/9621-0
Fax: +49 (0)8821/9621-21 · info@promed.de · www.promed.de

EN | Promed GmbH · Lindenweg 11 · D-82490 Farchant · Tel: +49 (0)8821/9621-0
Fax: +49 (0)8821/9621-21 · info@promed.de · www.promed.de

FR | Promed GmbH · Lindenweg 11 · D-82490 Farchant · Tel: +49 (0)8821/9621-0
Fax: +49 (0)8821/9621-21 · info@promed.de · www.promed.de

IT | Promed GmbH · Lindenweg 11 · D-82490 Farchant · Tel: +49 (0)8821/9621-0
Fax: +49 (0)8821/9621-21 · info@promed.de · www.promed.de

ES | Promed GmbH · Lindenweg 11 · D-82490 Farchant · Tel: +49 (0)8821/9621-0
Fax: +49 (0)8821/9621-21 · info@promed.de · www.promed.de

NL | Promed GmbH · Lindenweg 11 · D-82490 Farchant · Tel: +49 (0)8821/9621-0
Fax: +49 (0)8821/9621-21 · info@promed.de · www.promed.de

RU | Promed GmbH · Lindenweg 11 · D-82490 Farchant Германия · Тел.: +49 (0)8821/9621-0
Факс: +49 (0)8821/9621-21 · info@promed.de · www.promed.de

PL | Promed GmbH · Lindenweg 11 · D-82490 Farchant · Telefon: +49 (0)8821/9621-0
Faks: +49 (0)8821/9621-21 · info@promed.de · www.promed.de

SE | Promed GmbH · Lindenweg 11 · D-82490 Farchant · Tel: +49 (0)8821/9621-0
Fax: +49 (0)8821/9621-21 · info@promed.de · www.promed.de

FI | Promed GmbH · Lindenweg 11 · D-82490 Farchant · Puh: +49 (0)8821/9621-0
Faksi: +49 (0)8821/9621-21 · info@promed.de · www.promed.de

DE

EN

FR

IT

ES

NL

RU

PL

SE

FI



DE |
 Das Gerät ist funkenstört nach EG-Richtlinie 87/308/EG. Es ist für einen Netzspannungsbetrieb von 100-240 V~, 50 / 60 Hz ausgelegt.
 CE gemäß EG-Richtlinie 2014/35/EU, 2014/30/EU, 2011/65/EU, 1907/2006/EG, 93/68/EWG, 2009/278/EG und 2005/69/EG.
 Angewandte Normen: EN 55011:2007 EN 55014-1:2010 EN 61000-4-2:2009 EN 61000-4-4:2005 EN 61000-4-5:2007 EN 61000-4-6:2009 EN 61000-4-11:2005



Adapter: EN 60950-1:2001 IEC 60950-1:2001 +A11:2004 mit CB-Report UL 60950-1:2003 CAN/CSA-C22.2 Nr.60950-1:2003 AS/NZS 60950-1:2003



EN |
 The unit is equipped with radio interference suppression in accordance with the EC Directive No. 87/308/EC. It is designed for operation with a line voltage of 100-240 V~, 50 / 60 Hz.
 CE in accordance with EC Directive 2014/35/EU, 2014/30/EU, 2011/65/EU, 1907/2006/EC, 93/68/EEC, 2009/278/EC and 2005/69/EC.
 Applicable standards: EN 55011:2007 EN 55014-1:2010 EN 61000-4-2:2009 EN 61000-4-4:2005 EN 61000-4-5:2007 EN 61000-4-6:2009 EN 61000-4-11:2005



Adapter: EN 60950-1:2001 IEC 60950-1:2001 +A11:2004 with CB-Report UL 60950-1:2003 CAN/CSA-C22.2 Nr.60950-1:2003 AS/NZS 60950-1:2003



FR |
 Cet appareil est antiparasité conformément à la directive CE 87/308/EC. Il est conçu pour fonctionner sur une tension secteur de 100-240 V~, 50 / 60 Hz.
 CE conformément à la directive CE 2014/35/EU, 2014/30/EU, 2011/65/EU, 1907/2006/EC, 93/68/EEC, 2009/278/EC et 2005/69/EC.
 Normes appliquées : EN 55011:2007 EN 55014-1:2010 EN 61000-4-2:2009 EN 61000-4-4:2005 EN 61000-4-5:2007 EN 61000-4-6:2009 EN 61000-4-11:2005



Adaptateur : EN 60950-1:2001 IEC 60950-1:2001 +A11:2004 avec CB-report UL 60950-1:2003 CAN/CSA-C22.2 Nr.60950-1:2003 AS/NZS 60950-1:2003



IT |
 L'apparecchio è schermato conformemente alla direttiva CE 87/308/EC. È predisposto per una tensione di rete di 100-240 V~, 50 / 60 Hz.
 CE conformemente alla direttiva 2014/35/EU, 2014/30/EU, 2011/65/EU, 1907/2006/EC, 93/68/EEC, 2009/278/EC una 2005/69/EC.
 Norme applicate: EN 55011:2007 EN 55014-1:2010 EN 61000-4-2:2009 EN 61000-4-4:2005 EN 61000-4-5:2007 EN 61000-4-6:2009 EN 61000-4-11:2005



Adattatore: EN 60950-1:2001 IEC 60950-1:2001 +A11:2004 con CB-relazione UL 60950-1:2003 CAN/CSA-C22.2 Nr.60950-1:2003 AS/NZS 60950-1:2003



ES |
 El aparato es antiparásito según la directiva CE 87/308/EC. El aparato ha sido diseñado para ser utilizado con una tensión de servicio de 100-240 V~, 50 / 60 Hz.
 CE según la directiva 2014/35/EU, 2014/30/EU, 2011/65/EU, 1907/2006/EC, 93/68/EEC, 2009/278/EC una 2005/69/EC.
 Normas aplicadas: EN 55011:2007 EN 55014-1:2010 EN 61000-4-2:2009 EN 61000-4-4:2005 EN 61000-4-5:2007 EN 61000-4-6:2009 EN 61000-4-11:2005



Adaptador: EN 60950-1:2001 IEC 60950-1:2001 +A11:2004 con CB-report UL 60950-1:2003 CAN/CSA-C22.2 Nr.60950-1:2003 AS/NZS 60950-1:2003



NL |
 Het apparaat is ontworpen volgens de EU-richtlijn 87/308/EC. Het is voor gebruik bij een netspanning van 100-240 V~, 50 / 60 Hz bestemd. CE in overeenstemming met EU-richtlijn 2014/35/EU, 2014/30/EU, 2011/65/EU, 1907/2006/EC, 93/68/EEC, 2009/278/EC en 2005/69/EC.
 Toegepaste normen: EN 55011:2007 EN 55014-1:2010 EN 61000-4-2:2009 EN 61000-4-4:2005 EN 61000-4-5:2007 EN 61000-4-6:2009 EN 61000-4-11:2005



Adapter: EN 60950-1:2001 IEC 60950-1:2001 +A11:2004 met CB-verslag UL 60950-1:2003 CAN/CSA-C22.2 Nr.60950-1:2003 AS/NZS 60950-1:2003



RU |
 ЕС Прибор защищен от радиопомех согласно директивам EC 87/308/EC. Прибор пригоден для эксплуатации от сети с напряжением 100 - 240 В~, частотой 50 / 60 Гц. А также согласно директивам 2014/35/EU, 2014/30/EU, 2011/65/EU, 1907/2006/EC, 93/68/EEC, 2009/278/EC и 2005/69/EC.
 Применённые нормы: EN 55011:2007 EN 55014-1:2010 EN 61000-4-2:2009 EN 61000-4-4:2005 EN 61000-4-5:2007 EN 61000-4-6:2009 EN 61000-4-11:2005



Адаптер: EN 60950-1:2001 IEC 60950-1:2001 +A11:2004 с СВ-Доклад UL 60950-1:2003 CAN/CSA-C22.2 Nr.60950-1:2003 AS/NZS 60950-1:2003



PL |
 Urządzenie zabezpieczone jest przed zakłóceniami radiowymi zgodnie z dyrektywą EG 87/308/EC. Zaprojektowane zostało dla eksploatacji z pomocą napięcia sieciowego od 100 do 240 V~, 50 / 60 Hz. Posiada znak jakości CE zgodnie z dyrektywą EG 2014/35/EU, 2014/30/EU, 2011/65/EU, 1907/2006/EC, 93/68/EEC, 2009/278/EC i 2005/69/EC.
 Stosowane normy: EN 55011:2007 EN 55014-1:2010 EN 61000-4-2:2009 EN 61000-4-4:2005 EN 61000-4-5:2007 EN 61000-4-6:2009 EN 61000-4-11:2005



łącznik: EN 60950-1:2001 IEC 60950-1:2001 +A11:2004 z CB-Sprawozdanie UL 60950-1:2003 CAN/CSA-C22.2 Nr.60950-1:2003 AS/NZS 60950-1:2003



SE |
 Apparatens är radioavstörd enligt EG-riktlinjen 87/308/EC. Den är byggd för att drivas med en nätspänning på 100-240 V~, 50 / 60 Hz. CE enligt EG-direktivet 2014/35/EU, 2014/30/EU, 2011/65/EU, 1907/2006/EC, 93/68/EEC, 2009/278/EC och 2005/69/EC.
 Tillämpade normer: EN 55011:2007 EN 55014-1:2010 EN 61000-4-2:2009 EN 61000-4-4:2005 EN 61000-4-5:2007 EN 61000-4-6:2009 EN 61000-4-11:2005



Adapter: EN 60950-1:2001 IEC 60950-1:2001 +A11:2004 med CB-Rapport UL 60950-1:2003 CAN/CSA-C22.2 Nr.60950-1:2003 AS/NZS 60950-1:2003



FI |
 Laite on häiriövapaa direktiivin 87/308/EY mukaisesti. Laite on tarkoitettu 100-240 V~, 50 / 60 Hz verkkojännitteelle.
 CE EU-direktiivin 2014/35/EU, 2014/30/EU, 2011/65/EU, 1907/2006/EC, 93/68/ETY 2009/278/EY ja 2005/69/EC.
 Sovelletut normit: EN 55011:2007 EN 55014-1:2010 EN 61000-4-2:2009 EN 61000-4-4:2005 EN 61000-4-5:2007 EN 61000-4-6:2009 EN 61000-4-11:2005



Adaptori: EN 60950-1:2001 IEC 60950-1:2001 +A11:2004 kanssa CB-raportti UL 60950-1:2003 CAN/CSA-C22.2 Nr.60950-1:2003 AS/NZS 60950-1:2003

DE
EN
FR
IT
ES
NL
RU
PL
SE
FI

Gerätetyp:

Pflegegerät zur
Maniküre und Pediküre

Drehzahl:

Stufenlos bis
13 000 U/min regelbar

Laufrichtung:

Links- und Rechtslauf

Spannungs-

versorgung:

100 - 240 V~,
50 Hz / 60 Hz, 800 mA
Sek. 24 V^{max}, 1 250 mA

Energieverbrauch

bei Nullast:

0,27 W

Durchschnittliche

Effizienz im Betrieb:

83,59 % Level V

Gewicht:

184 g

Appliance type:

Manicure and
pedicure unit

Speed:

Continually adjustable
up to 13 000 rpm

Direction of rotation:

Clockwise and
counterclockwise

Power supply:

100 - 240 V~,
50 Hz / 60 Hz, 800 mA
Sek. 24 V^{max}, 1 250 mA

Energy consumption

with zero loading:

0.27 W

Average efficiency

when operating:

83,59 % Level V

Weight:

184 g

Type d'appareil :

Appareil de soins de
manicure et pédicure

Vitesse :

Réglage progressif
jusque 13 000 t/min

Sens de rotation :

gauche et droite

Alimentation

électrique:
100 - 240 V~,
50 Hz / 60 Hz, 800 mA
Sek. 24 V^{max}, 1 250 mA

Consommation élec-

trique à charge nulle:

0.27 W

Efficacité moyenne

en service:

83,59 % niveau V

Poids:

184 g

Tipo di apparecchio:

apparecchio per
manicure e pedicure

Velocità:

a regolazione continua
fino a 13 000 giri/min

Senso di rotazione:

rotazione a sinistra
e a destra

Alimentazione:

100 - 240 V~,
50 Hz / 60 Hz, 800 mA
Sek. 24 V^{max}, 1 250 mA

Consumo energetico

a carico zero:

0.27 W

Efficienza media in

esercizio:

83,59 % livello V

Peso:

184 g

Tipo de aparato:

Aparato para los cuidados
de manicura y pedicura

Revoluciones por

minuto:

Regulable de forma
continua hasta 13 000 Rpm

Sentido de giro:

Giro a izquierdas
y a derechas

Alimentación de

corriente:

100 - 240 V~,
50 Hz / 60 Hz, 800 mA
Sek. 24 V^{max}, 1 250 mA

Consumo de energía

con carga nula: 0.27 W

Grado medio de

eficiencia durante el

funcionamiento:

83,59 % Level V

Peso:

184 g

Stecker für UK,
Australien, USA und
andere Länder sind
erhältlich.

Plugs are available for
the UK, Australia, USA
and other countries

Fiches pour UK,
Australie, USA
et autre pays disponibles.

Disponibili connettori
per UK, Australia, USA e
altri Paesi.

Enchufes asequibles para
GB, Australia, EE.UU. y
otros países.

Type apparaat:

Verzorgingsapparaat
voor de manicure en
pedicure

Toerental:

Traploos tot
13 000 toeren/min
regelbaar

Looprichting:

Links- en rechtsdraaiend

Spanningsverzorging:

100 - 240 V~,
50 Hz / 60 Hz, 800 mA
Sek. 24 V^{max}, 1 250 mA

Energieverbruik bij

nulbelasting:

0.27 W

Gemiddelde efficiëntie

tijdens gebruik:

83,59 % Level V

Gewicht:

184 g

Тип прибора:

Прибор для ухода за
ногтями рук и ног, для
маникюра и педикюра

Число оборотов:

Бесступенчатая
регулировка частоты
вращения до
13 000 об./мин

Параметры сетей

питания:
100 - 240 В~,
50 Гц / 60 Гц, 800 мА
сек. 24 В^{max}, 1 250 мА

Расход энергии при

холостом ходу:

0.27 Вт

Средний КПД при

эксплуатации:

83,59 % (уровень V)

Вес:

184 г

Typ urządzenia:

Urządzenie pielęgnacyjne
do zabiegów manicure i
pedicure

Liczba obrotów:

Liczba obrotów
bezzłopniowa regulowalna
do 13 000 obr./min

Kierunek obrotów:

Kierunek obrotów w lewo i

kierunek obrotów w prawo

Zasilanie napięciem:

100 - 240 V~,
50 Hz / 60 Hz, 800 mA
Sek. 24 V^{max}, 1 250 mA

Zużycie energii w

przypadku obciążenia

zerowego:

0.27 W

Przeciętna wydajność

eksploatacyjna:

83,59 % poziom V

Ciężar:

184 g

Type apparaat:

Verzorgingsapparaat
voor de manicure en
pedicure

Toerental:

Traploos tot
13 000 toeren/min
regelbaar

Looprichting:

Links- en rechtsdraaiend

Spanningsverzorging:

100 - 240 V~,
50 Hz / 60 Hz, 800 mA
Sek. 24 V^{max}, 1 250 mA

Energieverbruik bij

nulbelasting:

0.27 W

Gemiddelde efficiëntie

tijdens gebruik:

83,59 % Level V

Gewicht:

184 g

Laitetyyppi:

Käsien- ja
jalkojenhoitoalite

Kierrosuku:

portaattomasti säädettävä
13 000 kierrokseen/min

Jännitelähde:

100 - 240 V~,
50 Hz / 60 Hz, 800 mA
Sek. 24 V^{max}, 1 250 mA

kuormittamassa tilassa:

0.27 W

Keskimmäinen

hyötysuhde

käytössä:

83,59 % taso V

Paino:

184 g

Stekkers voor UK, Australië,
USA en andere landen zijn
verkrijgbaar.

В наличии имеется
штепсельная вилка для
Англии, Австралии, США
и других стран.

Zakupić można specjalne
wtyczki dla Wielkiej
Brytanii, Australii, Stanów
Zjednoczonych i innych
krajów.

Stekkers voor UK, Australië,
USA en andere landen zijn
verkrijgbaar.

Pistoke UK hon,
Australiaan, USA han
ja muihin maihin on
saatavilla

DE

EN

FR

IT

ES

NL

RU

PL

SE

FI

Transport nur in der Originalverpackung	Only transport in the original packaging.	Uniquement transporter dans l'emballage d'origine.	Trasporto esclusivamente nella confezione originale.	Transporte el aparato sólo en el paquete original.
Transport- und Lagertemperatur: +5° C – +50° C	Transport and storage temperature: +5° C – +50° C (+41° F to +122° F)	Température de transport et de rangement : +5° C – +50° C	Temperatura di trasporto e di stoccaggio: +5° C – +50° C	Temperatura de transporte y almacenaje: de +5° C a +50° C
Betriebstemperatur: +10° C – +40° C	Operating temperature: +10° C – +40° C (+50° F to +104° F)	Température de service : +10° C – +40° C	Temperatura di esercizio: +10° C – +40° C	Temperatura de servicio: de +10° C a +40° C
Relative Luftfeuchtigkeit: 30 % bis 75 % nicht kondensierend	Relative humidity: 30 % to 75 % non-condensing	Humidité relative de l'air : 30 % à 75 % non condensante	Umidità relativa: da 30 % a 75 % senza formazione di condensa	Humedad relativa del aire: de 30 % a 75 % no condensable
Luftdruck: 700 bis 1 060 hPa	Atmospheric pressure: 700 to 1 060 hPa	Pression atmosphérique : 700 à 1 060 hPa	Pressione dell'aria: da 700 a 1 060 hPa	Presión atmosférica: de 700 a 1 060 hPa
Ein abrupter Temperaturwechsel ist wegen evtl. Betauung des Gerätes zu vermeiden, nehmen Sie das Gerät erst nach einem Temperaturgleich in Betrieb.	An abrupt change in temperature is to be avoided as condensation may arise in the unit. Only operate the unit after the temperature has been equalized.	Éviter tout changement brusque de température en raison des risques de condensation et ne mettre l'appareil en service qu'après une compensation de température.	Evitare sbalzi improvvisi di temperatura che possono causare la formazione di condensa sull'apparecchio; mettere in funzione l'apparecchio solo dopo un adeguamento della temperatura.	Evite los cambios bruscos de temperatura, ya que de lo contrario podría formarse condensación en el aparato. Ponga el aparato en funcionamiento sólo tras haber realizado una compensación de temperaturas.

Transport alleen in de originele verpakking.	Перевозку прибора производить только в оригинальной упаковке.	Transport wyłącznie w opakowaniu oryginalnym.	Transporteras endast i originalförpackning.	Kuljeta vain alkuperäispakkauksessa.
Transporten opslagtemperatuur: +5° C – +50° C	Температура транспортировки и складирования: +5° C – +50° C	Temperatura w czasie transportu i temperatury magazynu: +5° C – +50° C	Transport- och lagringstemperatur: +5° C – +50° C	Kuljetus- ja varastointilämpötila: +5° C – +50° C
Bedrijfstemperatuur: +10° C – +40° C	Температура при эксплуатации: +10° C – +40° C	Temperatura eksploatacyjna: +10° C – +40° C	Driftstemperatur: +10° C – +40° C	Käyttölämpötila: +10° C – +40° C
Relative luchtvochtigheid: 30 % bis 75 % niet condensierend	Температура при эксплуатации: +10° C – +40° C	Względna wilgotność powietrza: 30 % bis 75 % nicht kondensierend	Relativ luftfuktighet: 30 % till 75 % icke kondenserande	Suhteellinen ilmankosteus: 30 % – 75 % ei tiivistynyttä
Lucht druk: 700 tot 1 060 hPa	Относительная влажность воздуха: 30 % - 75 % без конденсации	Ciśnienie powietrza: 700 do 1 060 hPa	Lufttryck: 700 till 1 060 hPa	Ilmanpaine: 700 - 1 060 hPa
Een plotselinge verandering van de temperatuur moet in verband met een eventuele condensvorming van het apparaat worden vermeden, neem het apparaat pas na een temperatuur aanpassing in gebruik.	Атмосферное давление: от 700 до 1 060 гПа Следует избегать внезапного изменения температуры изза возможного проникновения влажности в прибор. Используйте прибор только после выравнивания температур.	Unika należy nagłej zmiany temperatury (nagłych przeskoków temperaturowych), ponieważ w tym przypadku dojść może do obroszenia urządzenia. Urządzenie należy włączyć i eksploatować dopiero po wyrównaniu temperatur.	För att undvika risken för en eventuell kondensbildning på apparaten under en plötslig temperaturförändring, ta apparaten i drift, först när temperaturen har utjämats.	Vältä voimakkaita lämpötilan vaihteluita laitteen mahdollisen kondensaation välttämiseksi ja ota laite käyttöön vasta lämpötilan tasaantumisen jälkeen.

DE
EN
FR
IT
ES
NL
RU
PL
SE
FI

Netzadapter / Power adapter / Bloc secteur / Adattatore di rete / adaptador de red /

Netadapter / Сетевой адаптор / Adapter sieciowy / Nätadapter / Verkkoadapteri

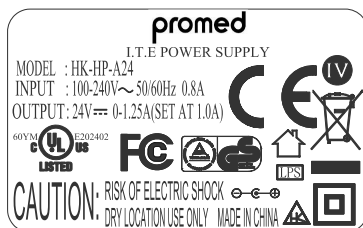

DE

EN

FR

IT

ES

NL

RU

PL

SE

FI

DE

EN

FR

IT

ES

NL

RU

PL

SE

FI

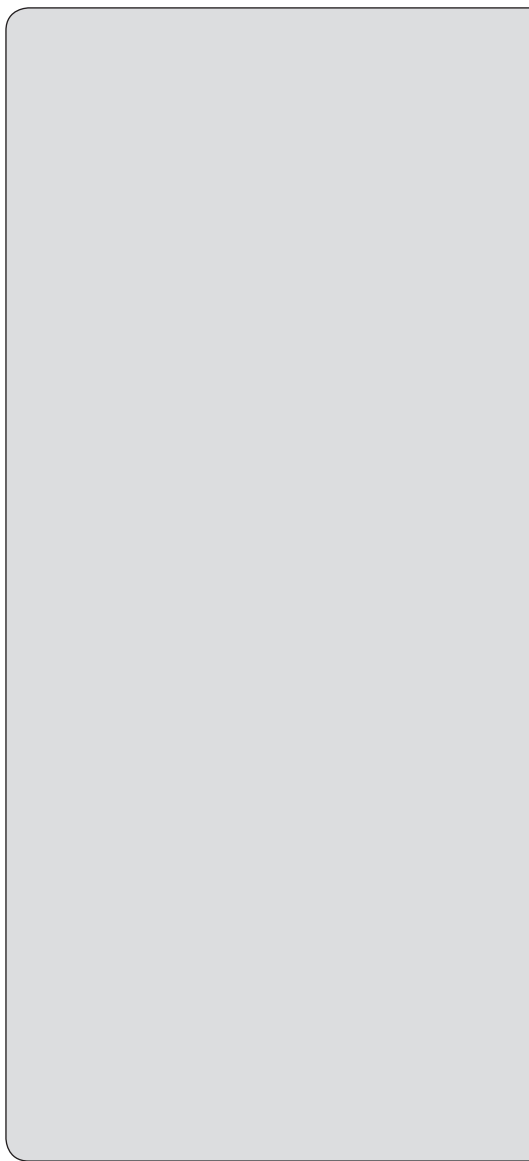

Gerätebezeichnung · Device classification · Désignation de l'appareil · Denominazione dell'apparecchio · Denominación del aparato · Naam apparaat · Название прибора · Oznaczenie urzłdzenia · Apparatus benåmning · Laitteen nimi

 **promed** ultra pro S

Pflegegerät zur Maniküre und Pediküre · Manicure and pedicure care unit · Appareil de soins de manucure et de pédicure · Strumento per manicure e pedicure · Aparato de manicura-pedicura · Verzorgingsapparaat voor de manicure en pedicure · Прибор для ухода за ногтями рук и ног, для маникюра и педикюра · Urządzenie pielęgnacyjne do zabiegów manicure i pedicure · Vårdapparat för manikyr och pedikyr · Käsi- ja jalkojenhoitoalaite

Seriennummer · Serial Number · Numéro de série · Numero di serie · Número de serie · Seriennummer · Серийный № · Numer seryjny · Sarjanumero

Name/Adresse des Käufers · Name/address of customer · Nom/adresse du client · Nome/indirizzo dell'acquirente · Nombre/dirección del cliente · Naam/adres van de koper · Фамилия / адрес потребителя · Nazwisko/adres Kupujłcego · Köparens namn/adress · Ostajan nimi/osoite

Kaufdatum · Purchase date · Date d'achat · Data di acquisto · Fecha de compra · Koopdatum · Дата покупки · Data kupna · Kõpdatum · Ostapåiva

Stempel/Unterschrift des Håndlers · Dealers stamp/signature · Cachet/Signature du commerçant · Timbro/Firma del venditore · Sello/Firma del establecimiento · Stempel/handtekening van de dealer · Печать / подпись продавца · PieczbH/Podpis dealera · Distribütörens ståmpel/underskrift · Kauppiiaan leima/allekirjoitus

Wichtig: Im Garantiefall unbedingt die vollständig ausgefüllte Garantiekarte und gegebenenfalls den Kaufnachweis (Rechnung) dem Gerät beilegen. · **Important:** In a warranty case, please return the fully completed warranty card, and if required enclose the proof of purchase (receipt) to the device. · **Important:** Dans le cas d'un recours à la garantie, il faut absolument renvoyer la carte de garantie entièrement remplie avec le tensiomètre. · **Importante:** Accludere sempre il certificato di garanzia compilato in ogni sua parte. · **Importante:** En el caso de ser necesaria la utilización de la tarjeta de garantía, deberá remitirse totalmente cumplimentada junto con el aparato. · **Belangrijk:** In geval van een garantieclaim in ieder geval de volledig ingevulde garantiekaart en eventueel het bewijs van aankoop (rekening) bij het apparaat insluiten. · **Важно:** При возникновении потребности в гарантийном ремонте обязательно приложить к прибору полностью заполненный гарантийный талон и - при необходимости - также и чек, подтверждающий факт покупки (оплаты счёта). · **Wazna informacja:** W przypadku realizacji roszczenia gwarancyjnego do urzłdzenia do EUCzyH nalezy koniecznie kompletnie wypeEnionIkartę gwarancyjnI i w razie potrzeby dowód kupna-sprzedazy (fakturę). · **Viktigt:** I garantifall, bifoga ovilkortigen det fullständigt utfyllda garantikortet och, vid behov, beviset på köpet (räkning). · **Tärkeää:** Takuutapauksessa laiteen mukaan on ehdottomasti liitettävä kokonaan täytetty takuukortti ja mahdollisesti kauppakuitti (lasku).

DE

EN

FR

IT

ES

NL

RU

PL

SE

FI

promed ultra pro S

Promed GmbH

Lindenweg 11

D-82490 Farchant

Tel: +49 (0)8821/9621-0

Fax: +49 (0)8821/9621-21

info@promed.de

www.promed.de

